

WADASUKE FACTORY

Hotel & Restaurant Ware

NO. 16







Hotel & Restaurant Ware

Table Ware

Banquet Ware

Cooking Ware

Chinese Ware

Food Inspection Box

- ご指定の仕様による特注品設計・デザインも承っております。
- 製品の仕様は、改良のため、予告なく変更する場合がありますのでご了承ください。
- 掲載商品の価格は消費税を含まない本体価格です。
- 商品の色は、印刷物のため実物とは異なる場合がありますので、あらかじめご了承ください。

INDEX

ア～オ

ア

アイスカップ	26
アイスカップ用 受皿	26
アイスクリームサーバー	26・42
アイスクリームストッカー	26
アイススコップ	143
アイストング	41
アイスペール	24
アイスペール用 受皿	24
アイスヘラ	26・42
アイスボックス	53
アクリルカバー	100
アクリルスタンド	53
アフターヌーンティースタンド	1-2

イ

E型ピュアーケーキスタンド	77
---------------	----

ウ

ウェディングケーキスタンド	77
ウォーターポット ET型	12
ウォーターポット A型	19
ウォーターポット 角	10
ウォーターポット 菊淵	7
ウォーターポット 小判	15・16
ウォーターポット C型	11
ウォーターポット P柄	19
ウォーターポット ST柄	19
ウォーターポット B淵	8
ウォーターポット ビクトリア	13・14

エ

A型スプーステーション	127
A型チェーフィングディッシュ	114-116
S型飾台	109
S型3段ピュアーケーキスタンド	78

オ

エスカフェア	33
エスカルゴ皿	31
エスカルゴトング	31・41
エスカルゴフォーク	31
STレー	46
S.P.ホルダー	43
S.P.マスタードホルダー	43
ST柄ウォーターポット	19
エッグカップ	31
N型塩・コショウ入	43
海老掛け	68
エントレディッシュ	34

王冠	68
扇ミラープレート	74
オードブルスタンド 菊淵	5
オードブルピン	22
おしぼり入	45

オ〜ク

オパール鍋…………… 148

カ

ガーネット角盆・皿…………… 85・86

ガーネット飾台…………… 108

貝型コキール…………… 34

回転オードブルスタンド…………… 68

回転砂糖入…………… 10

回転スタンド…………… 67

角サービストレー…………… 44

カクテルシェーカー…………… 21

カクテルストレーナー…………… 21

カクテルピン…………… 22

角花立…………… 81

角盆 ガーネット…………… 85

角盆 菊淵…………… 89

角盆 パール淵…………… 93

角盆 B淵…………… 91

角盆 プレーン…………… 95

角盆 モンテリー…………… 87

角盆 ローズ…………… 83

角盆用ミラープレート…………… 73

角ミラープレート…………… 71・73

飾台 S型…………… 109

飾台 ガーネット…………… 108

飾台 菊淵…………… 103・104

飾台 ダイヤ…………… 105

飾台 ノーブル…………… 102

飾台 プレーン…………… 101

飾台 モンテリー…………… 106

飾台 ローズ…………… 107

ガストーチカバー…………… 129

カトラリーボックス…………… 40

ガラ入れ…………… 141

ガラ入れ(中華)…………… 159

カレートレー/カレーカップ…………… 31

カレー薬味入 セット…………… 31

柑橘ジュース シボッテ …… 21・43

キ

菊皿…………… 113

菊淵角盆・皿…………… 89・90

菊淵飾台…………… 103・104

菊淵コンポート…………… 6

菊淵シャンパンクーラースタンド…………… 25

菊淵フラットケーキスタンド…………… 5

キャセロール…………… 154

キャッシュトレ…………… 46

ク

クッキング&サービングスプーン …… 42

グランドミラープレート…………… 75

くるっと2段回転スタンド…………… 1

グルメチェーン…………… 36

クレーパン…………… 155

INDEX

ケ～サ

ケ

計量スプーン	142
計量スプーンロング	142
ケーキスタンド	5
検食容器	162
元禄飾台	113

コ

コースター	20
コーヒーアーン	129
コーヒーポット ET型	12
コーヒーポット 角	9
コーヒーポット 菊漕	7
コーヒーポット 小判	15・16
コーヒーポット C型	11
コーヒーポット B漕	8
コーヒーポット ビクトリア	13・14
コーヒーマグ	20

氷飾台	55
氷彫刻飾台	54・55
コキール	34
極厚鍋(銅)	147
コシヨー入	43
小判高台	159
小判皿 ガーネット	86
小判皿 菊漕	90
小判皿 パール漕	93
小判皿 B漕	92
小判皿 平漕	94
小判皿 プレーン	96
小判皿 モンテリー	88
小判皿 ローズ	84
小判皿カバー	99
小判皿用ミラープレート	73
小判シュゼットパン	156
小判スープチューリン	29
小判フライパン	156
小判ボール	33
小判盆	46・97
小判ミラープレート	72

小判レシヨー	30
ゴブレット	20
コンポート	6

サ

サーバーレスト	40
サービストレー	44
サービストングレスト	40
サイレンス花立	81
魚皿 ガーネット	86
魚皿カバー	99
魚皿 菊漕	90
魚皿 パール漕	93
魚皿 B漕	92
魚皿 平漕	94
魚皿 プレーン	96
魚皿 モンテリー	88
魚皿 ローズ	84
酒すて器	25

サ～ス

皿カバー…………… 99
ザラメ入…………… 159
皿枠…………… 112
三角ネームホルダー…………… 39
3段ピュアーケーキスタンド…………… 78
三段フロアースタンド…………… 80
3段ミラープレート…………… 76

シ

G型3段ピュアーケーキスタンド …… 78
G型ミラープレート…………… 74
シェル型メッセージホルダー …… 39
塩入…………… 43
ジガー…………… 21
しゃぶしゃぶ鍋…………… 137
ジャムパックホルダー…………… 28
しゃもじ入…………… 141
シャンパンクーラー…………… 23・24
シャンパンクーラースタンド…………… 25

シャンパンクーラー用 受皿 …… 24
ジュースピッチャー…………… 19
18-8 みやじま…………… 42
シュガースプーン…………… 10・41
シュガーバケットホルダー…………… 43
シュガーバック入…………… 43
シュガーポット ET型…………… 12
シュガーポット 角…………… 10
シュガーポット 菊漉…………… 7
シュガーポット 小判…………… 15・16
シュガーポット C型…………… 11
シュガーポット B漉…………… 8
シュガーポット ビクトリア…………… 13・14
シュゼットパン…………… 156
紹興酒レードル…………… 160
ショープレート…………… 44

ス

スーブウォーマー…………… 127・128

スーブステーション…………… 127・128
スーブ台皿(中華)…………… 159
スーブチューリン…………… 29
スーブポット…………… 29
透かし皿…………… 141
スクリーン…………… 76
スタッキングチェーフィングディッシュ 119
スタッキングティーポット…………… 17
スタッキングバタークーラー…………… 28
スパイダーリング…………… 65
スパイラルケーキスタンド…………… 78
スマッシュバースプーン…………… 22
スモーガスボード…………… 49・50
スモーガスボード正方形用角盆 …… 52
スモーガスボード用アクリルカバー… 51
スモーガスボード用スタンド…………… 52
スモーガスボード用天板 サラダボール用… 52
スモーガスボード用陶器皿・メラミン皿… 51
スワン3段ピュアーケーキスタンド… 78

INDEX

セ～テ

セ

全回転チーフイングディッシュ… 117・118

ソ

ソースウォーマー …… 129

ソースポット …… 32

ソルベカップ …… 65

タ

太閤ミラープレート …… 75

ダイヤ飾台 …… 105

だし入れ …… 141

ダストパン …… 27

玉付シャンパンクーラー …… 23

チ

チーフイングディッシュ A型 … 114-116

チーフイングディッシュ スタッキング… 119

チーフイングディッシュ 全回転… 117・118

チーフイングディッシュ 共柄… 121・122

チーフイングディッシュ ノーブル… 120

チーフイングディッシュ フルサイズ… 118

チーフイングディッシュ 木柄… 123

チーフイング用ポリカカバー… 130

チーフイング用 皿 …… 131

チキン鍋 …… 136

中華ガラ入れ …… 159

中華銀器 …… 159・160

中華ザラメ入れ …… 159

中華プレーン箸置 …… 38・160

調味料入ポット …… 41

チョコレートスタンド …… 6

チョコレートプレート 金メッキ … 6

ちり鍋 …… 135・136

ちり鍋仕切板 …… 136

ツ

作り板 …… 144

爪付アイストング …… 41

テ

T型二重ポット …… 18

ティーストレーナー …… 10

ティーポット ET型 …… 12

ティーポット 角 …… 9

ティーポット 菊淵 …… 7

ティーポット 小判 …… 15・16

ティーポット C型 …… 11

ティーポット B淵 …… 8

ティーポット ビクトリア …… 13・14

ティーマグ …… 20

テーブルブチパン … 149・151・153

テーブルナンバースタンド … 79・80

テーブルナンバースタンド用プレート… 79

テ～ニ

テーブルホルダー	25
テーブルリザーブカード	39
デザートスタンド	3
鉄丸フライパン	155
デラックス回転オードブルスタンド	68
デラックススタンド	6
デリカバット	31・144
電気ピュッフェウォーマー	133
電気ピュッフェウォーマースタンド	132・133
電磁調理器カバー	129
電磁鍋	135-138・140
伝票立	46

ト

銅オニオン	154
銅オパール鍋	148
籐カゴスタンド	27
銅片手・両手鍋	148
銅片手・両手鍋用 蓋	148

陶器皿	63
陶器皿 Suna M	4
陶器皿 Rainy Gray S	4
陶器皿 Rainy Gray M	4
陶器皿照明付スタンド	62
陶器皿スタンド	59-62
陶器皿用ウォーターパン	61
陶器ランプ入	61
銅極厚鍋	147
銅極厚鍋用 蓋	147
銅フライパン	156
ドーム型バタークーラー	28
ドームカバー	44
土瓶蒸し	141
共柄チェーフィングディッシュ	121・122
トレースタンド	112
ドレッシングスタンドセット	52
トンゴ	41

ナ

ナイフレスト	37
ナブキンスタンド	35
ナブキンリング	36
なべ型キャセロール	154

ニ

二重アイスペール	24
二重シャンパンクーラー	24
2段チョコレートスタンド	6
2段籐カゴスタンド	27
二段ペーパーハンガー	80
2段ミラープレート	76

INDEX

ネ〜フ

ネ

ネームホルダー	39
ネームプレート	64

ノ

ノブ飾台	102
ノブソースウォーマー	129
ノブチェーフィングディッシュ	120

ハ

ハースプーン	22
ハタイプネームホルダー	39
ハール測角盆・皿	93
ハイティースタンド	2
箸・スプーンスタンド(中華)	38・160

箸・レンゲスタンド(中華)	38・160
箸置	38
箸立	35
バタークーラー	28
バター皿	28
八角皿(中華)	159
八角ショープレート	44
花立	81
バナナサンデー	26
花盛り	68
半円オブジェスタンド	76
半円ミラープレート	74・75
パンチカップ	65
パンチトレイ	65
パンチボール	65
バンバスケット	27

ヒ

ヒアマグ	20
------	----

P柄ウォーターポット	19
ビーチ木皿	4・113
B測角盆・皿	91・92
B測シャンパンクーラースタンド	25
ビールジョッキ	20
ビクトリアスプーステーション	128
ビクトリアチェーフィングディッシュ	117
ビクトリア花立	81
一口メジャー	21
桧年輪飾台	113
ピュアーケーキスタンド	77・78
ピュッフエスタンド	110・111
ピュッフエミラープレート	71
平測皿	94

フ

フリックスゴブレット	20
フィンガーボール	45
フィンガーボール 受皿	45

フ～マ

ブーケスタンド	81
プチハイティースタンド	2
プチパン	149-153
プチパンハンガー	151
プチパン用蓋	151
プチパン用レシヨ	30
プチフライパン	150-153
淵巻バタークーラー	28
フライパン	155-156
フラットケーキスタンド	5
フランベサーバー	30
フルーツスタンド	5
フルサイズ角チェフイングディッシュ	118
プレート(テーブルナンバースタンド用)	79
プレートカバー	99
プレーン角盆・皿	95-96
プレーン飾台	101
プレーンミラープレート	74
プレーン湯煎	124

へ

ペーカー皿	27
ペーパーハンガー	80
ベジタブルディッシュ	33
ベル型シャンパンクーラー	23
ペンタイプダストパン	27

ほ

ポストンシェーカー	21
ポット	7-19
ボトルオープナー	22
ポリカカバー	130

ま

マスタードポット	43
----------	----

マドラー立	22
マリン二重ポット	18
丸高台	159
丸型ネームホルダー	39
丸キャセロール	154
丸皿 ガーネット	86
丸皿 菊淵	90
丸皿 パール淵	93
丸皿 B淵	92
丸皿 平淵	94
丸皿 プレーン	96
丸皿 モンテリー	88
丸皿 ローズ	84
丸皿用ミラープレート	73
丸シュゼットパン	156
丸スープチューリン	29
マルチアイスボックス	53
マルチ小鉢	152-153
マルチスタンド	56-58
丸花立	81
丸フライパン	155-156
丸盆	98

INDEX

マ～ユ

丸ミラープレート …………… 72-74

丸レショー …………… 30

ミ

ミックスナッツホルダー …………… 41

ミニバンチボール …………… 65

ミラープレート …………… 71-76

ミラープレート(中板) …………… 73

ミルクディスペンサー …………… 64

ミルクフォーマーポット …………… 17

ミルクポット ET型 …………… 12

ミルクポット 角 …………… 9

ミルクポット 菊渕 …………… 7

ミルクポット 小判 …………… 15-16

ミルクポット C型 …………… 11

ミルクポット B渕 …………… 8

ミルクポット ビクトリア …… 13-14

ム

ムール貝鍋 …………… 154

ムーンライトトング …………… 41

メ

名刺入れ …………… 39

メープル木皿 …………… 4-113

メジャー …………… 21

メッセージホルダー …………… 39

メニュー立 …………… 39

モ

モーニングカップ …………… 45

木柄チェーフィングディッシュ … 123

木製飾台 …………… 113

木製シャンパンクーラースタンド …… 25

木製プチバンハンガー …………… 151

木製ミラープレート …………… 73

木台 …………… 154

木瓜皿 …………… 159

盛台 …………… 69-70-75

モンテリー角盆・皿 …………… 87-88

モンテリー飾台 …………… 106

モンテリーベーカー皿 …………… 27

ヤ

薬味トング …………… 41

ユ

雪平鍋 …………… 138

湯煎 …………… 124-126

ヨ〜ワ

ヨ

楊枝入れ…………… 46

ラ

ライムビュッフェスタンド …… 110

老酒ポット …………… 160

ランプ…………… 129

ランプウォーマー …………… 66

ランプ台…………… 136

リ

リーフポット …………… 32

両面三段フロアースタンド …… 80

料理鍋…………… 138・139

レ

レードルスタンド …………… 129

レシヨール…………… 30

レモン絞り…………… 43

ロ

ローズ角盆・皿…………… 83・84

ローズ飾台…………… 107

六角ミラープレート…………… 74

ロングシャンパンクーラー …… 24

ワ

Yトレ…………… 46

ワイヤーシャンパンクーラースタンド …… 25

ワインコースター…………… 25

ワインボトルホルダー…………… 25

Table Ware



Tea Stand



▶陶器皿は別売です。

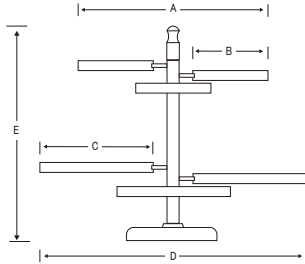

1 2-TIERS STAND / REVOLVING
くるっと2段回転スタンド

	A内径	B内径	C内径	D	E	Price
1447-0000	300	126	168	400	313	¥38,000

▶陶器皿は別売です。



使用例

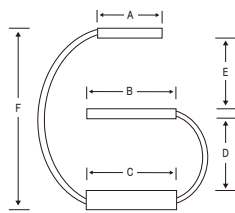

4 3-TIERS PURE TEA STAND
3段ピュアアフターヌーンティースタンド

	A内径	B内径	C内径	D	E	F	Price
1448-0000	126	168	168	140	140	360	¥19,000

▶陶器皿は別売です。



3



2

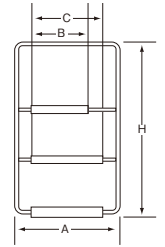

2 3-TIERS TEA STAND / PORCELAIN
アフターヌーンティースタンド ポーセリン

	A	B内径	C内径	H	Price
7775-0001	206	120	162	325	¥38,000

▶真鍮製スタンド、陶器皿のセット

3 3-TIERS TEA STAND / PORCELAIN / MINI
アフターヌーンティースタンド ポーセリン ミニ

	A	B内径	C	H	Price
7775-0100	175	101	121	308	¥24,800

▶ステンレス製スタンド、木皿、陶器皿のセット



使用例

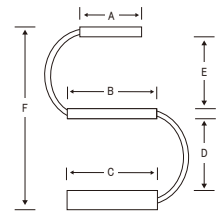

5 3-TIERS PURE TEA STAND / TYPE-S
S型3段ピュアアフターヌーンティースタンド

	A内径	B内径	C内径	D	E	F	Price
1449-0000	126	168	168	140	140	360	¥18,000

▶陶器皿は別売です。



3-TIERS TEA STAND / MINI
1 3段ハイティースタンド ミニ

	A	B内径	C	Price
1445-1000	210	160	395	¥32,000

▶陶器は別売です ▶使用陶器プレート: Suna



3-TIERS TEA STAND / S
2 3段ハイティースタンド 小

	A	B内径	C	Price
1445-0200	260	185	430	¥33,000
1445-0201 黒	260	185	430	¥39,600

▶使用陶器目安: 24~25cm

3-TIERS TEA STAND / L
3 3段ハイティースタンド 大

	A	B内径	C	Price
1445-0400	310	230	520	¥35,000
1445-0401 黒	310	230	520	¥42,000

▶使用陶器目安: 27~30cm



2-TIERS TEA STAND / S
4 2段ハイティースタンド 小

	A	B内径	C	Price
1446-0200	260	185	315	¥19,800
1446-0201 黒	260	185	315	¥26,000

▶使用陶器目安: 24~25cm

2-TIERS TEA STAND / L
5 2段ハイティースタンド 大

	A	B内径	C	Price
1446-0400	310	230	380	¥21,200
1446-0401 黒	310	230	380	¥27,400

▶使用陶器目安: 27~30cm

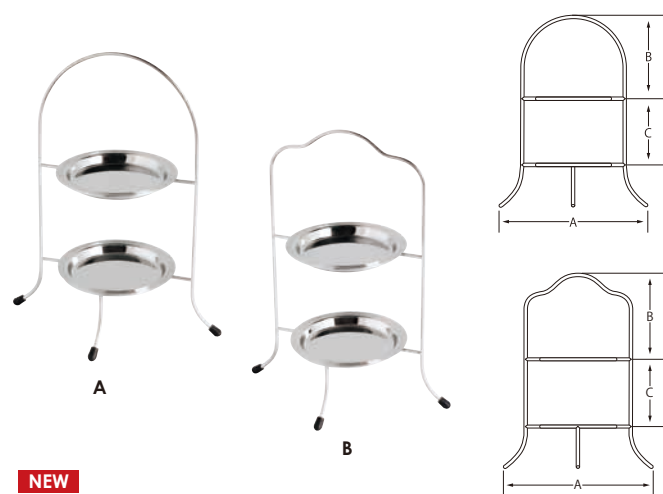

NEW
2-TIERS TEA STAND / MINI
6 ミニアフターヌーンティースタンド

	A	B	C	リング径	W	H	Price
7778-0000 A	212	122	97	112	166	277	¥7,800
7778-0001 B	212	122	97	112	166	277	¥7,800

▶ステンレス製皿(径11.5cm)2枚付属



2-TIERS TEA STAND PETIT
7 2段プチハイティースタンド

	A	B径	C	Price
1446-0100	128	82	240	¥7,800
1446-0102 黒	128	82	240	¥9,200
1446-0101 金メッキ	128	82	240	¥11,600

▶使用イメージ: ガラス・9cm

3-TIERS TEA STAND PETIT
8 3段プチハイティースタンド

	A	B径	C	Price
1445-0100	128	82	300	¥9,200
1445-0102 黒	128	82	300	¥11,300
1445-0101 金メッキ	128	82	300	¥14,300

▶使用イメージ: ガラス・9cm

Dessert Stand

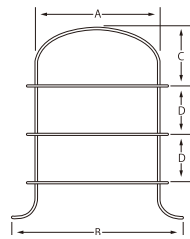

NEW

DESSERT STAND / BASIC

1 デザートスタンド ベーシック

(mm)

	A	B	C	D	L×W	H	Price
1447-0001	250	350	124	100	294×114	395	¥8,400

▶ステンレスプレート3枚付

NEW

DESSERT STAND / FLAT

2 デザートスタンド フラット

(mm)

	L×W	H	Price
1447-0002	360×114	44	¥3,800

▶ステンレスプレート1枚付

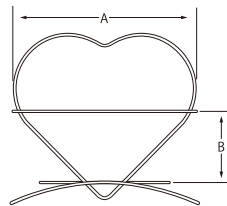
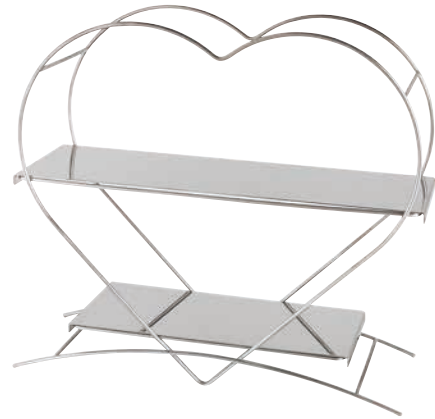

NEW

DESSERT STAND / HEART / 2-TIERS

3 デザートスタンド ハート2段

(mm)

	A	B	L×W(上段)	L×W(下段)	H	Price
1447-0024	355	138	360×114	254×114	330	¥8,400

▶ステンレスプレート2枚付

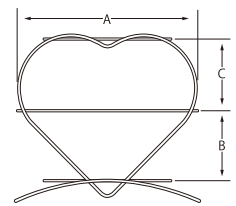

NEW

DESSERT STAND / HEART / 3-TIERS

4 デザートスタンド ハート3段

(mm)

	A	B	C	L×W(上段・下段)	L×W(中段)	H	Price
1447-0034	355	138	142	254×114	360×114	330	¥8,700

▶ステンレスプレート3枚付

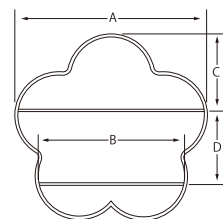

NEW

DESSERT STAND / FLOWER

5 デザートスタンド フラワー

(mm)

	A	B	C	D	L×W(上段)	L×W(下段)	H	Price
1447-0003	315	240	129	120	251×114	170×114	306	¥8,700

▶ステンレスプレート2枚付

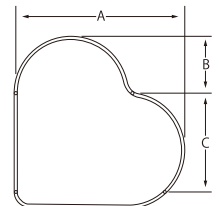
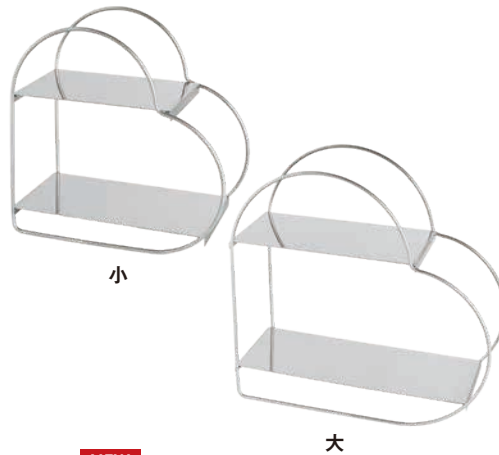

NEW

DESSERT STAND / HERAT / ROLL

6 デザートスタンド ロールハート

(mm)

	A	B	C	L×W(上段)	L×W(下段)	H	Price
1447-0205 小	229	75	130	164×102	205×102	229	¥7,400
1447-0405 大	315	98	174	220×102	291×102	314	¥7,800

▶ステンレスプレート2枚付



1 PORCELAIN PLATE / RAINY GRAY / S
陶器皿 Rainy Gray S (mm)

	径	H	Price
7775-0010	152	16	¥2,400

▶yumiko iihoshi porcelain



2 PORCELAIN PLATE / RAINY GRAY / M
陶器皿 Rainy Gray M (mm)

	径	H	Price
7775-0011	192	17	¥3,000

▶yumiko iihoshi porcelain



3 PORCELAIN PLATE / SUNA WHITE / M
陶器皿 Suna M (mm)

	径	H	Price
7775-0012	192	17	¥3,000

▶yumiko iihoshi porcelain



4 WOODEN PLATE / MAPLE
メープル木皿 (mm)

	径	H	Price
7775-0013	130	15	¥1,800



5 WOODEN PLATE / BEECH / SS / S / M
ビーチ木皿 SS / S / M (mm)

		径	H	Price
7775-0014	SS	130	15	¥2,000
7775-0015	S	155	15	¥2,050
7775-0016	M	195	15	¥2,100

木皿は天然木を使用しておりますので、色や木目などにはばらつきがございます。



Cake Stand / Fruit Stand



1

1 CAKE STAND
ケーキスタンド (mm)

		A	B	H	Price
1421-1000	平測	250	137	154	¥10,600
1421-3000	モンテリー	250	137	154	¥13,600
1421-4000	B測	250	137	154	¥13,600
1421-5000	菊測	250	137	154	¥13,600



2

2 CAKE STAND / A
A型ケーキスタンド (mm)

		A	B	H	Price
1422-0121	12"	300	137	160	¥13,000
1422-0141	14"	356	137	160	¥15,700

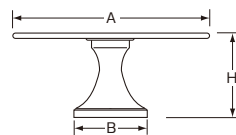

3 CAKE STAND / C / FLAT
C型フラットケーキスタンド (mm)

		A	B	H	Price
1422-0122	12"	300	130	145	¥14,800
1422-0142	14"	356	130	145	¥15,700

4 CAKE STAND / FLAT / GADROON
菊測フラットケーキスタンド (mm)

		A	B	H	Price
1422-5120	12"	300	114	122	¥14,800
1422-5140	14"	356	114	122	¥15,700



5 平測



5 モンテリー

5 FRUIT STAND
フルーツスタンド (mm)

		A	B	H	Price
1430-1000	平測	280	137	170	¥11,000
1430-3000	モンテリー	280	137	170	¥14,000
1430-4000	B測	280	137	170	¥14,000
1430-5000	菊測	280	137	170	¥14,000



6 HORS D'OEUVRES STAND / GADROON
菊測オードブルスタンド (mm)

		A	B	H	Price
1401-5070	7 1/2"	193	94	86	¥7,800
1401-5080	8 1/2"	218	94	86	¥8,400
1401-5090	9 1/2"	243	94	86	¥9,400
1401-5100	10 1/2"	270	115	93	¥10,700

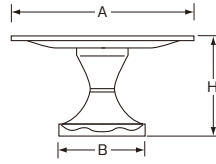

1 COMPOSITE / GADROON
菊淵コンポート

		(mm)				
		A	B	H	t	Price
1433-5120	12"	305	160	185	0.9	¥28,000
1433-5140	14"	364	210	225	1	¥35,800
1433-5160	16"	413	210	225	1	¥41,000
1433-5180	18"	463	238	230	1.2	¥46,800
1433-5200	20"	503	238	235	1.2	¥54,000
1433-5240	24"	593	275	250	1.5	¥86,000

▶B測も製作できます。▶注文生産

2 DELUXE STAND
デラックススタンド

		(mm)				
		A	B	H	t	Price
1431-0120	12"	330	160	215	0.9	¥38,400
1431-0140	14"	380	210	230	1	¥46,000
1431-0160	16"	440	210	230	1	¥51,000
1431-0180	18"	490	238	235	1.2	¥58,600
1431-0200	20"	530	238	235	1.2	¥66,000
1431-0240	24"	620	275	252	1.5	¥106,000

▶注文生産



3 CHOCOLATE STAND
チョコレートスタンド

		(mm)			
		A	B	H	Price
1442-0001		160	106	118	¥14,200



4 2-TIERS CHOCOLATE STAND
2段チョコレートスタンド

		(mm)			
		上皿	下皿	H	Price
1442-0202	小	102	158	205	¥22,800
1442-0402	大	175	256	226	¥35,400



5 CHOCOLATE PLATE / GOLD PLATED
チョコレートプレート 金メッキ

		(mm)			
		L	W	H	Price
1442-0100		258	171	20	¥13,600

Gadroon Pot



COFFEE POT / GADROON

1 菊淵コーヒーポット

(mm)

	口径	外径	本体H	H	容量(cc)	Price
2111-0207 2人用	62	74	95	124	320	¥16,700
2111-0307 3人用	71	90	108	146	530	¥21,700
2111-0507 5人用	84	100	142	182	850	¥23,200
2111-0707 7人用	90	104	162	200	1,100	¥27,700
2111-0807 8人用	98	116	200	246	1,730	¥30,200
2111-1007 10人用	102	122	217	263	2,050	¥32,700

TEA POT / GADROON

2 菊淵ティーポット

(mm)

	口径	外径	本体H	H	容量(cc)	Price
2112-0207 2人用	78	87	80	117	370	¥16,700
2112-0507 5人用	94	103	104	148	700	¥23,200
2112-0807 8人用	100	113	133	177	1,080	¥27,000



CREAMER / GADROON

3 菊淵ミルクポット

(mm)

	口径	外径	本体H	H	容量(cc)	Price
2113-0307 3人用	54	59	59	85	110	¥9,800
2113-0507 5人用	59	63	68	96	150	¥10,100
2113-0707 7人用	62	68	76	104	190	¥10,800
2113-1007 10人用	62	75	95	125	290	¥12,400

SUGAR POT / GADROON

4 菊淵シュガーポット

(mm)

	口径	外径	本体H	H	容量(cc)	Price
2114-0507 5人用	75	81	73	104	300	¥10,300
2114-0707 7人用	78	87	80	116	360	¥11,800



WATER POT / GADROON

5 菊淵ウォーターポット

(mm)

	口径	外径	本体H	H	容量(cc)	Price
2115-0007	102	122	217	264	1,800	¥29,800

▶ストレーナー付



COFFEE POT / B-EDGE

1 B測コーヒーポット

	口径	外径	本体H	H	容量(cc)	Price
2101-0207 2人用	62	74	95	125	320	¥16,700
2101-0307 3人用	71	90	108	146	530	¥21,700
2101-0507 5人用	84	100	142	182	850	¥23,200
2101-0707 7人用	90	104	162	200	1,100	¥27,700
2101-0807 8人用	98	116	199	245	1,730	¥30,200
2101-1007 10人用	102	122	217	263	2,050	¥32,700

TEA POT / B-EDGE

2 B測ティーポット

	口径	外径	本体H	H	容量(cc)	Price
2102-0207 2人用	78	87	80	116	370	¥16,700
2102-0507 5人用	94	103	104	148	700	¥23,200
2102-0807 8人用	100	113	133	177	1,080	¥27,000



CREAMER / B-EDGE

3 B測ミルクポット

	口径	外径	本体H	H	容量(cc)	Price
2103-0307 3人用	54	59	59	85	110	¥9,800
2103-0507 5人用	59	63	68	96	150	¥10,100
2103-0707 7人用	62	68	76	104	190	¥10,800
2103-1007 10人用	62	75	95	125	290	¥12,400

SUGAR POT / B-EDGE

4 B測シュガーポット

	口径	外径	本体H	H	容量(cc)	Price
2104-0507 5人用	75	81	76	107	300	¥10,300
2104-0707 7人用	78	87	80	116	360	¥11,800



WATER POT / B-EDGE

5 B測ウォーターポット

	口径	外径	本体H	H	容量(cc)	Price
2105-0007	102	122	217	263	1,800	¥29,800

▶ストレーナー付

Octagonal Pot



1 10人用



1 5人用

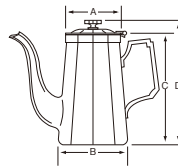

COFFEE POT / DECAGONAL

1 角コーヒーポット

(mm)

	A	B	C	D	容量(cc)	Price
2201-0207 2人用	62	74	96	113	330	¥22,000
2201-0307 3人用	71	90	120	136	570	¥23,400
2201-0507 5人用	82	100	148	165	870	¥27,700
2201-1003 10人用	102	122	210	230	2,000	¥38,000



2 8人用

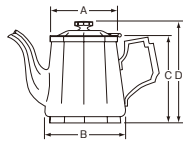

TEA POT / DECAGONAL

2 角ティーポット

(mm)

	A	B	C	D	容量(cc)	Price
2202-0207 2人用	75	81	82	98	340	¥22,300
2202-0307 3人用	78	87	92	108	420	¥24,500
2202-0507 5人用	85	102	109	128	680	¥27,700
2202-0807 8人用	94	116	136	157	1,100	¥33,400



3 蓋付



4 蓋無

CREAMER / DECAGONAL / WITH COVER

3 角ミルクポット(蓋付)

(mm)

	A	B	C	D	容量(cc)	Price
2203-0507 5人用	52	62	84	96	170	¥14,200
2203-0707 7人用	52	66	94	107	210	¥14,700
2203-1007 10人用	62	75	96	113	300	¥16,300

CREAMER / DECAGONAL / WITHOUT COVER

4 角ミルクポット(蓋無)

(mm)

	A	B	C	容量(cc)	Price
2203-0505 5人用	52	62	84	170	¥10,900
2203-0705 7人用	52	66	94	210	¥11,900
2203-1005 10人用	62	75	96	300	¥13,700



SUGAR POT / OCTAGONAL / WITH HANDLES / WITH COVER

1 角シュガーポット(蓋付) (mm)

	A	B	C	D	容量(cc)	Price
2204-0507 5人用	75	81	82	98	320	¥14,800
2204-0707 7人用	78	87	92	108	400	¥15,800



SUGAR POT / OCTAGONAL / WITHOUT HANDLE / WITHOUT COVER

2 角シュガーポット(取手・蓋無) (mm)

	A	B	C	容量(cc)	Price
2204-0504 5人用	75	81	82	320	¥9,600
2204-0704 7人用	78	87	92	400	¥10,900



アイスガード付

WATER POT / OCTAGONAL

3 角ウォーターポット (mm)

	A	B	C	D	容量(cc)	Price
2205-0009 アイスガード付	102	122	210		1,850	¥28,200
2205-0003	102	122	210	230	1,850	¥34,600

▶ストレーナー付



アイスガード付

WATER POT / OCTAGONAL / MARK II

4 角ウォーターポット マークII (mm)

	A	B	C	D	容量(cc)	Price
2210-0009 アイスガード付	102	122	210		1,850	¥19,100
2210-0003	102	122	210	230	1,850	¥27,800

▶ストレーナー付



TEA STRAINER

5 ティーストレーナー (mm)

	L	H	Price
4902-0000	160	28	¥5,900



SUGAR SPOON

6 シュガースプーン (mm)

	L	W	Price
3200-0000	112	30	¥680



SUGAR HOLDER

7 回転砂糖入 (mm)

	A	B	C	容量(cc)	Price
3201-0000	91	64	122	360	¥4,200

TYPE-C Pot



1 5人用

1 8人用・10人用

1 COFFEE POT / TYPE-C
C型コーヒーポット (mm)

	A	B	C	D	容量(cc)	Price
2211-0207 2人用	62	74	95	110	320	¥17,600
2211-0307 3人用	71	90	120	134	560	¥20,800
2211-0507 5人用	82	100	148	163	830	¥22,300
2211-0707 7人用	90	104	155	173	1,100	¥26,500
2211-0803 8人用	98	116	190	208	1,730	¥28,900
2211-1003 10人用	102	122	210	228	2,050	¥31,400

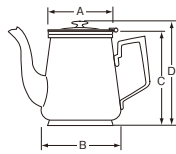

2

2 TEA POT / TYPE-C
C型ティーポット (mm)

	A	B	C	D	容量(cc)	Price
2212-0207 2人用	75	81	82	96	330	¥17,600
2212-0307 3人用	78	87	92	106	420	¥19,700
2212-0507 5人用	85	102	109	126	670	¥22,300
2212-0807 8人用	94	116	135	153	1,080	¥26,600



3 蓋付



4 蓋無



5 蓋付



6 取手・蓋無

3 CREAMER / TYPE-C / WITH COVER
C型ミルクポット(蓋付) (mm)

	A	B	C	D	容量(cc)	Price
2213-0307 3人用	46	52	73	82	110	¥8,900
2213-0507 5人用	52	62	84	94	170	¥9,300
2213-0707 7人用	52	66	93	105	200	¥10,200
2213-1007 10人用	62	75	95	110	290	¥11,300

4 CREAMER / TYPE-C / WITHOUT COVER
C型ミルクポット(蓋無) (mm)

	A	B	C	容量(cc)	Price
2213-0305 3人用	46	52	73	110	¥6,700
2213-0505 5人用	52	62	84	170	¥7,100
2213-0705 7人用	52	66	93	200	¥7,800
2213-1005 10人用	62	75	95	290	¥8,900

5 SUGAR POT / TYPE-C / WITH HANDLE / WITH COVER
C型シュガーポット(蓋付) (mm)

	A	B	C	D	容量(cc)	Price
2214-0507 5人用	70	81	82	96	310	¥9,700
2214-0707 7人用	78	87	92	106	410	¥10,700

6 SUGAR POT / TYPE-C / WITHOUT HANDLE / WITHOUT COVER
C型シュガーポット(取手・蓋無) (mm)

	A	B	C	容量(cc)	Price
2214-0504 5人用	70	81	82	310	¥5,300
2214-0704 7人用	78	87	92	410	¥6,400



7 蓋付



7 アイスガード付

7 WATER POT / TYPE-C
C型ウォーターポット (mm)

	A	B	C	D	容量(cc)	Price
2215-0009 アイスガード付	102	122	210		1,800	¥19,600
2215-0003 蓋付	102	122	210	228	1,800	¥26,600

▶ストレーナー付

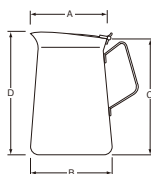

COFFEE POT / TYPE-ET
1 ET型コーヒーポット

(mm)

		A	B	C	D	容量(cc)	Price
2251-0203	2人用	70	75	111	116	410	¥6,400
2251-0303	3人用	84	95	134	140	720	¥8,400
2251-0503	5人用	97	108	158	167	1,100	¥10,200
2251-1003	10人用	122	136	200	210	2,300	¥14,900



TEA POT / TYPE-ET
2 ET型ティーポット

(mm)

		A	B	C	D	容量(cc)	Price
2252-0203	2人用	80	84	90	97	420	¥6,400
2252-0503	5人用	93	102	110	117	710	¥8,400
2252-0803	8人用	110	118	128	138	1,150	¥10,200



3



4

SUGAR POT / TYPE-ET / WITH HANDLE / WITHOUT COVER
3 ET型シュガーポット(蓋無)

(mm)

		A	B	C	容量(cc)	Price
2254-0301	3人用	67	75	80	280	¥5,100
2254-0501	5人用	77	84	91	400	¥5,300

SUGAR POT / TYPE-ET / WITHOUT HANDLE / WITHOUT COVER
4 ET型シュガーポット(蓋無・取手無)

(mm)

		A	B	C	容量(cc)	Price
2254-0300	3人用	67	75	80	280	¥3,800
2254-0500	5人用	77	84	91	400	¥4,000

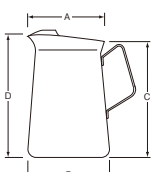

WATER POT / TYPE-ET
6 ET型ウォーターポット(アイスガード付)

(mm)

		A	B	C	D	容量(cc)	Price
2255-0009		122	136	200	210	2,300	¥12,700



CREAMER / TYPE-ET / WITHOUT COVER
5 ET型ミルクポット(蓋無)

(mm)

		A	B	C	D	容量(cc)	Price
2253-0301	3人用	47	52	74	77	130	¥4,500
2253-0501	5人用	55	61	87	90	200	¥4,700
2253-1001	10人用	70	75	111	116	410	¥5,100



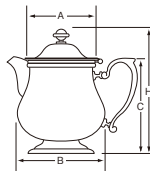

1

TEA POT / VICTORIA / WITH BASE

1 ビクトリアティーポット(台付)

(mm)

	A	B	C	H	容量(cc)	Price
2222-0207 2人用	66	86	98	128	320	¥22,600
2222-0507 5人用	83	108	121	157	650	¥26,400

COFFEE POT / VICTORIA / WITH BASE

2 ビクトリアコーヒーポット(台付)

(mm)

	A	B	C	H	容量(cc)	Price
2221-0207 2人用	62	82	117	147	350	¥22,600
2221-0307 3人用	78	102	145	181	680	¥24,800
2221-0507 5人用	89	120	170	210	1,100	¥28,200
2221-0807 8人用	106	144	205	246	1,880	¥38,600

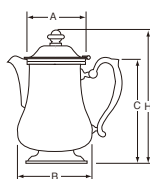

2



3



4

CREAMER / VICTORIA / WITH COVER / WITH BASE

3 ビクトリアミルクポット(蓋付・台付)

(mm)

	A	B	C	H	容量(cc)	Price
2223-0307 3人用	43	55	81	100	100	¥12,100
2223-0507 5人用	48	64	94	116	170	¥13,100

CREAMER / VICTORIA / WITHOUT COVER / WITH BASE

4 ビクトリアミルクポット(蓋無・台付)

(mm)

	A	B	C	容量(cc)	Price
2223-0305 3人用	43	55	81	100	¥10,600
2223-0505 5人用	48	64	94	170	¥11,600
2223-1005 10人用	62	82	117	350	¥12,400

SUGAR POT / VICTORIA / WITH BASE

5 ビクトリアシュガーポット(台付)

(mm)

	A	B	C	H	容量(cc)	Price
2224-0507 5人用	66	86	98	128	330	¥13,800

WATER POT / VICTORIA / WITH BASE

6 ビクトリアウォーターポット(台付)

(mm)

	A	B	C	容量(cc)	Price
2225-0013 アイスガード付	106	144	205	1,880	¥28,900



5



6

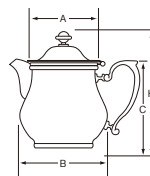

1

TEA POT / VICTORIA

1 ビクトリアティーポット

(mm)

	A	B	H	容量(cc)	Price
2222-0203 2人用	66	86	111	320	¥20,800
2222-0503 5人用	83	108	138	650	¥24,000

COFFEE POT / VICTORIA

2 ビクトリアコーヒーポット

(mm)

	A	B	H	容量(cc)	Price
2221-0203 2人用	62	82	132	350	¥20,800
2221-0303 3人用	78	102	164	680	¥22,600
2221-0503 5人用	89	120	190	1,100	¥25,700
2221-0803 8人用	106	144	220	1,880	¥36,400



2



3



4



CREAMER / VICTORIA / WITH COVER

3 ビクトリアミルクポット(蓋付)

(mm)

	A	B	H	容量(cc)	Price
2223-0303 3人用	43	55	86	100	¥10,600
2223-0503 5人用	48	64	102	170	¥11,400

CREAMER / VICTORIA / WITHOUT COVER

4 ビクトリアミルクポット(蓋無)

(mm)

	A	B	H	容量(cc)	Price
2223-0301 3人用	43	55	67	100	¥9,100
2223-0501 5人用	48	64	80	170	¥9,800
2223-1001 10人用	62	82	102	350	¥10,600

SUGAR POT / VICTORIA

5 ビクトリアシュガーポット

(mm)

	A	B	H	容量(cc)	Price
2224-0503 5人用	66	86	111	330	¥11,800

WATER POT / VICTORIA

6 ビクトリアウォーターポット

(mm)

	A	B	H	容量(cc)	Price
2225-0009 アイスガード付	106	144	179	1,880	¥26,000



5



6

Oval Pot



1 8人用(台無)

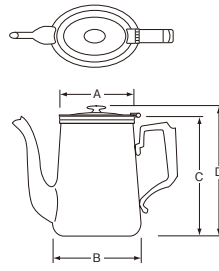

1 3人用

COFFEE POT / OVAL
1 小判コーヒーポット

		A	B	C	D	容量(cc)	Price
2231-0207	2人用	75	84	118	131	360	¥24,200
2231-0307	3人用	92	105	145	160	700	¥25,500
2231-0507	5人用	106	122	170	187	1,100	¥30,100
2231-0803	8人用(台無)	125	145	189	208	1,820	¥42,800



TEA POT / OVAL
2 小判ティーポット

		A	B	C	D	容量(cc)	Price
2232-0207	2人用	90	97	98	111	400	¥24,200
2232-0507	5人用	110	118	120	137	700	¥30,200



2

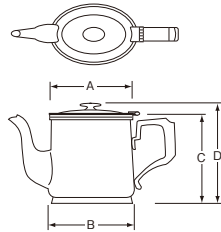

3

4

SUGAR POT / OVAL
3 小判シュガーポット

		A	B	C	D	容量(cc)	Price
2234-0507	5人用	90	98	98	111	370	¥14,800

CREAMER / OVAL / WITHOUT COVER
4 小判ミルクポット(蓋無)

		A	B	C	容量(cc)	Price
2233-0505	5人用	60	69	94	190	¥12,100
2233-1005	10人用	75	84	118	360	¥13,300



WATER POT / OVAL
5 小判ウォーターポット(アイスガード付)

		A	B	C	容量(cc)	Price
2235-0009		125	145	189	1,700	¥38,200

▶ストレーナー付



1 8人用(台無)

1 2人用



2



3 蓋付

3 蓋無



4 蓋付

4 蓋無

SUGAR POT / OVAL / TYPE-B / WITH HANDLE

4 B型小判シュガーポット(取手付)		(mm)					
		A	B	C	D	容量(cc)	Price
2244-0501	5人用蓋無	93	97	75		330	¥11,500
2244-0503	5人用蓋付	93	97	75	87	330	¥14,800



6 蓋付

6 アイスガード付

COFFEE POT / OVAL / TYPE-B

1 B型小判コーヒーポット		(mm)					
		A	B	C	D	容量(cc)	Price
2241-0207	2人用	75	84	118	131	360	¥24,200
2241-0307	3人用	92	105	145	160	700	¥25,500
2241-0507	5人用	106	122	170	187	1,100	¥30,100
2241-0803	8人用(台無)	125	145	189	208	1,820	¥42,800

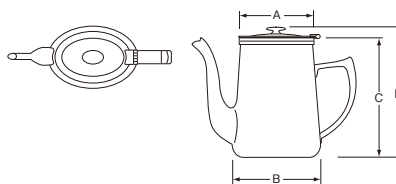

TEA POT / OVAL / TYPE-B

2 B型小判ティーポット		(mm)					
		A	B	C	D	容量(cc)	Price
2242-0207	2人用	90	97	98	111	400	¥24,200
2242-0507	5人用	110	118	120	137	700	¥30,200

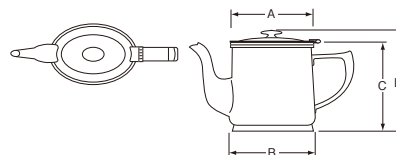

MILK POT / OVAL / TYPE-B

3 B型小判ミルクポット		(mm)					
		A	B	C	D	容量(cc)	Price
2243-0305	3人用蓋無	48	57	81		110	¥10,900
2243-0505	5人用蓋無	57	68	94		190	¥12,100
2243-0307	3人用蓋付	48	57	81	93	110	¥14,600
2243-0507	5人用蓋付	57	68	94	108	190	¥16,100



5 蓋付



5 蓋無

SUGAR POT / OVAL / TYPE-B / WITHOUT HANDLE

5 B型小判シュガーポット(取手無)		(mm)					
		A	B	C	D	容量(cc)	Price
2244-0500	5人用蓋無	93	97	75		330	¥6,800
2244-0502	5人用蓋付	93	97	75	87	330	¥9,400

WATER POT / OVAL / TYPE-B

6 B型小判ウォーターポット		(mm)					
		A	B	C	D	容量(cc)	Price
2245-0009	アイスガード付	125	145	189		1,700	¥38,200
2245-0003	蓋付	125	145	189	208	1,700	¥38,500

▶ ストレーナー付

Milk Foamer Pot / Stacking Pot



MILK FOAMER POT
1 ミルクフォーマーポット

		A	B	C	容量(cc)	t	Price
2271-0400	400	66	90	112	540	0.8	¥5,500
2271-0600	600	80	100	120	740	0.8	¥5,700

▶ツヤ消し



TEA POT / STACKING / BLACK
2 スタッキングティーポット ブラック

		A	H	容量(cc)	t	Price
3603-0601	600	120	80	710	0.8	¥12,000
3603-0951	1,000	142	94	1,220	0.8	¥14,200

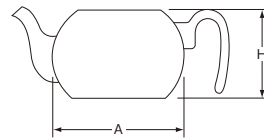

溝にはめると落ちない構造



TEA POT / STACKING / IVORY
3 スタッキングティーポット アイボリー

		A	H	容量(cc)	t	Price
3603-0602	600	120	80	710	0.8	¥12,000
3603-0952	1,000	142	94	1,220	0.8	¥14,200



TEA POT / STACKING / GREEN
4 スタッキングティーポット グリーン

		A	H	容量(cc)	t	Price
3603-0603	600	120	80	710	0.8	¥12,000
3603-0953	1,000	142	94	1,220	0.8	¥14,200



TEA POT / STACKING / RED
5 スタッキングティーポット レッド

		A	H	容量(cc)	t	Price
3603-0604	600	120	80	710	0.8	¥12,000
3603-0954	1,000	142	94	1,220	0.8	¥14,200



TEA POT / STACKING / BLUE
6 スタッキングティーポット ブルー

		A	H	容量(cc)	t	Price
3603-0605	600	120	80	710	0.8	¥12,000
3603-0955	1,000	142	94	1,220	0.8	¥14,200

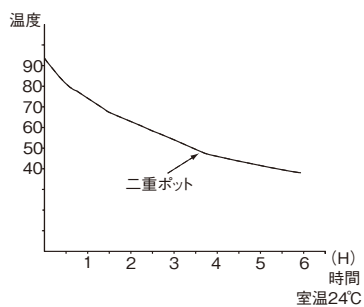
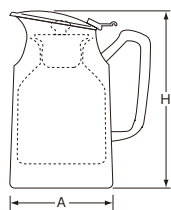

DOUBLE STRUCTURE POT / TYPE-T

1 T型二重ポット

	A	H	容量(cc)	Price
2285-4003	400	100	560	¥29,600
2285-7503	750	100	880	¥31,000

▶シリコンゴム栓使用。



1 750



1 400



750



750



DOUBLE STRUCTURE POT / MARINE

2 マリン二重ポット

	A	H	容量(cc)	Price
2287-4003	400	114	560	¥29,600
2287-7503	750	114	880	¥31,000

▶シリコンゴム栓使用。

DOUBLE STRUCTURE POT / MARINE / WITH RUBBER PLUG

3 マリン二重ポット(ゴム中栓一体型)

	A	H	容量(cc)	Price
2289-4003	400	114	167	¥29,600
2289-7503	750	114	210	¥31,000

▶シリコンゴム栓使用。



750



400

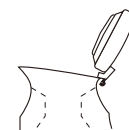
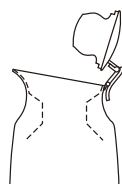

DOUBLE STRUCTURE POT / TYPE-T / WITH RUBBER PLUG

4 T型二重ポット(ゴム中栓一体型)

	A	H	容量(cc)	Price
2288-4003	400	100	167	¥29,600
2288-7503	750	100	210	¥31,000

▶シリコンゴム栓使用。

DOUBLE STRUCTURE POT / TYPE-T / WITH METAL STOPPER

5 T型二重ポット(中栓一体型)

	A	H	容量(cc)	Price
2286-4003	400	100	167	¥29,600
2286-7503	750	100	210	¥31,000

▶マリン二重ポットも中栓一体型・製作できます。

Pot



1 JUICE PITCHER / TYPE-A
A型ジュースピッチャー (mm)

	外径	H	容量(cc)	Price
2052-0001	142	242	1,600	¥22,800

▶18-8ステンレス/ガラス



2 JUICE PITCHER / TYPE-A / WITHOUT BASE
A型ジュースピッチャー 台無 (mm)

	外径	H	容量(cc)	Price
2052-0003	142	237	1,600	¥20,800

▶18-8ステンレス/ガラス



3 JUICE PITCHER / TYPE-B
B型ジュースピッチャー (mm)

	外径	H	容量(cc)	Price
2052-0002	142	200	1,600	¥15,200

▶18-8ステンレス/ガラス



4 ST柄ウォーターポット

4 WATER POT / TYPE-ST
ST柄ウォーターポット (mm)

	外径	H	容量(cc)	Price
2281-1000	130	230	1,780	¥13,800

▶ツヤ消し



5 WATER POT / TYPE-P
P柄ウォーターポット (mm)

	外径	H	容量(cc)	Price
2281-0003	130	230	1,780	¥14,900

▶ツヤ消し



6 WATER POT / TYPE-A
A型ウォーターポット (mm)

	外径	H	容量(cc)	Price	
2282-2003	小	105	191	1,100	¥11,600
2282-3003	中	120	222	1,600	¥13,400
2282-4003	大	130	234	2,000	¥15,400



1 COFFEE MUG
銅コーヒーマグ

	口径	H	t	Price	
3492-0100	10oz	72	98	0.7	¥6,200
3492-0120	12oz	75	105	0.7	¥6,600
3492-0160	16oz	81	113	0.7	¥7,300

▶内側・錫メッキ/取手・真鍮



2 COFFEE MUG
銅コーヒーマグ

	口径	H	Price	
3492-0200	20oz	83	125	¥11,200

▶内側・錫メッキ/取手・真鍮



3 TEA MUG
銅ティーマグ

	口径	H	Price	
3497-0200	20oz	90	105	¥10,800

▶内側・錫メッキ/取手・真鍮



4 BEER MUG
銅ビアマグ

	口径	H	t	Price	
3490-0100	10oz	61	85	0.7	¥6,400
3490-0120	12oz	65	91	0.7	¥7,200
3490-0160	16oz	71	96	0.7	¥8,600

▶内側・錫メッキ/取手・真鍮



5 BEER JUG / FELIX
銅フィリックスビールジョッキ

	口径	H	t	Price	
3494-0030	370cc	67	108	2	¥11,800
3494-0040	480cc	75	114	2	¥12,900
3494-0070	700cc	84	128	2	¥15,600

▶内側・錫メッキ



6 BEER JUG
銅ビールジョッキ

	口径	H	Price	
3493-0050	500cc	80	138	¥16,400
3493-0080	800cc	92	158	¥18,300
3493-0100	1,000cc	105	183	¥21,400

▶内側・錫メッキ/取手・真鍮



使用例

7 COASTER
銅コースター

	口径	H	t	Price
3496-0000	96	10	0.7	¥1,800



8 GOBLET
銅ゴブレット

	口径	H	t	Price	
3491-0100	10oz	60	123	0.7	¥6,800
3491-0120	12oz	70	127	0.7	¥7,500
3491-0160	16oz	76	137	0.7	¥8,200

▶内側・錫メッキ/脚・真鍮



9 GOBLET / FELIX
銅フィリックスゴブレット

	口径	H	t	Price	
3495-0080	8oz	70	198	1	¥7,480
3495-0100	10oz	70	211	1	¥7,940

▶内側・錫メッキ/脚・真鍮

～銅製品の特徴～

熱伝導率がとても優れており、冷たい飲み物を注いだ瞬間からグラス全体に冷たさが伝わり、一口目から冷たいまま味わうことができます。さらに銅には殺菌効果があり、衛生的に非常に優れた素材であるため、古くから料理や製菓など業務用として銅製品が活用されています。

Cocktail Shaker



1



**1 BOSTON SHAKER
ボストンシェーカー** (mm)

	A	H	容量(cc)	Price	
2731-1280	280	79	120	300	¥4,600
2731-1400	400	82	165	420	¥5,700
2731-1570	570	83	220	600	¥6,700

▶570:570cc、330ccカップ使用
▶400:400cc、280ccカップ使用
▶280:280cc、220ccカップ使用

**2 COCKTAIL SHAKER
カクテルシェーカー** (mm)

	A	H	容量(cc)	Price	
2730-0200	小	77	177	480	¥8,100
2730-0400	大	86	203	700	¥8,900



2



3



4

**3 COCKTAIL SHAKER / TYPE-O
O型カクテルシェーカー** (mm)

	A	H	容量(cc)	Price	
2731-0230	230	72	150	240	¥4,500
2731-0350	350	77	177	340	¥5,100
2731-0500	500	89	200	570	¥5,900
2731-0700	700	89	240	710	¥7,400

**4 COCKTAIL SHAKER / WITH BASE
O型カクテルシェーカー 台付** (mm)

	A	H	容量(cc)	Price	
2730-1350	350	77	185	340	¥7,900
2730-1500	500	89	213	570	¥8,400



**5 JIGGER
ジガー 45** (mm)

	A	B	H	Price
2732-0000	52	55	90	¥2,500

▶目盛付18cc・23cc・30cc(満水34cc)・40cc(満水45cc)



**6 JIGGER
ジガー 60** (mm)

	A	B	H	Price
2732-0600	62	52	96	¥2,700

▶目盛付15cc・30cc・45cc・60cc

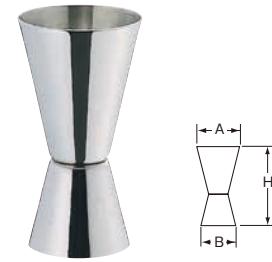

**7 JIGGER / TYPE-O
O型ジガー** (mm)

	A	B	H	容量(cc)	Price	
2733-0200	小	40	34	70	30・15	¥2,000
2733-0300	中	44	37	83	40・20	¥2,100



8



10



収納時



使用例



9



11

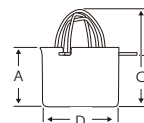

**8 MEASURE
一ロメジャー** (mm)

	径	H	容量(cc)	Price
2732-0400	47	44	7.5・15・30・45(満水55)	¥880

▶目盛付

**10 JIGGER / SHELL
シェル型ジガー 45** (mm)

	L	径	H	容量(cc)	Price
2732-0100	100	51	42	50	¥4,800

**9 SWING JIGGER
スイングジガー** (mm)

	L	H	径	容量(cc)	Price	
2734-0200	20	115	25	34	20	¥1,800
2734-0300	30	122	25	41	30	¥1,800

**11 COCKTAIL STRAINER
カクテルストレーナー** (mm)

	L	径	Price
2735-0100	164	75	¥4,000

**12 CITRUS JUICER SIBOTTE
柑橘ジュースャー シボッテ** (mm)

	A	B	C	D	Price
4901-0001	70	57	119	83	¥5,800



1 BAR SPOON FORK SMASH SET
バースプーン・フォーク・スマッシュセット (mm)

		L	Price
2737-0001	スマッシュ装着時	333	¥7,400

▶フォーク・スマッシュ部が取り替えられます。

2 BAR SPOON / SMASH
スマッシュ バースプーン (mm)

		L	Price
2737-0002		333	¥4,800

3 BAR SPOON / SCREW
スクリュー バースプーン (mm)

		L	Price
2737-0202	小	248	¥3,600
2737-0402	大	317	¥3,900

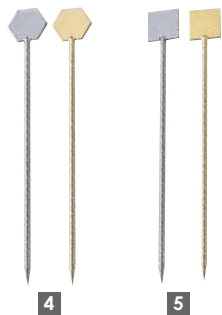

4 COCKTAIL PIN / HEXAGON
カクテルピン 六角 (mm)

		L	Price
2738-0050	ステンレス	108	¥4,000
2738-0051	金メッキ	108	¥4,800

▶6本入

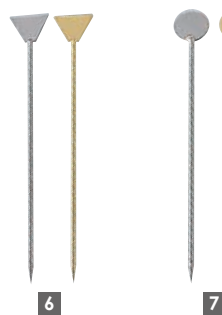

6 COCKTAIL PIN / TRIANGLE
カクテルピン 三角 (mm)

		L	Price
2738-0080	ステンレス	106	¥4,000
2738-0081	金メッキ	106	¥4,800

▶6本入

5 COCKTAIL PIN / SQUARE
カクテルピン 四角 (mm)

		L	Price
2738-0060	ステンレス	106	¥4,000
2738-0061	金メッキ	106	¥4,800

▶6本入

7 COCKTAIL PIN / ROUND
カクテルピン 丸 (mm)

		L	Price
2738-0070	ステンレス	107	¥4,000
2738-0071	金メッキ	107	¥4,800

▶6本入



8 HORS D'OEUVRES PIN / HEXAGON
オードブルピン 六角 (mm)

		L	Price
2738-0010	ステンレス	85	¥4,000
2738-0011	金メッキ	85	¥4,800

▶6本入



10 HORS D'OEUVRES PIN / TRIANGLE
オードブルピン 三角 (mm)

		L	Price
2738-0040	ステンレス	85	¥4,000
2738-0041	金メッキ	85	¥4,800

▶6本入

9 HORS D'OEUVRES PIN / SQUARE
オードブルピン 四角 (mm)

		L	Price
2738-0020	ステンレス	85	¥4,000
2738-0021	金メッキ	85	¥4,800

▶6本入

11 HORS D'OEUVRES PIN / ROUND
オードブルピン 丸 (mm)

		L	Price
2738-0030	ステンレス	85	¥4,000
2738-0031	金メッキ	85	¥4,800

▶6本入



12 MUDDLER STAND
マドラー立 (mm)

	径	ベース径	H	Price
2735-0000	25	50	90	¥3,800

▶ツヤ消し



13 BOTTLE OPENER
ライン ボトルオープナー (mm)

	L	Price
2736-0000	135	¥1,900

Champagne Cooler



1 CHAMPAGNE COOLER / TYPE-BELL
ベル型シャンパンクーラー

(mm)						
	ℓ	A	B	H	†	Price
2711-0000	3.5ℓ	228	135	164	1.2	¥14,500



2 CHAMPAGNE COOLER / TYPE-A
A型シャンパンクーラー

1.7ℓ 蓋付						
(mm)						
	ℓ	A	B	H		Price
2702-0170	1.7ℓ(アイスペール)	143	116	145		¥12,700
2702-0171	1.7ℓアイスペール蓋付	143	116	186蓋含		¥15,600
2702-0400	4ℓ	195	160	200		¥17,700
2702-0600	6ℓ	223	182	225		¥20,900



3 CHAMPAGNE COOLER / TYPE-B
B型シャンパンクーラー

(mm)						
	ℓ	A	B	H		Price
2703-0200	2ℓ(アイスペール)	170	100	162		¥13,800
2703-0400	4ℓ	212	130	203		¥17,700
2703-0600	6ℓ	240	145	228		¥20,900

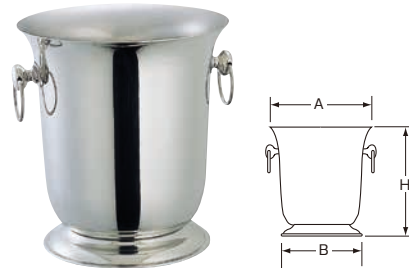

4 CHAMPAGNE COOLER / TYPE-C
C型シャンパンクーラー

(mm)						
	ℓ	A	B	H		Price
2704-0500	5ℓ	225	180	230		¥29,700



5 CHAMPAGNE COOLER / GADROOM
菊淵玉付シャンパンクーラー

(mm)						
	ℓ	A	B	H	†	Price
2708-5400	4ℓ	195	160	190	1	¥19,000
2708-5600	6ℓ	223	182	215	1	¥22,600



6 CHAMPAGNE COOLER / B-EDGE
B淵玉付シャンパンクーラー

(mm)						
	ℓ	A	B	H	†	Price
2708-4400	4ℓ	195	160	190	1	¥19,000
2708-4600	6ℓ	223	182	215	1	¥22,600



7 CHAMPAGNE COOLER / WITH LION / GADROOM
菊淵シャンパンクーラー

(mm)						
	ℓ	A	B	H	†	Price
2709-5170	1.7ℓ(アイスペール)	143	116	145	1	¥17,400
2709-5400	4ℓ	195	160	190	1	¥25,000
2709-5600	6ℓ	223	182	215	1	¥28,000

▶1.7ℓは目皿付。



8 CHAMPAGNE COOLER / WITH LION / B-EDGE
B淵シャンパンクーラー

(mm)						
	ℓ	A	B	H	†	Price
2709-4170	1.7ℓ(アイスペール)	143	116	145	1	¥17,400
2709-4400	4ℓ	195	160	190	1	¥25,000
2709-4600	6ℓ	223	182	215	1	¥28,000

▶1.7ℓは目皿付。

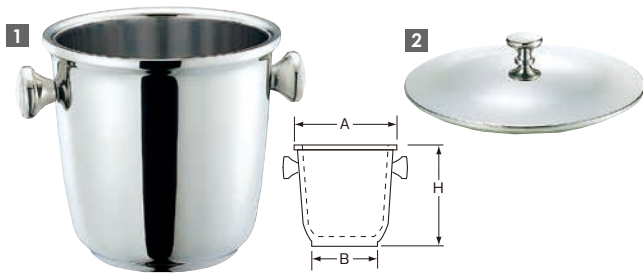

CHAMPAGNE COOLER / DOUBLE STRUCTURE BODY

1 二重シャンパンクーラー

		(mm)			Price
		A	B	H	
2701-0200	2ℓ(アイスペール)	160	100	157	¥17,200
2701-0400	4ℓ	202	130	196	¥23,600
2701-0600	6ℓ	230	145	220	¥27,000

▶4ℓ・2ℓは目皿付。

COVER / DOUBLE STRUCTURE BODY

2 二重シャンパンクーラー用蓋

		(mm)			Price
		外径		H	
2701-0200-3	2ℓ	160		50	¥7,400
2701-0400-3	4ℓ	202		56	¥8,200
2701-0600-3	6ℓ	230		60	¥9,100

▶二重構造

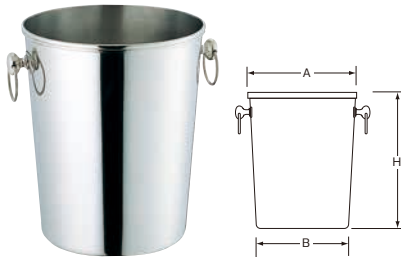

CHAMPAGNE COOLER / LONG TYPE

4 ロング シャンパンクーラー

		(mm)			Price
		A	B	H	
2713-4000	B測	223	182	270	¥32,300
2713-5000	菊測	223	182	270	¥32,300



CHAMPAGNE COOLER / TYPE-J

3 J型シャンパンクーラー 平測

		(mm)			Price
		A	B	H	
2705-0600	6ℓ	220	182	215	¥22,700



JUMBO CHAMPAGNE COOLER

5 ジャンボ シャンパンクーラー

		(mm)			Price
		径		H	
2712-0070	7ℓ	260		285	¥70,000
2712-0150	15ℓ	330		346	¥140,000

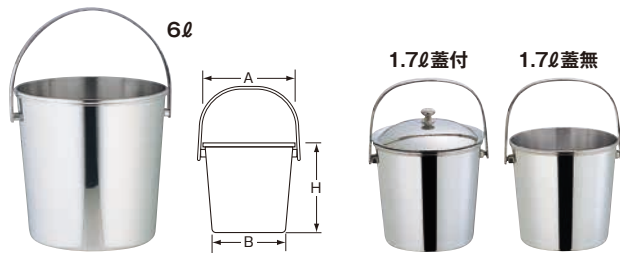

ICE PAIL / WITH HANDLE

6 つる付アイスペール

		(mm)			Price
		A	B	H	
2707-0170	1.7ℓ蓋無	143	116	145	¥10,000
2707-0171	1.7ℓ蓋付	143	116	182	¥12,700
2707-0600	6ℓ	223	182	215	¥22,500

▶1.7ℓは目皿付。

ICE PAIL WITH COVER / DOUBLE STRUCTURE BODY

7 二重アイスペール(蓋付)

		(mm)				Price
		A	B	本体H	蓋含H	
2701-0201	2ℓ	160	100	157	200	¥25,300
2701-0401	4ℓ	202	130	196	244	¥34,200
2701-0601	6ℓ	230	145	220	271	¥38,800

▶4ℓ・2ℓは目皿付。

UNDERLINER / B-EDGE

8 B測受皿

		(mm)			Price
		外径	底径	H	
2729-4170	アイスペール用	147	115	18	¥5,600
2729-4400	4ℓ用	209	160	24	¥6,000
2729-4600	6ℓ用	236	180	30	¥6,600

UNDERLINER / GADROOM

9 菊測受皿

		(mm)			Price
		外径	底径	H	
2729-5170	アイスペール用	147	115	18	¥5,600
2729-5400	4ℓ用	209	160	24	¥6,000
2729-5600	6ℓ用	236	180	30	¥6,600



Champagne Cooler

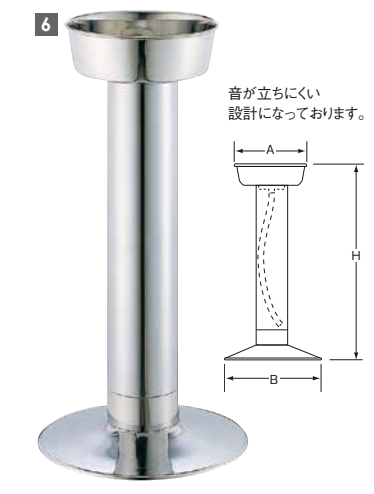

8 TABLE HOLDER / SILVER PLATED
テーブルホルダー (銀メッキ) (mm)

	内径	L	Price
2746-0000	172	495	¥45,100

▶4ℓシャンパンクーラー用(二重、B型を除く) ▶真鍮

9 WINE COASTER
ラインワインコースター (mm)

	外径	底径	H	t	Price
2745-0000	115	90	11	1.2	¥2,200

1 CHAMPAGNE COOLER STAND
シャンパンクーラースタンド (mm)

		A	B	C	H	Price
2720-0200	小	187	300	162	606	¥24,500
2720-0400	大	215	300	186	615	¥24,800

▶ツヤ消し(内側)

2 CHAMPAGNE COOLER STAND / B-EDGE
B淵シャンパンクーラースタンド (mm)

		A	B	C	H	Price
2720-4200	小	187	300	162	606	¥28,900
2720-4400	大	215	300	186	615	¥29,700

▶ツヤ消し(内側)

3 CHAMPAGNE COOLER STAND / GADROON
菊淵シャンパンクーラースタンド (mm)

		A	B	C	H	Price
2720-5200	小	187	300	162	606	¥28,900
2720-5400	大	215	300	186	615	¥29,700

▶ツヤ消し(内側)

4 CHAMPAGNE COOLER STAND / WOODEN
木製シャンパンクーラースタンド (mm)

		A	B	C	H	Price
2721-0200	小	187	300	162	606	¥58,000
2721-0400	大	215	300	186	615	¥59,400

▶ツヤ消し(内側)

5 CHAMPAGNE COOLER STAND / WIRE
ワイヤーシャンパンクーラースタンド (mm)

		A	B	C	H	Price
2722-0000		242	300	180	575	¥36,700

6 ALCOHOL TRASH STAND
酒すて器 (mm)

	A	B	H	容量(ℓ)	Price
2791-0000	215	300	605	3.4	¥63,000

▶パイプ太さ径100

7 ALCOHOL TRASH STAND / TYPE-B
B型酒すて器セット (mm)

	A	B	H	Price
2792-0000	220	300	500	¥42,900

▶つる付アイスボール6ℓ使用

10 WINE BOTTLE HOLDER / SILVER PLATED
ワインボトルホルダー (銀メッキ) (mm)

		L	W	H	Price
2747-0002	ハーフサイズ	240	65	150	¥25,600
2747-0001	フルサイズ	250	100	180	¥28,600

11 WINE BOTTLE HOLDER / SILVER PLATED / WITH STOPPER
ワインボトルホルダー (銀メッキ) (mm)

		L	W	H	Price
2747-0004	ハーフサイズストッパー付	240	65	150	¥33,500
2747-0003	フルサイズストッパー付	250	100	180	¥35,700



1 ICE CREAM CUP / TYPE-A

A型アイスカップ

(mm)

	A	B	H	Price
2802-0001	96	65	80	¥1,820



2 ICE CREAM CUP / TYPE-B

B型アイスカップ

(mm)

	A	B	H	Price
2802-0002	106	65	86	¥2,300



3 ICE CREAM CUP / TYPE-C

C型アイスカップ

(mm)

	口径	H	Price
2802-0003	106	75	¥2,980



4 ICE CREAM CUP / TYPE-D

D型アイスカップ

(mm)

	口径	H	Price
2802-0004	110	41	¥6,800



5

NEW

5 BANANA SUNDAE
バナナサンデー

(mm)

	LxW	H	Price
2803-0001	201×150	45	¥2,800

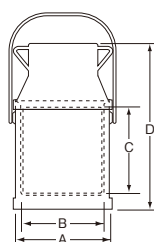

6 ICE CREAM STOCKER

アイスクリームストッカー

(mm)

	A	B	C	D	Price
3510-0000	118	98	108	205	¥51,200

▶容量780cc ▶二重構造



7 UNDERLINER / ICE CREAM CUP

アイスカップ用受皿(段付)

(mm)

	外径	Price
2810-0001	148	¥970



8 ICE CREAM SERVER

アイスヘラ

(mm)

	L	W	t	Price	
3511-0200	小	255	66	1.2	¥4,600
3511-0400	大	320	66	1.2	¥4,900

9 ICE CREAM SERVER

アイスクリームサーバー

(mm)

	L	W	t	Price
3512-0000	185	45	2	¥910

Bread Basket / Dust Pan



2-TIERS STAND / WITH RATTAN BASKET

1 2段籐カゴスタンド

(mm)

	籐カゴ径	内径	H	Price
1408-0006	320	315	510	¥84,000

▶籐カゴ 径φ320 2個付



BREAD BASKET / TYPE-C

2 C型パンバスケット

(mm)

	L×W	H	t	Price	
2632-0110	11"	280×150	53	1	¥3,780
2632-0120	12"	305×165	53	1	¥3,980



BREAD BASKET / MONTEREY

3 モンテリーベーカーク皿

(mm)

	A×W	H	t	Price
2630-3000	294×164	40	0.6	¥3,600



BREAD BASKET

4 パンバスケット

(mm)

	A×W	H	t	Price
2631-0000	332×195	48	0.8	¥5,800



ワイド

5 DUST PAN
ダストパン

(mm)

	A	B	c	t	Price	
2671-0300	30	230	49	1	¥4,900	
2671-0400	ワイド	30	230	63	1	¥5,300



DUST PAN / PEN TYPE

6 ペンタイプダストパン

(mm)

	L	W	t	Price
2674-0000	141	18	0.7	¥3,500



ガード付

DUST PAN / WOODEN HANDLE

7 ダストパン 木柄ハンドル

(mm)

	L	本体L	W	t	Price		
2672-0200	小	285	160	74	1	¥10,800	
2672-0400	大	310	185	94	1	¥11,500	
2672-0401	大	ガード付	310	185	94	1	¥13,100

▶左手用あります。



1 BUTTER DISH
ドーム型バタークーラー

	A	B	C	D	H	Price
2606-0000	120	93	156	34	82	¥9,600

▶中皿ガラス製・ステンレス目皿付



2 BUTTER DISH / TYPE-C
C型バタークーラー

	A	B	C	H	Price
2604-0200 小	100	130	34	64	¥6,000
2604-0400 大	130	155	41	64	¥8,300

▶本体・目皿・受皿は積み重ねできます。



3 BUTTER DISH / B-EDGE
B淵バタークーラー

	口径A	B	C	H	Price
2602-4000	91	162	41	73	¥7,000



4 BUTTER DISH / ROLL EDGE
淵巻バタークーラー

	口径A	B	C	H	Price
2601-0000	91	147	41	73	¥4,400



5 BUTTER DISH / GADROON
菊淵バタークーラー

	口径A	B	C	H	Price
2602-5000	91	162	41	73	¥7,000

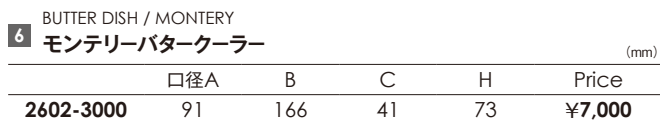

6 BUTTER DISH / MONTERY
モンテリーバタークーラー

	口径A	B	C	H	Price
2602-3000	91	166	41	73	¥7,000



7 BUTTER DISH / STACKING
淵無スタッキングバタークーラー

	口径A	B	C	H	Price
2605-0000	96	130	41	73	¥5,200

▶本体・目皿・受皿は積み重ねできます。

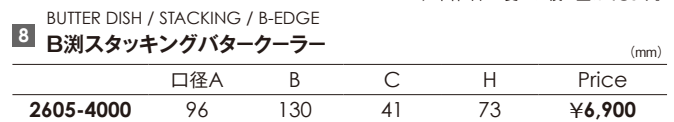

8 BUTTER DISH / STACKING / B-EDGE
B淵スタッキングバタークーラー

	口径A	B	C	H	Price
2605-4000	96	130	41	73	¥6,900

▶本体・目皿・受皿は積み重ねできます。



9 BUTTER PLATE
バター皿

	径	H	Price
2611-0000	67	10	¥1,000

使用例

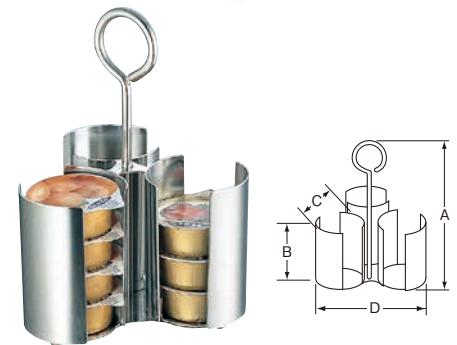

10 JAM PACK HOLDER
ジャムパックホルダー

	A	B	C	D	Price
3211-0000	185	80	55	120	¥12,000

Soup Tureen



1

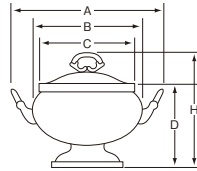

SOUP TUREEN / ROUND

1 平測丸スープチューリン

(mm)

	A	B	C	D	H	容量(ℓ)満水	Price
2401-1200 小	250	186	166	133	205	2	¥35,000
2401-1400 大	305	220	185	155	240	3.2	¥41,000



2

SOUP TUREEN / ROUND / MONTERY

2 モンテリー丸スープチューリン

(mm)

	A	B	C	D	H	容量(ℓ)満水	Price
2401-3200 小	250	186	166	133	205	2	¥45,800
2401-3400 大	305	220	185	155	240	3.2	¥51,000



3



4

SOUP TUREEN / ROUND / B-EDGE

3 B測丸スープチューリン

(mm)

	A	B	C	D	H	容量(ℓ)満水	Price
2401-4200 小	250	186	166	133	205	2	¥45,800
2401-4400 大	305	220	185	155	240	3.2	¥51,000

SOUP TUREEN / ROUND / GADROOM

4 菊測丸スープチューリン

(mm)

	A	B	C	D	H	容量(ℓ)満水	Price
2401-5200 小	250	186	166	133	205	2	¥45,800
2401-5400 大	305	220	185	155	240	3.2	¥51,000



5

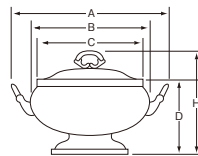

SOUP TUREEN / OVAL

5 平測小判スープチューリン

(mm)

	A	B×W	C×W	D	H	容量(ℓ)満水	Price
2402-1200	294	230×180	200×140	158	220	2.6	¥38,200



6

SOUP TUREEN / OVAL / MONTERY

6 モンテリー小判スープチューリン

(mm)

	A	B×W	C×W	D	H	容量(ℓ)満水	Price
2402-3200	294	230×180	200×140	158	220	2.6	¥48,000

SOUP TUREEN / OVAL / B-EDGE

7 B測小判スープチューリン

(mm)

	A	B×W	C×W	D	H	容量(ℓ)満水	Price
2402-4200	294	230×180	200×140	158	220	2.6	¥48,000

SOUP TUREEN / OVAL / GADROOM

8 菊測小判スープチューリン

(mm)

	A	B×W	C×W	D	H	容量(ℓ)満水	Price
2402-5200	294	230×180	200×140	158	220	2.6	¥48,000



SOUP TUREEN / ROUND / TYPE-A

10 A型丸スープチューリン

(mm)

	A	B	H	容量(ℓ)満水	Price
2403-0100 ミニ	150	64	100	0.47	¥16,400
2403-0200 小	192	87	135	1.4	¥17,700
2403-0300 中	256	107	158	3.4	¥25,000
2403-0400 大	282	125	195	4.2	¥31,000

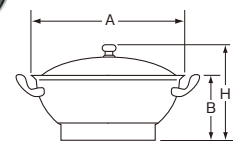

SOUP POT

9 スープポット

(mm)

	A	B	C	D	H	容量(ℓ)満水	Price
2330-0000	320	140	110	123	148	1.5	¥27,000



1 ROUND RECHAUD
丸レショウ (本体真鍮・ランプはステンレス) (mm)

	口径	H	Price
3420-0220	22cm	220	¥42,000
3420-0260	26cm	260	¥43,500

▶銀メッキ仕様に変更可能です。▶別途価格表参考
▶無くなり次第廃盤、本体ステンレスへ変更予定



2 OVAL RECHAUD
小判レショウ (本体真鍮・ランプはステンレス) (mm)

	L	W	H	Price
3422-0220	22cm	230	130	¥39,400
3422-0300	30cm	290	176	¥44,500
3422-0360	36cm	350	250	¥53,700

▶銀メッキ仕様に変更可能です。▶別途価格表参考
▶無くなり次第廃盤、本体ステンレスへ変更予定



3 ROUND RECHAUD / WITH HANDLE
手付丸レショウ (本体真鍮・ランプはステンレス) (mm)

	口径	H	Price
3421-0220	22cm	220	¥77,900

▶銀メッキ仕様に変更可能です。▶別途価格表参考
▶無くなり次第廃盤、本体ステンレスへ変更予定



4 RECHAUD / PETIT PAN
プチパン用レショウ (本体真鍮・ランプはステンレス) (mm)

	口径	H	Price
2581-0080	8cm	84	¥16,100
2581-0090	9cm	94	¥16,700
2581-0100	10cm	110	¥17,900
2581-0120	12cm	121	¥18,900

▶銀メッキ仕様に変更可能です。▶別途価格表参考
▶無くなり次第廃盤、本体ステンレスへ変更予定



5 FLAMBE SERVER
フランベサーバー (mm)

	口径	H	ハンドル長さ	容量 (cc)	t	Price
2589-0000	5cm	50	40	340	80	¥15,400

▶銅製 ▶真鍮柄

6 FLAMBE SERVER / STAINLESS STEEL
ステンレスフランベサーバー (mm)

	口径	H	ハンドル長さ	容量 (cc)	t	Price
2560-0000	5cm	50	40	340	80	¥9,720



Curry Tray / Show Plate



1 CURRY TRAY / CURRY CUP
カレートレー/カレーカップ

		(mm)			
		径	H	t	Price
2814-0000-2	カップ	78	35	0.8	¥1,120
2814-0000-3	トレー-24cm	240	40	0.8	¥3,780
2814-0000-1	トレー-30cm	296	40	0.8	¥4,030

▶ツヤ消し

2 PICKLES HOLDER SET
カレー薬味入セット

		(mm)			
		径	H	t	Price
2815-0000	トレー-18cm	182	22	0.8	¥9,700
2815-0000-2	カップ	60	40	0.7	¥1,020

▶トレー1、カップ7、スプーン1



4 ESCARGOT DISH / 6HOLES
6穴エスカルゴ皿

		(mm)			
		径	H	t	Price
2634-3060	モンテリー	187	15	0.8	¥4,300
2634-4060	B測	187	15	0.8	¥4,300
2634-5060	菊測	187	15	0.8	¥4,300

5 ESCARGOT DISH / 12HOLES
12穴エスカルゴ皿

		(mm)			
		径	H	t	Price
2634-3120	モンテリー	274	19	0.9	¥6,800
2634-4120	B測	274	19	0.9	¥6,800
2634-5120	菊測	274	19	0.9	¥6,800

3 DELICA TESSEN VAT
デリカバット

		(mm)			
		L×W	H	t	Price
2422-0200	小	298×248	30	0.9	¥4,300
2422-0300	中	360×270	33	0.9	¥5,200
2422-0400	大	400×330	37	0.9	¥6,500
2422-5200	菊測 小	312×262	33	0.9	¥6,400
2422-5300	菊測 中	374×284	36	0.9	¥7,600
2422-5400	菊測 大	412×344	40	0.9	¥9,800

6 EGG CUP
エッグカップ

		(mm)			
		L×W	H	t	Price
2806-0000		100×100	22	0.8	¥1,080



7 ESCARGOT TONG
エスカルゴ tong

		(mm)	
		L	Price
3105-0000		128	¥1,400

8 ESCARGOT FORK
エスカルゴフォーク

		(mm)	
		L	Price
3106-0000		156	¥1,000





SAUCE BOAT / PLAIN
1 プレーンソースポット

		(mm)				
		A	B×W	H	容量(cc)満水	Price
2301-8200	小	182	142× 80	110	200	¥4,600
2301-8300	中	195	155× 93	120	300	¥5,300
2301-8400	大	215	170×105	125	400	¥6,400
2301-8500	特大	235	190×115	135	500	¥7,800



SAUCE BOAT
2 平測ソースポット

		(mm)				
		A	B×W	H	容量(cc)満水	Price
2301-1100	ミニ	135	115× 70	100	130	¥6,800
2301-1200	小	170	145× 82	112	200	¥7,600
2301-1300	中	187	160× 95	132	300	¥9,200
2301-1400	大	202	172×105	145	400	¥10,600
2301-1500	特大	225	196×118	150	500	¥12,700



SAUCE BOAT / B-EDGE
4 B測ソースポット

		(mm)				
		A	B×W	H	容量(cc)満水	Price
2301-4100	ミニ	135	115× 70	100	130	¥9,700
2301-4200	小	170	145× 82	112	200	¥11,100
2301-4300	中	187	160× 95	132	300	¥12,800
2301-4400	大	202	172×105	145	400	¥14,400
2301-4500	特大	225	196×118	150	500	¥17,400

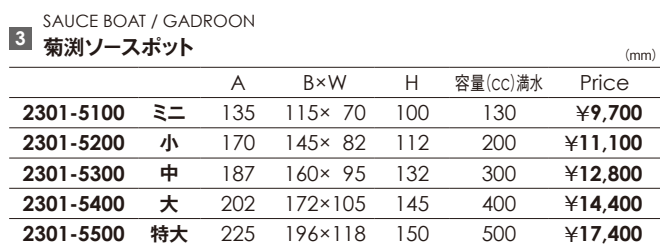

SAUCE BOAT / GADROON
3 菊測ソースポット

		(mm)				
		A	B×W	H	容量(cc)満水	Price
2301-5100	ミニ	135	115× 70	100	130	¥9,700
2301-5200	小	170	145× 82	112	200	¥11,100
2301-5300	中	187	160× 95	132	300	¥12,800
2301-5400	大	202	172×105	145	400	¥14,400
2301-5500	特大	225	196×118	150	500	¥17,400

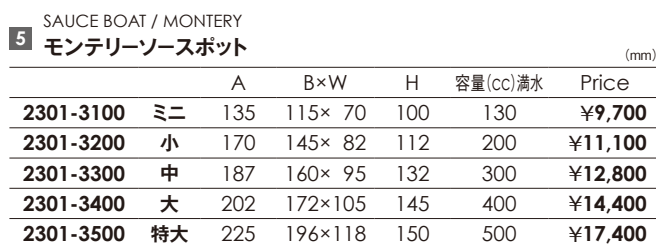

SAUCE BOAT / MONTERY
5 モンテリーソースポット

		(mm)				
		A	B×W	H	容量(cc)満水	Price
2301-3100	ミニ	135	115× 70	100	130	¥9,700
2301-3200	小	170	145× 82	112	200	¥11,100
2301-3300	中	187	160× 95	132	300	¥12,800
2301-3400	大	202	172×105	145	400	¥14,400
2301-3500	特大	225	196×118	150	500	¥17,400



SAUCE BOAT / VICTORIA
6 ビクトリアソースポット

		(mm)				
		A	B×W	H	容量(cc)満水	Price
2303-0200	小	180	145× 82	125	200	¥11,400
2303-0400	大	210	172×105	145	400	¥14,800



LEAF POT
7 リーフポット

		(mm)					
		A	B×W	C	H	容量(cc)満水	Price
2320-0000		117	90×57	32	45	80	¥1,960

Vegetable Dish



1 ESCOFFIER
エスカフェア

		(mm)					Price
		L	W	H	t		
2421-0000-2	フタ	333	270	12	1		¥5,700
2421-0000	仕切無(フタ無)	328	265	65	1		¥11,800
2421-0001	仕切付(フタ無)	328	265	65	1		¥12,800



2 VEGETABLE DISH / ROUND
丸ベジタブルディッシュ

		(mm)					Price
		A	B	H	t		
2407-0100	10"	255	40	102	1		¥12,000



3 VEGETABLE DISH / OVAL / WITH COVER
小判ベジタブルディッシュ

		(mm)					Price
		A	B	C	H	t	
2408-0080	8"	205	135	26	70	1	¥5,700
2408-0090	9"	230	155	26	73	1	¥6,500
2408-0100	10"	255	185	26	75	1	¥7,700
2408-0110	11 1/2"	285	205	37	85	0.9	¥10,000



4 VEGETABLE DISH / ROUND / TYPE-A
A型丸ベジタブルディッシュ

		(mm)					Price
		A	B	C	H	t	
2409-0050	5"	155	128	35	55	1.2	¥8,400
2409-0060	6 1/2"	210	165	46	70	1.2	¥12,000
2409-0070	7 1/2"	235	190	53	81	1.2	¥12,900
2409-0080	8 1/2"	265	215	60	90	1.5	¥13,800
2409-0100	10"	300	250	70	100	1.5	¥16,500
2409-0110	11"	340	285	75	105	1.5	¥21,300
2409-0120	12"	375	315	75	105	1.5	¥23,600



5 VEGETABLE DISH / OVAL / WITHOUT COVER
平潤小判ボール

		(mm)				Price
		L	W	H		
2410-1080	8"	203	135	30		¥1,900
2410-1090	9"	230	155	30		¥2,200
2410-1100	10"	252	182	30		¥2,400



6 VEGETABLE DISH / OVAL / MONTEREY / WITHOUT COVER
モンテリー小判ボール

		(mm)				Price
		L	W	H		
2410-3080	8"	210	138	30		¥2,200
2410-3090	9"	235	160	30		¥2,500
2410-3100	10"	257	188	30		¥2,950



▶フタは取っ手を外してお皿としてもご利用いただけます。

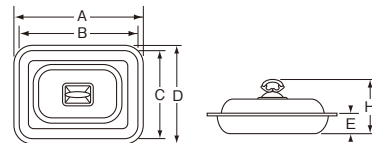

1 SUBMAIN DISH / OBLONG
平測角エントレディッシュ

		A	B	C	D	E	H	Price
2404-1110	11 1/2"	295	274	210	230	46	138	¥28,800
2404-1140	14"	363	342	274	295	46	140	¥42,900



2 SUBMAIN DISH / OBLONG / B-EDGE
B測角エントレディッシュ

		A	B	C	D	E	H	Price
2404-4110	11 1/2"	295	274	210	230	46	138	¥31,800
2404-4140	14"	363	342	274	295	46	140	¥47,200

3 SUBMAIN DISH / OBLONG / GADROON
菊測角エントレディッシュ

		A	B	C	D	E	H	Price
2404-5110	11 1/2"	310	284	218	243	46	138	¥31,800
2404-5140	14"	370	344	278	304	46	140	¥47,200

4 SUBMAIN DISH / OBLONG / MONTERY
モンテリー角エントレディッシュ

		A	B	C	D	E	H	Price
2404-3110	11 1/2"	310	284	218	243	46	138	¥31,800
2404-3140	14"	370	344	278	304	46	140	¥47,200



5 SUBMAIN DISH / ROUND
丸エントレディッシュ

		A	B	E	H	Price
2405-1000	平測	250	230	42	132	¥20,600
2405-3000	モンテリー	250	230	42	132	¥21,900
2405-4000	B測	250	230	42	132	¥21,900
2405-5000	菊測	250	230	42	132	¥21,900

6 SUBMAIN DISH / OVAL
小判エントレディッシュ

		A	B	C	D	E	H	Price
2406-1000	平測	287	267	185	204	38	123	¥20,600
2406-3000	モンテリー	298	273	191	216	38	123	¥21,900
2406-4000	B測	287	267	185	204	38	123	¥21,900
2406-5000	菊測	298	273	191	216	38	123	¥21,900



7



8

7 COQUILLE DISH
貝型コキール

		W	L	H	木台	Price
3030-0150	15cm	142	155	24	W3	¥1,680

8 COQUILLE DISH / COPPER
銅貝型コキール

		W	L	H	木台	Price
3412-0120	12cm	113	122	30	W2	¥9,100
3412-0150	15cm	142	155	24	W3	¥10,800

Napkin Holder

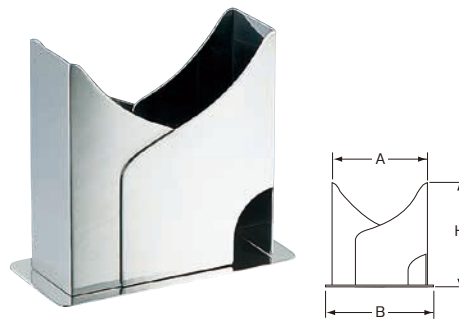

1 NAPKIN HOLDER / A
ナプキンスタンド A (mm)

	A×W	B×W	H	Price
2940-0001	92×32	105×50	98	¥2,900

▶ツヤ消し



2 NAPKIN HOLDER / B
ナプキンスタンド B (mm)

	A×W	B×W	H	Price
2940-0002	92×32	105×50	98	¥2,900

▶ツヤ消し



3 NAPKIN HOLDER / C
ナプキンスタンド C (mm)

	A×W	B×W	H	Price
2940-0003	92×32	105×50	102	¥2,900

▶ツヤ消し



4 NAPKIN HOLDER / T
ナプキンスタンド T (mm)

	L×W	H	ミゾ幅	Price
2940-0004	96×50	94	33	¥3,700

▶ツヤ消し



5 NAPKIN HOLDER / V
ナプキンスタンド V (mm)

	L×W	H	Price
2940-0005	96×35	98	¥2,300

▶ツヤ消し



6 NAPKIN HOLDER / Y
ナプキンスタンド Y (mm)

	L×W	H	Price
2940-0006	96×35	98	¥2,300

▶ツヤ消し



7 NAPKIN HOLDER / YAMANAMI
ナプキンスタンド やまなみ (mm)

	L×W	H	Price
2940-1000	94×33	105	¥2,800

▶ツヤ消し



8 NAPKIN HOLDER / ROUND / YAMANAMI
丸型ナプキンスタンド やまなみ (mm)

	径	H	t	Price
2941-1000	60	105	1.5	¥4,500

▶底あり ▶ツヤ消し



9 NAPKIN HOLDER / ROUND
丸型ナプキンスタンド (mm)

	径	H	t	Price
2941-0000	60	90	1	¥3,900

▶底あり ▶スティックシュガー入れにも使用できます。▶ツヤ消し



10 NAPKIN HOLDER / TAPER
テーパナプキンスタンド (mm)

	径	H	t	Price
2942-0000	60	100	1	¥4,500

▶底あり ▶ツヤ消し



11 CHOPSTICKS STAND
箸立 (mm)

	口径	H	Price
3008-0001	8cm	140	¥2,400
3008-0002	9cm	90	¥2,900



B測

パール

菊測



1 NAPKIN RING
ナプキンリング

		(mm)		
		内径	H	Price
2943-4000	B測	45×40	24	¥2,750
2943-5000	菊測	45×40	24	¥2,750
2943-7000	パール	45×40	24	¥2,750



2

3

2 NAPKIN RING / BARREL
ナプキンリング

		(mm)		
		内径	H	Price
2943-0000	バレル	44	22	¥3,800

3 NAPKIN RING / LINE
ナプキンリング

		(mm)		
		内径	H	Price
2943-0001	ライン	44	18	¥3,800



4

5

4 NAPKIN RING / SLIT
ナプキンリング

		(mm)		
		内径	H	Price
2943-0002	スリット	45×40	24	¥1,350

5 NAPKIN RING / PLAIN
ナプキンリング

		(mm)		
		内径	H	Price
2943-8000	プレーン	42.5	30	¥2,480



ぶどう

シェル



使用例

6 GOURMET CHAIN
グルメチェーン

		(mm)	
		チェーンL	Price
2945-0000	ぶどう	440	¥15,200
2945-0001	シェル	440	¥15,200

Knife Rest



1 KNIFE REST / SILVER PLATED
ナイフレスト (銀メッキ) (mm)

	L	H	Price
3001-0000	82	31	¥3,600



2 KNIFE REST / SHELL / SILVER PLATED
シェル型ナイフレスト (銀メッキ) (mm)

	L	H	Price
3003-0000	88	28	¥4,220

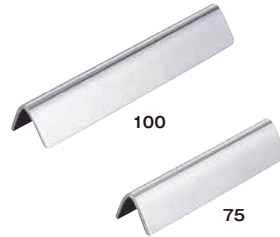

3 KNIFE REST / TRIANGLE
ナイフレスト 三角バー (mm)

	L	H	Price	
3002-0075	75	75	15	¥1,280
3002-0100	100	100	15	¥1,340



4 KNIFE REST / PLAIN STAR
プレーンスターナイフレスト (mm)

	L	H	Price
3004-8000	75	24	¥2,000



5 KNIFE REST / STAR
スターナイフレスト (mm)

	L	H	Price
3004-0000	79	31	¥4,690



6 KNIFE REST / SQUARE
ナイフレスト 四角 (mm)

	L	H	Price
3002-0001	75	22	¥1,950



7 KNIFE REST / TRIANGLE
ナイフレスト 三角 (mm)

	L	H	Price
3002-0002	75	24	¥1,950



8 KNIFE REST / HEXAGON
ナイフレスト 六角 (mm)

	L	H	Price
3002-0003	75	22	¥1,950



9 KNIFE REST / OVAL
ナイフレスト 小判 (mm)

	L	H	Price
3002-0004	75	22	¥1,950



10 KNIFE REST / ARCH / A
ナイフレスト アーチA (mm)

	L	H	Price
3002-0005	75	19	¥1,950



11 KNIFE REST / ARCH / B
ナイフレスト アーチB (mm)

	L	H	Price
3002-0006	75	23	¥1,950



13 KNIFE REST / PLAIN
プレーンナイフレスト (mm)

	L	H	Price
3002-8000	85	12	¥1,400



14 KNIFE REST / MONTERY
ナイフレスト モンテリー (mm)

	L	H	Price	
3002-3000	83	20	¥1,180	
3002-3010	ロング	106	20	¥1,420

▶内寸L68・ロング内寸L90



15 KNIFE REST / B-EDGE
ナイフレスト B測 (mm)

	L	H	Price	
3002-4000	83	20	¥1,180	
3002-4010	ロング	106	20	¥1,420

▶内寸L68・ロング内寸L90



16 KNIFE REST / GADROON
ナイフレスト 菊測 (mm)

	L	H	Price	
3002-5000	83	20	¥1,180	
3002-5010	ロング	106	20	¥1,420

▶内寸L68・ロング内寸L90



17 KNIFE REST / PEARL
ナイフレスト パール (mm)

	L	H	Price	
3002-7000	83	20	¥1,180	
3002-7010	ロング	106	20	¥1,420

▶内寸L68・ロング内寸L90



1 CHOPSTICKS REST
箸置

(mm)				
		L	H	Price
3006-8000	ブレーン	60	11	¥780
3006-5000	菊測	60	11	¥780

▶ツヤ消し

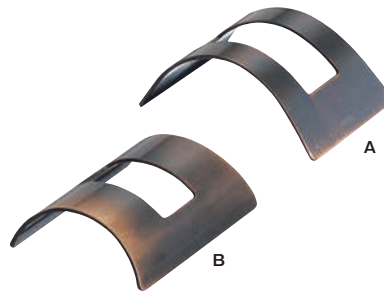

2 CHOPSTICKS REST / BRONZE
箸置

(mm)					
		L	W	H	Price
3006-0010	A	30	50	20	¥980
3006-0020	B	45	30	15	¥980

▶18-8ステンレス、ブロンズ仕上げ



3 CHOPSTICKS REST / TRIANGLE
箸置三角

(mm)				
		L	W	Price
3006-0030		45	20	¥1,230
3006-0031	金メッキ	45	20	¥2,110



4 CHOPSTICKS REST / ROUND
箸置半円

(mm)				
		L	W	Price
3006-0040		45	20	¥1,230
3006-0041	金メッキ	45	20	¥2,110



5 CHOPSTICKS REST / SUEHIRO
箸置末広

(mm)				
		L	H	Price
3006-0001		53	14	¥1,480
3006-0004	金メッキ	53	14	¥2,400



6 CHOPSTICKS REST / OVAL
箸置小判

(mm)				
		L	H	Price
3006-0002		70	22	¥1,480
3006-0005	金メッキ	70	22	¥2,400



7 CHOPSTICKS REST / MALLET
箸置杵

(mm)			
		L	Price
3006-0003		72	¥1,480
3006-0006	金メッキ	72	¥2,400



8 CHOPSTICKS REST / CHINESE
中華ブレーン箸置

(mm)				
		L	W	Price
8049-0000		70	23	¥5,300

▶材質:真鍮鑄物(銀メッキ)



使用例



使用例



使用例



9 CHOPSTICKS&SPOON REST / LINE
箸・スプーンスタンド

(mm)				
		L	H	Price
8046-0000	ライン	78	19	¥5,400

▶材質:真鍮鑄物(銀メッキ)



10 CHOPSTICKS&SPOON REST / PLAIN
箸・スプーンスタンド

(mm)				
		L	W	Price
8050-0000	ブレーン	87	37	¥5,400

▶材質:真鍮鑄物(銀メッキ)



11 CHOPSTICKS & CHINESE SPOON REST
箸・レンゲスタンド

(mm)				
		L	H	Price
8047-0000		92	38	¥5,400

▶材質:真鍮鑄物(銀メッキ)

Menu Stand / Name Holder



使用例



使用例



大

小

1 MENU STAND / YAMANAMI

メニュー立 やまなみ

(mm)

	L	W	H	ミゾ幅	Price
2931-1000	125	55	78	20	¥6,700

2 MENU STAND / T

メニュー立 T

(mm)

		L	W	H	ミゾ幅	Price
2931-0200	小	96	50	75	15	¥5,400
2931-0400	大	125	55	75	20	¥5,900

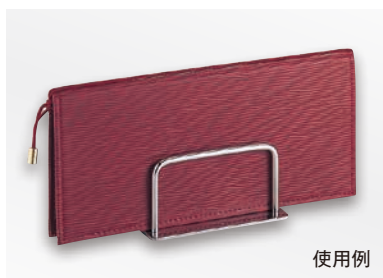

使用例



大



小

3 MENU STAND / WIRE

メニュー立 ワイヤ

(mm)

		L	W	H	ミゾ幅	Price
2932-0200	小	96	50	59	15	¥4,500
2932-0400	大	125	55	65	20	¥4,700

4 MENU STAND

メニュー立

(mm)

		ベース径	本体H	Price
2930-0450	45型	50	45	¥5,800
2930-0950	95型	50	95	¥5,900



95型



45型

5 NAME HOLDER / ROUND

丸型ネームホルダー

(mm)

	径	H	Price
2936-0000	25	15	¥4,800

▶材質:真鍮(金メッキ)



6 NAME HOLDER

パーティブネームホルダー

(mm)

		L	径	H	Price
2937-0000	小	40	12	10	¥4,400
2937-0030	中	60	16	14	¥7,400
2937-0040	大	80	20	18	¥9,700

▶材質:真鍮(金メッキ)

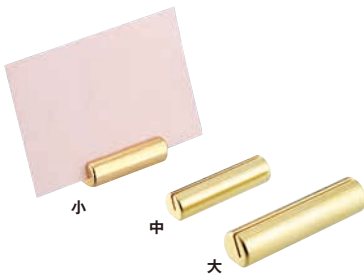

小

中

大

7 NAME HOLDER / TRIANGLE

三角ネームホルダー

(mm)

	L	W	H	Price
2936-0010	50	28	20	¥1,930



使用例



8 MESSAGE HOLDER / SHELL

シェル型メッセージホルダー

(mm)

	ベース径	W	H	Price
2938-0000	16	27	28	¥4,000



9 RESERVE CARD

テーブルリザーブカード

(mm)

	L	W	H	t	Price
2939-0000	100	46	46	2	¥3,600



10 BUSINESS CARD HOLDER

名刺入れ

(mm)

		L	W	H	Price
2946-0000	A	140	120	200	¥18,000
2946-0001	B	200	120	105	¥18,000



A



B



SPOON-FORK HOLDER / L

1 サーバーレスト 大

		(mm)				
		L	W	H	t	Price
3025-0400	測無	260	110	25	1	¥4,300
3025-4400	B測	260	110	25	1	¥5,900
3025-5400	菊測	260	110	25	1	¥5,900



SPOON-FORK HOLDER / S

2 サーバーレスト 小

		(mm)				
		L	W	H	t	Price
3025-0200	測無	185	110	25	1	¥3,900
3025-4200	B測	185	110	25	1	¥5,400
3025-5200	菊測	185	110	25	1	¥5,400



SERVICE TONG HOLDER

3 サービストングレスト

		(mm)				
		L	W	H	t	Price
3026-0000	測無	276	143	25	1	¥5,900
3026-4000	B測	276	143	25	1	¥8,300
3026-5000	菊測	276	143	25	1	¥8,300

▶サービストング大用。 ▶トングは別売です。



CUTLERY BOX

4 カトラリーボックス

		(mm)				
		L×W	底寸	H	t	Price
4921-0002	小	258×90	230×65	45	1	¥6,500
4921-0000	大	258×102	231×75	50	1	¥7,900



SPOON-FORK HOLDER / TYPE-S

5 サーバーレスト S型

		(mm)				
		L	W	H	t	Price
3025-0100		194	105	25	0.5	¥1,480

▶トングは別売です。



Tong / Condiment Holder



1 ESCARGOT TONG
エスカルゴ tong (mm)

	L	Price
3105-0000	128	¥1,400



2 ICE TONG / STRAIGHT
ストレートアイストング (mm)

	L	Price
3110-0002	156	¥1,600



3 ICE TONG / A
爪付アイストング A (mm)

	L	Price
3110-0003	165	¥1,600

▶18-0ステンレス使用



4 ICE TONG / MOON LIGHT / WITH WOODEN HANDLE
木柄ムーンライト tong (mm)

	L	Price
3101-0000	162	¥1,100



5 ICE TONG / MOON LIGHT
共柄ムーンライト tong (mm)

	L	Price
3102-0000	162	¥1,080



6 ICE TONG / GAZE
ガゼ tong (mm)

	L	Price
3103-0000	150	¥580



7 PICKLES TONG
薬味 tong (mm)

	L	Price
3251-0000	95	¥840



8 SUGAR SPOON
シュガースプーン (mm)

	L	W	Price
3200-0000	112	30	¥680

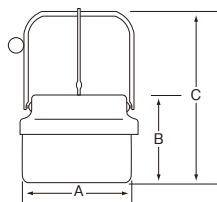

9 SEASONING POT
調味料入ポット (mm)

	A	B	C	容量(cc)	Price
3202-0000	91	64	122	360	¥4,600

▶ tong は別売です。



10 MIX NUT HOLDER
ミックスナッツホルダー (mm)

	L	皿径	H	Price
3212-0030 3ピース	163	80	145	¥19,200
3212-0040 4ピース	198	80	145	¥22,800



料理のヘラとして
取り分け匙として
多目的にお使い
いただけます。

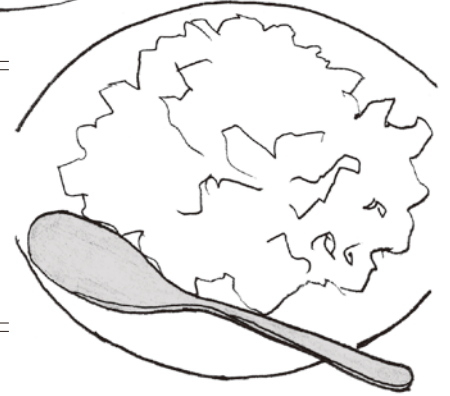

1 COOKING & SERVING SPOON
クッキング&サービングスプーン

		(mm)		
		L	W	Price
3114-0002	54	210	54	¥2,500
3114-0001	61	210	61	¥2,700



2 ICE CREAM SERVER
アイスヘラ

		(mm)			
		L	W	t	Price
3511-0200	小	255	66	1.2	¥4,600
3511-0400	大	320	66	1.2	¥4,900



3 ICE CREAM SERVER
アイスクリームサーバー

		(mm)			
		L	W	t	Price
3512-0000		185	45	2	¥910



4 SYAMOJI / OVAL HANDLE
18-8 みやじま

		(mm)			
		A	B	L	Price
3342-0060	60cm	240	140	600	¥20,900
3342-0090	90cm	320	158	900	¥22,000
3342-0120	120cm	360	180	1,200	¥26,400

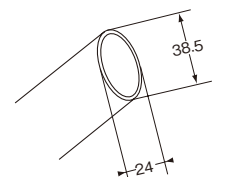
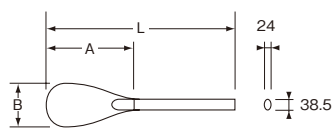

ハンドルはにぎりやすい楕円形

Condiment Holder / S.P.Shaker



大 小

1 SALT SHAKER
塩入

		(mm)			Price
		A	B	C	
3221-0200	小	95	65	38	¥3,100
3221-0400	大	114	85	38	¥3,800

▶蓋:ステンレス製/本体:ガラス製

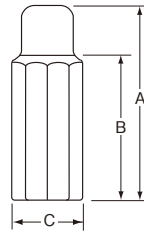

大 小

2 PEPPER SHAKER
コショウ入

		(mm)			Price
		A	B	C	
3222-0200	小	95	65	38	¥3,100
3222-0400	大	114	85	38	¥3,800

▶蓋:ステンレス製/本体:ガラス製



塩入 コショウ入

3 S.P. / TYPE-N
N型塩入・コショウ入

		(mm)			Price
		A	C		
3223-0000	塩入	64	27	¥3,300	
3224-0000	コショウ入	64	27	¥3,300	



大

小

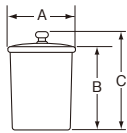

4 MUSTARD POT / WITH GLASS SPOON / S
マスタードポット(ガラス・スプーン付)

		(mm)			Price
		A	B	C	
3227-0200	小	50	53	68	¥3,200
3227-0400	大	58	74	90	¥3,400

▶ツヤ消し(銅/蓋)

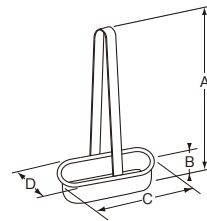

5 S.P.HOLDER
S.P.ホルダー

		(mm)				Price
		A	B	C	D	
3229-0000		165	18	92	54	¥6,300

▶塩入・コショウ入は別売です。

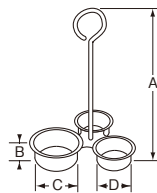

6 S.P.MUSTARD HOLDER
S.P.マスタードホルダー

		(mm)				Price
		A	B	C	D	
3228-0000		208	25	55	42	¥6,500

▶マスタードポットは大を使用。
▶マスタードポット・塩入・コショウ入は別売です。



7 LEMON SQUEEZER
レモン絞り

		(mm)			Price
		L	W	t	
4901-0000		76	66	0.8	¥780



収納時



使用例

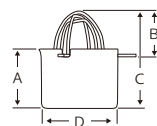

8 CITRUS JUICER SIBOTTE
柑橘ジュースャー シボット

		(mm)				Price
		A	B	C	D	
4901-0001		70	57	119	83	¥5,800



9 SUGAR PACKET HOLDER
シュガーパケットホルダー

		(mm)				Price
		A	B	C	t	
3203-0000		147	70	38	1	¥3,800



10 SUGAR PACK HOLDER
シュガーパック入

		(mm)			Price
		L(外径)	H		
3205-0000		58×58	42	¥2,600	



1 DOME COVER / ROUND / GADROON

菊測ドームカバー (mm)

		A	B	t	Price
1211-5210	21cm	218	147	0.8	¥24,000
1211-5230	23cm	235	154	0.8	¥26,000
1211-5240	24cm	245	167	0.8	¥27,000
1211-5250	25cm	255	164	0.8	¥28,000
1211-5260	26cm	265	172	0.8	¥29,000

▶ツمامミ材質・銅鍍物(金メッキ)



2 DOME COVER / ROUND / GADROON / ROUND KNOB

菊測ドームカバー(丸ツمامミ) (mm)

		A	B	t	Price
1212-5210	21cm	218	147	0.8	¥14,000
1212-5230	23cm	235	154	0.8	¥19,000
1212-5240	24cm	245	167	0.8	¥21,000
1212-5250	25cm	255	164	0.8	¥21,800
1212-5260	26cm	265	172	0.8	¥23,000



3 DOME COVER / ROUND / WITH LIP

ドームカバー(ツバ付) (mm)

		A	B	C	t	Price
1213-0260	26cm	262	168	232	0.8	¥22,000
1213-0270	27cm	272	178	250	0.8	¥23,100
1213-0280	28cm	282	178	250	0.8	¥24,700
1213-0310	31cm	312	187	280	1	¥27,000

▶ツمامミ材質・銅鍍物(金メッキ)



4 DOME COVER / ROUND / WITH LIP / ROUND KNOB

ドームカバー(ツバ付・丸ツمامミ) (mm)

		A	B	t	Price
1214-0260	26cm	262	168	0.8	¥14,800
1214-0270	27cm	272	178	0.8	¥16,500
1214-0280	28cm	282	178	0.8	¥17,500
1214-0310	31cm	312	187	1	¥19,600



5 DOME COVER / FISH OVAL

魚ドームカバー (mm)

		A×W	B	t	Price
1215-0300	30"	723×313	198	1.2	¥86,900

▶ツمامミ材質・真鍮鍍物



6 平測

6 菊測

6 OCTAGONAL SHOW PLATE

八角ショープレート (mm)

		A	H	t	Price
1022-1000	平測	317	17	0.8	¥8,500
1022-5000	菊測	317	17	0.8	¥10,200



7 測無

7 B測

7 菊測

7 OBLONG TRAY
角サービストレー

		L×W	H	t	Price	
1011-0150	測無	15"	390×266	20	1.2	¥8,900
1011-4150	B測	15"	390×266	20	1.2	¥13,700
1011-5150	菊測	15"	390×266	20	1.2	¥13,700

Finger Bowl / Towl Dish



1 FINGER BOWL / PLAIN
プレーンフィンガーボール (mm)

	外径	H	t	Price
2801-8000	110	42	1.2	¥2,700



2 FINGER BOWL / B-EDGE
B漕フィンガーボール (mm)

	外径	H	t	Price
2801-4000	112	47	0.8	¥2,900



3 FINGER BOWL / GADROON
菊漕フィンガーボール (mm)

	外径	H	t	Price
2801-5000	112	47	0.8	¥2,900



4 FINGER BOWL / MONTERY
モンテリーフィンガーボール (mm)

	外径	H	t	Price
2801-3000	112	47	0.8	¥2,900



5 FINGER BOWL / ROLL EDGE
漕巻フィンガーボール (mm)

	外径	H	t	Price
2801-9000	112	50	0.8	¥1,300



6 FINGER BOWL / LINE
ラインフィンガーボール (mm)

	外径	H	t	Price
2801-0001	126	45	1.2	¥2,800

▶ツヤ消し



使用例

7 UNDER LINER / PLAIN
プレーンフィンガーボール受皿 (mm)

	外径	t	Price
2812-8000	145	1.2	¥2,300



8 MORNING CUP
モーニングカップ (mm)

	口径	H	t	Price	
4903-0000	200cc	67	67	1	¥1,540



漕無

B漕

菊漕

9 OBLONG TOWEL DISH
角おしぼり入 (mm)

		L	W	H	t	Price
3027-0000	漕無	200	80	20	1	¥1,800
3027-4000	B漕	200	80	20	1	¥3,400
3027-5000	菊漕	200	80	20	1	¥3,400



漕無

B漕

菊漕

10 OVAL TOWEL DISH
小判おしぼり入 (mm)

		L	W	H	t	Price
3028-0000	漕無	200	68	16	1	¥1,700
3028-4000	B漕	200	68	16	1	¥3,200
3028-5000	菊漕	200	68	16	1	¥3,200

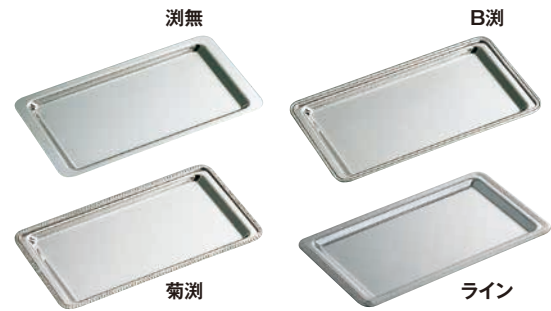

1 CASH TRAY
キャッシュトレイ

		L	W	H	t	Price
3022-0000	測無	216	116	7	0.9	¥1,540
3022-0001	ライン	216	116	7	0.9	¥2,720
3022-4000	B測	216	116	7	0.9	¥3,360
3022-5000	菊測	216	116	7	0.9	¥3,360



2 TRAY / TYPE-S
ストレー

		L	W	t	Price
3020-0000		232	123	0.8	¥1,800

▶ツヤ消し

3 TRAY / TYPE-Y
Yトレイ

		L	W	H	t	Price
3021-0000		237	143	15	0.9	¥1,800

▶ツヤ消し



4 OVAL TRAY
小判盆

		L	W	H	t	Price
1013-4100	B測	265	208	11	0.7	¥3,200
1013-5100	菊測	265	208	11	0.7	¥3,200



5 CHIT STAND
伝票立

		径	H	t	Price
2934-0000		50	80	1	¥3,600

▶底あり ▶ツヤ消し



6 CHIT STAND / TAPER
テーバー伝票立

		径	H	t	Price
2935-0200	小	38	55	1	¥3,200
2935-0400	大	50	70	1	¥4,200

▶底あり ▶ツヤ消し

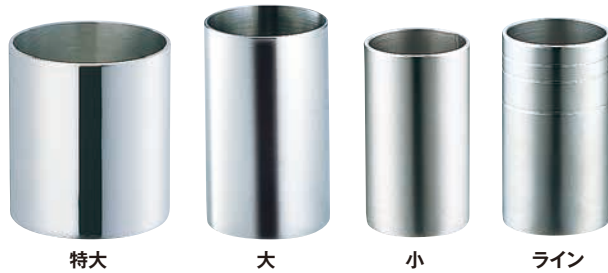

7 TOOTHPICK HOLDER / STAND TYPE
楊枝入れ

		径	H	t	Price
3081-0200	小	27	48	1	¥1,580
3081-0201	ライン	27	48	1	¥2,230
3081-0400	大	38	50	1	¥2,420
3081-0500	特大	45	50	1.5	¥3,200

▶ツヤ消し

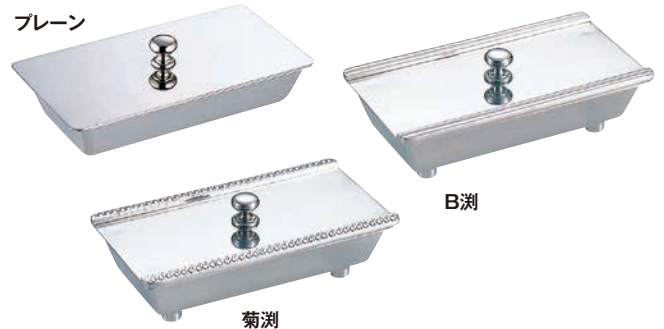

8 TOOTHPICK HOLDER
楊枝入れ

		L×W	本体H	Price
3080-8000	プレーン	106×56	20	¥3,500
3080-4000	B測	106×56	25	¥4,100
3080-5000	菊測	106×56	25	¥4,100







ステンレス 2枚皿用スモーガスボード

1619-5001 Aセット ¥690,000

1619-5002 Bセット ¥490,000

▶ 陶器は別売です。 ▶ 注文生産

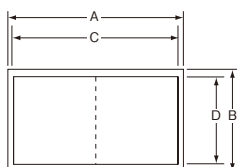

1 SMORGAS BOARD / FOR 2 PLATTERS / OBLONG
2枚皿用スモーガスボード(長方形)

(mm)

	A×B	C×D	H	Price
1622-0000	670×370	620×320	140	¥212,500

▶ 使用陶器・大(30cm) ▶ 注文生産

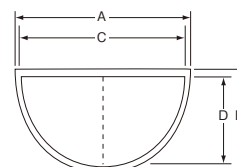

2 SMORGAS BOARD / FOR 2 PLATTERS / HALF CIRCLE
2枚皿用スモーガスボード(半円)

(mm)

	A×B	C×D	H	Price
1622-0002	670×370	620×320	140	¥255,500

▶ 使用陶器・大(30cm) ▶ 注文生産

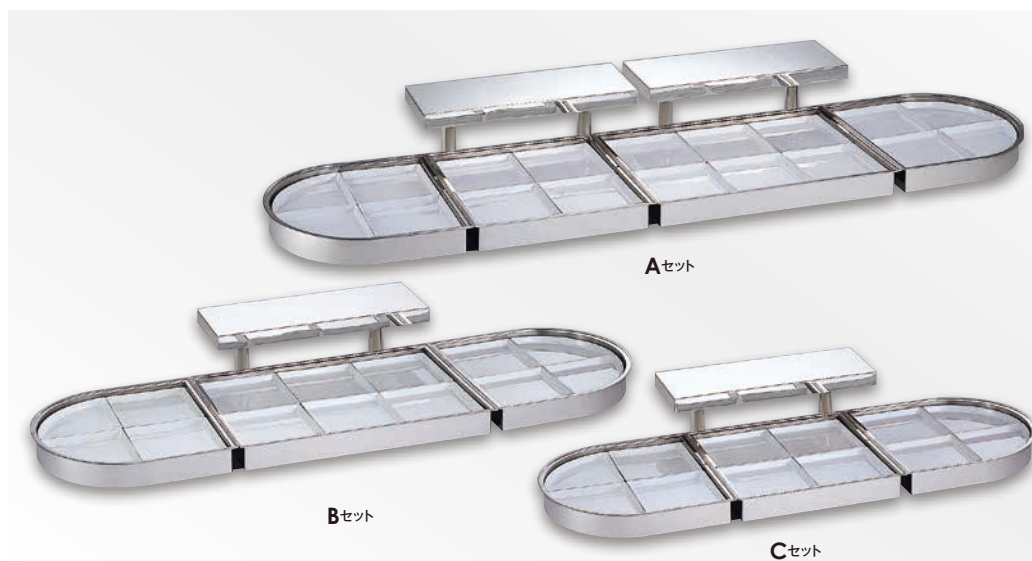

ステンレススモーガスボード Aセット

1619-0201 小 ¥1,120,000

1619-0401 大 ¥1,220,000

▶ 陶器は別売です。

ステンレススモーガスボード Bセット

1619-0202 小 ¥860,000

1619-0402 大 ¥945,000

▶ 陶器は別売です。

ステンレススモーガスボード Cセット

1619-0203 小 ¥810,000

1619-0403 大 ¥890,000

▶ 陶器は別売です。

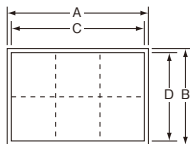

3 SMORGAS BOARD / 6 PLATTERS / OBLONG
ステンレススモーガスボード(長方形)

(mm)

	A×B	C×D	H	Price
1620-0200 小	860×600	810×550	100	¥231,500
1620-0400 大	970×670	920×620	100	¥258,000

▶ 注文生産

4 SMORGAS BOARD / 4 PLATTERS / SQUARE
ステンレススモーガスボード(正方形)

(mm)

	A×B	C×D	H	Price
1620-0201 小	600×600	550×550	100	¥177,100
1620-0401 大	670×670	620×620	100	¥197,400

▶ 注文生産

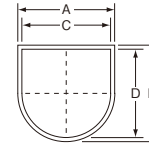

5 SMORGAS BOARD / 4 PLATTERS / HALF CIRCLE
ステンレススモーガスボード(半円)

(mm)

	A×B	C×D	H	Price
1620-0202 小	600×600	550×550	100	¥288,400
1620-0402 大	670×670	620×620	100	¥318,800

▶ 注文生産

6 SMORGAS BOARD / 4 PLATTERS / CORNER
ステンレススモーガスボード(コーナー)

(mm)

	A×B	C×D	H	Price
1620-0203 小	600×600	550×550	100	¥288,400
1620-0403 大	670×670	620×620	100	¥318,800

▶ 注文生産



ステンレス飾台付
スモーガスボードAセット

1619-2201	小	¥2,120,000
1619-2401	大	¥2,330,000

▶陶器は別売です。▶注文生産



SMORGAS BOARD / WITH STAND / OBLONG
1 ステンレス飾台付スモーガスボード(長方形) (mm)

		L×W	H	Price
1623-0200	小	860×600	210	¥478,200
1623-0400	大	970×670	210	¥531,300

▶注文生産

SMORGAS BOARD / WITH STAND / SQUARE
2 ステンレス飾台付スモーガスボード(正方形) (mm)

		L×W	H	Price
1623-0201	小	600×600	210	¥369,400
1623-0401	大	670×670	210	¥409,800

▶注文生産



SMORGAS BOARD / WITH STAND / HALF CIRCLE
3 ステンレス飾台付スモーガスボード(半円) (mm)

		L×W	H	Price
1623-0202	小	600×600	210	¥592,000
1623-0402	大	670×670	210	¥652,700

▶注文生産

SMORGAS BOARD / WITH STAND / CORNER
4 ステンレス飾台付スモーガスボード(コーナー) (mm)

		L×W	H	Price
1623-0203	小	600×600	210	¥592,000
1623-0403	大	670×670	210	¥652,800

▶注文生産



ステンレススモーガスボード足付
Aセット

1619-1201	小	¥1,350,000
1619-1401	大	¥1,453,000

▶陶器は別売です。▶注文生産

ステンレススモーガスボード足付
Bセット

1619-1202	小	¥1,040,000
1619-1402	大	¥1,120,000

▶陶器は別売です。▶注文生産

ステンレススモーガスボード足付
Cセット

1619-1203	小	¥985,000
1619-1403	大	¥1,060,000

▶陶器は別売です。▶注文生産

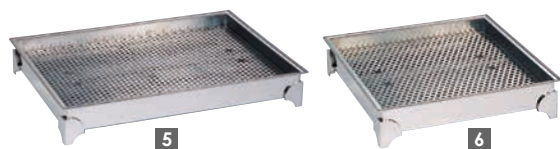

SMORGAS BOARD / WITH LEGS / OBLONG
5 ステンレススモーガスボード 足付(長方形) (mm)

		A×B	C×D	H	Price
1621-0200	小	860×600	810×550	140	¥292,200
1621-0400	大	970×670	920×620	140	¥318,800

▶注文生産

SMORGAS BOARD / WITH LEGS / SQUARE
6 ステンレススモーガスボード 足付(正方形) (mm)

		A×B	C×D	H	Price
1621-0201	小	600×600	550×550	140	¥237,800
1621-0401	大	670×670	620×620	140	¥258,000

▶注文生産



SMORGAS BOARD / WITH LEGS / HALF CIRCLE
7 ステンレススモーガスボード 足付(半円) (mm)

		A×B	C×D	H	Price
1621-0202	小	600×600	550×550	140	¥349,000
1621-0402	大	670×670	620×620	140	¥379,500

▶注文生産

SMORGAS BOARD / WITH LEGS / CORNER
8 ステンレススモーガスボード 足付(コーナー) (mm)

		A×B	C×D	H	Price
1621-0203	小	600×600	550×550	140	¥349,200
1621-0403	大	670×670	620×620	140	¥379,500

▶注文生産

Smorgas Board



CERAMICS / SQUARE
1 スモーガスボード用陶器皿(正方形)

		(mm)		
		L×W	H	Price
1628-0200	小・白	260×260	35	¥24,500
1628-0201	小・黒	260×260	35	¥24,500
1628-0400	大・白	300×300	35	¥25,600
1628-0401	大・黒	300×300	35	¥25,600

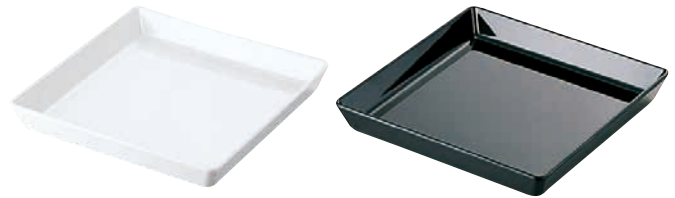

MERAMINE / SQUARE
2 スモーガスボード用メラミン皿(正方形)

		(mm)		
		L×W	H	Price
1629-0200	小・白	260×260	35	¥8,600
1629-0201	小・黒	260×260	35	¥8,600
1629-0400	大・白	300×300	35	¥8,900
1629-0401	大・黒	300×300	35	¥8,900



CERAMICS / FAN
3 スモーガスボード用陶器皿(扇形)

		(mm)		
		一辺	H	Price
1628-0202	小・白	260	35	¥24,500
1628-0203	小・黒	260	35	¥24,500
1628-0402	大・白	300	35	¥25,600
1628-0403	大・黒	300	35	¥25,600



MERAMINE / FAN
4 スモーガスボード用メラミン皿(扇形)

		(mm)		
		一辺	H	Price
1629-0202	小・白	260	35	¥8,600
1629-0203	小・黒	260	35	¥8,600
1629-0402	大・白	300	35	¥8,900
1629-0403	大・黒	300	35	¥8,900



COVER / ACRYLIC / OBLONG
5 スモーガスボード用アクリルカバー(長方形)

		(mm)			
		L×W	t	H	Price
1627-0200	小	840×580	5	120	¥64,000
1627-0400	大	950×650	5	120	¥75,000

▶注文生産



COVER / ACRYLIC / SQUARE
6 スモーガスボード用アクリルカバー(正方形)

		(mm)			
		L×W	t	H	Price
1627-0201	小	580×580	5	120	¥58,000
1627-0401	大	650×650	5	120	¥67,000

▶注文生産



COVER / ACRYLIC / HALF CIRCLE
7 スモーガスボード用アクリルカバー(半円)

		(mm)			
		L×W	t	H	Price
1627-0202	小	580×580	5	120	¥140,000
1627-0402	大	650×650	5	120	¥148,000

▶注文生産



COVER / ACRYLIC / CORNER
8 スモーガスボード用アクリルカバー(コーナー)

		(mm)			
		L×W	t	H	Price
1627-0203	小	580×580	5	120	¥97,000
1627-0403	大	650×650	5	120	¥100,000

▶注文生産



使用例

TOP PLATE / FOR SALAD BOWL / 4 PIECES
1 ステンレススモーガス用天板 サラダボール用

		(mm)			
		L×W	穴径	t	Price
1624-0401	正方形 大	645×645	220	2	¥92,400
1624-0400	長方形 大	945×645	220	2	¥132,000

▶注文生産 ▶穴の大きさは注文に応じます。
 ▶ステンレス製ボールは、測のないガラスボールに変更になります。

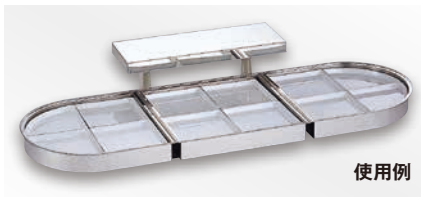

使用例

STAND / FOR SMORGAS BOARD
2 ステンレススモーガスボード用スタンド

(mm)			
	L×W	H	Price
1626-0000	860×300	360	¥87,000

▶注文生産



使用例

SQUARE TRAY
3 スモーガスボード正方形用角盆

(mm)				
		L×W	t	Price
1625-0401	大	728×728	1.5	¥118,000

▶注文生産

縦型



横型



DRESSING STAND
4 ドレッシングスタンド セット

(mm)					
		L×W	A	H	Price
2820-0000	縦型	475×156	140	222	¥51,500
2830-0000	横型	475×158	143	170	¥51,500

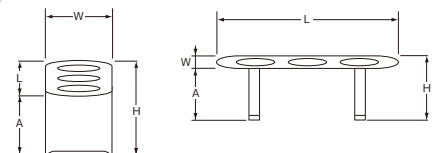



縦型

横型



使用例

MULTI-PURPOSE ICE BOX / WOODEN STAND

1 マルチアイスボックス

(mm)

		L(外寸)	W(外寸)	H	t	Price
2790-0100	横型	775	500	260	1.5	¥395,000
2790-0000	縦型	515	760	310	1.5	¥450,000

▶排水コック・ホース付 ▶注文生産 ▶18-8ステンレス/木製

ROUND ICE BOX

2 アイスボックス 丸

(mm)

	外径	全高	アクリル高	Price
2770-0000	328	200	100	¥82,000

▶本体:アクリル透明色、ベース:ステンレス
▶スノコ付 ▶注文生産

SQUARE ICE BOX

3 アイスボックス 正方形

(mm)

	L×W(外寸)	全高	アクリル高	Price
2760-0000	458×458	200	100	¥198,000

▶本体:アクリル透明色、ベース:ステンレス
▶スノコ付 ▶注文生産

OBLONG ICE BOX

4 アイスボックス 長方形

(mm)

	L×W(外寸)	全高	アクリル高	Price
2750-0000	710×510	200	100	¥318,000

▶本体:アクリル透明色、ベース:ステンレス
▶スノコ、排水ホース付 ▶注文生産

2

3

4



ACRYLIC STAND OBLONG / OBLONG TRAY SET

5 アクリルスタンド角盆セット

(mm)

	L×W	スタンド高	Price	
1603-0200	20"	596×470	180	¥283,000
1603-0220	22"	656×516	180	¥298,000
1603-0240	24"	701×566	180	¥314,400

▶スタンド・本体:アクリルガラス色 ▶柱・カバー:アクリル
▶盆:ステンレス ▶注文生産

ACRYLIC STAND OBLONG / ICE STAND SET

6 アクリルスタンド角氷台セット

(mm)

	L×W	スタンド高	Price	
1604-0200	20"	596×470	180	¥283,200
1604-0220	22"	656×516	180	¥298,800
1604-0240	24"	701×566	180	¥314,400

▶スタンド・本体:アクリルガラス色 ▶バット・スノコ:ステンレス
▶柱:アクリル ▶注文生産 ▶目皿・ツヤ消し



ICE SCULPTURE STAND / PLAIN

1 プレーン氷彫刻飾台

(mm)

	A×B	C×D	E	F	G×W	Price
1601-8280 28"	630×410	670×450	80	175	732×512	¥364,400
1601-8300 30"	680×420	720×460	80	175	792×525	¥407,400
1601-8380 38"	884×524	924×564	115	175	996×634	¥576,900
1601-8480 48"	1,130×610	1,170×650	115	175	1,242×722	¥910,800

▶排水コック・ホース付 ▶注文生産



ICE SCULPTURE STAND / GARNET

2 ガーネット氷彫刻飾台

(mm)

	A×B	C×D	E	F	Price
1601-6280 28"	619×402	725×500	115	200	¥310,000
1601-6300 30"	680×420	770×510	115	200	¥408,000
1601-6380 38"	884×524	980×600	115	200	¥577,000
1601-6480 48"	1,130×610	1,230×790	115	200	¥689,800
1601-6600 60"	1,427×777	1,527×870	115	200	¥1,062,600
1601-6720 72"	1,712×912	1,800×1,000	115	200	¥1,214,500

▶排水コック・ホース付 ▶注文生産



28"

ICE SCULPTURE STAND / ROSE

3 ローズ氷彫刻飾台

(mm)

	A×B	C×D	E	F	Price
1601-2280 28"	630×410	700×480	80	140	¥279,600
1601-2300 30"	680×420	770×510	80	140	¥364,400
1601-2380 38"	884×524	980×600	115	200	¥532,000
1601-2480 48"	1,130×610	1,220×705	115	200	¥623,000
1601-2600 60"	1,427×777	1,527×870	115	200	¥972,000
1601-2720 72"	1,712×912	1,800×1,000	115	200	¥1,124,000

▶排水コック・ホース付 ▶注文生産

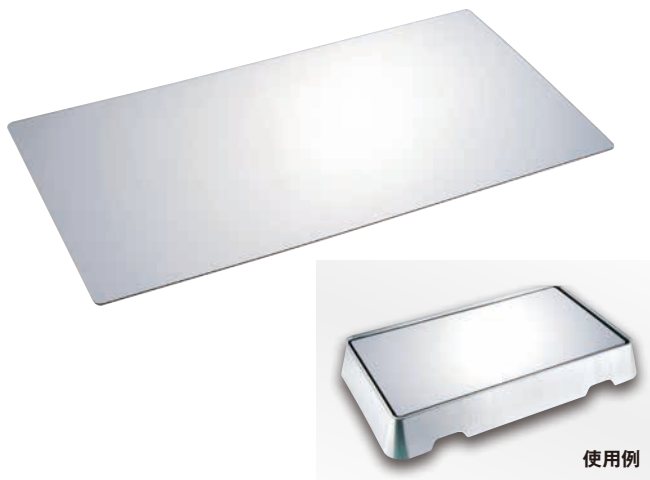

使用例

MIRROR PLATE / ACRYLIC / FOR ICE SCULPTURE STAND

4 氷彫刻飾台用ミラープレート

(mm)

	A×B	Price
1601-8280-7 28"	605×385	¥31,600
1601-8300-7 30"	660×400	¥35,800
1601-8380-7 38"	854×504	¥54,900
1601-8480-7 48"	1,100×590	¥65,400

▶ステンレスミラー ▶木製スノコの上に乗せます。 ▶注文生産

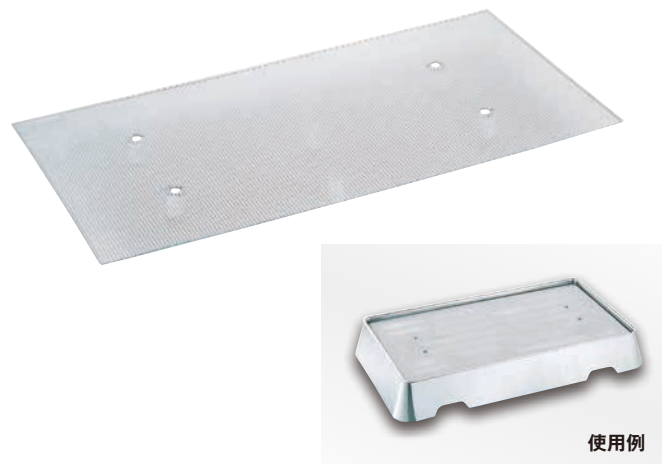

使用例

PANTING METAL / FOR ICE SCULPTURE STAND

5 氷彫刻飾台用パンチング板

(mm)

	A×B	t	Price
1601-8280-4 28"	606×386	1.2	¥106,400
1601-8300-4 30"	665×398	1.2	¥121,400
1601-8380-4 38"	870×510	1.2	¥136,800
1601-8480-4 48"	1,100×590	1.2	¥151,800

▶木製スノコの上に乗せます。 ▶注文生産

Ice Stand



TOP PLATE / FOR SALAD BOWL / 8 PIECES

1 プレーン氷彫刻飾台用天板 サラダボール用

(mm)

	A×B	t	Price
1601-8280-6	28" 645×424	2	¥78,700
1601-8300-6	30" 696×436	2	¥101,800
1601-8380-6	38" 902×542	2	¥145,400
1601-8480-6	48" 1,148×628	2	¥174,400

▶穴の大きさは注文に応じます。▶注文生産

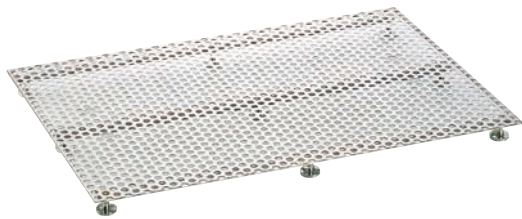

PERFORATED TRAY / FOR SALAD BOWL

2 サラダボール用ステンレススノコ

(mm)

	A×B	H	t	Price
1601-8280-5	28" 606×386	48	1.2	¥49,800
1601-8300-5	30" 662×395	48	1.2	¥61,800
1601-8380-5	38" 870×510	48	1.2	¥77,800
1601-8480-5	48" 1,100×590	48	1.2	¥112,800

▶注文生産



プレーン氷彫刻飾台組合せ例



3



4



5

ICE STAND / OBLONG

3 角氷飾台

(mm)

	A×W	B×W	C×W	D	E	Price
1611-0200	20" 506×378	440×305	510×370	60	140	¥95,800

▶目皿・ツヤ消し

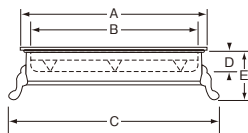

ICE STAND / ROUND

4 丸氷飾台

(mm)

	A	B	C	H	Price
1612-0180	18" 415	355	460	135	¥89,900

▶目皿・ツヤ消し

ICE STAND / OVAL

5 小判氷飾台

(mm)

	A×W	B×W	C×W	H	Price
1613-0240	24" 565×388	495×335	560×400	135	¥95,800

▶目皿・ツヤ消し



1 MULTI-PURPOSE STAND / CHAFING SET / 3 PIECES
マルチスタンド チューフィン3枚セット (mm)

		L×W	中鍋L×W	H	Price
1631-0000	38"	950×590	460×288	210	¥610,000

▶排水コック・ホース付 ▶注文生産

2 MULTI-PURPOSE STAND / CHAFING SET / 6 PIECES
マルチスタンド チューフィン6枚セット (mm)

		L×W	中鍋L×W	H	Price
1631-0001	38"	950×590	295×230	210	¥635,000

▶排水コック・ホース付 ▶注文生産



3 MULTI-PURPOSE STAND / TRAY SET
マルチスタンド 角盆セット (mm)

		L×W(角盆)	H	Price
1632-0240	24"	611×474	200	¥238,500
1632-0300	30"	774×507	200	¥339,900
1632-0000	38"	980×620	210	¥590,800

▶38"は排水コック・ホース付 ▶30"・24"は水ヌキはありません。 ▶注文生産

4 MULTI-PURPOSE STAND / MIRROR PLATE SET
マルチスタンド ミラープレートセット (mm)

		L×W	H	Price
1634-0240	24"	611×474	200	¥271,000
1634-0300	30"	774×507	200	¥355,600
1634-0000	38"	949×589	210	¥513,800

▶38"は排水コック・ホース付 ▶30"・24"は水ヌキはありません。 ▶ステンレスミラー使用。 ▶注文生産



5 MULTI-PURPOSE STAND / VAT SET
マルチスタンド 浅型バットセット (mm)

		L×W	H	Price
1632-0001	38"	949×589	210	¥437,800

▶注文生産



6 MULTI-PURPOSE STAND / SMORGAS BOARD SET
マルチスタンド スモーガスボードセット (mm)

		L×W	H	Price
1635-0000	38"	949×589	210	¥757,800

▶スモーガスボード陶器は、26cm・小 使用。 ▶排水コック・ホース付 ▶注文生産

Multi-purpose Stand

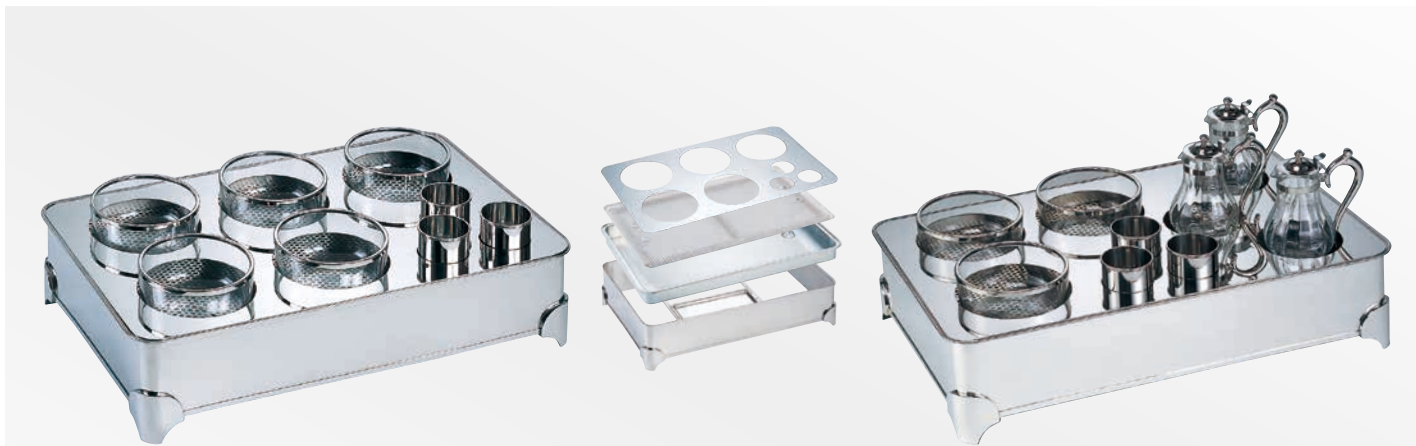

1 MULTI-PURPOSE STAND / SALAD BAR SET-A
マルチスタンド サラダバーセットA (mm)

		L×W	H	Price
1636-0001	38"	949×589	210	¥865,000

▶天板の穴の形状は、注文に応じます。 ▶排水コック・ホース付 ▶注文生産

2 MULTI-PURPOSE STAND / SALAD BAR SET-B
マルチスタンド サラダバーセットB (mm)

		L×W	H	Price
1636-0002	38"	949×589	210	¥898,000

▶天板の穴の形状は、注文に応じます。 ▶排水コック・ホース付 ▶注文生産
 ▶ステンレス製のガラスボールに変更になります。

ACCESSORIES



3 SAUCE POT / FOR MULTI-PURPOSE STAND
マルチ用ソースポット (mm)

	径	H	Price
1636-0000-8	100	100	¥7,200



4

4 CHAFING FOODPAN
マルチ用チーフングフードパン (mm)

		L×W	H	Price	
1631-0001-1	6枚用	11.5"	295×230	46	¥10,800
1631-0000-1	3枚用	18"	460×288	50	¥15,900

▶注文生産



5

5 CHAFING COVER
マルチ用チーフングカバー (mm)

	L×W	H	Price
1631-0000-6	440×268	50	¥23,000

▶注文生産

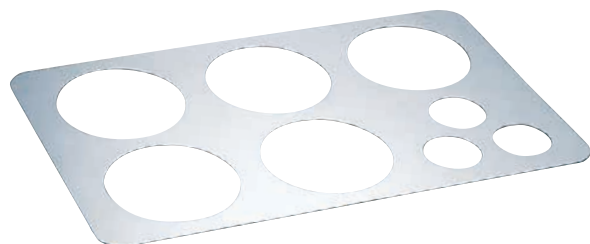

6 TOP PLATE / SALAD BAR / A
マルチ用サラダバー天板 A (mm)

		L×W	t	Price
1636-0001-4	38"	927×567	2	¥116,000

▶天板の穴の形状は、注文に応じます。 ▶注文生産

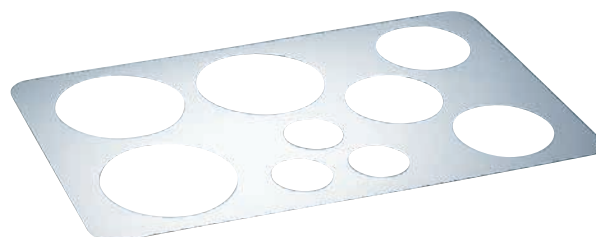

7 TOP PLATE / SALAD BAR / B
マルチ用サラダバー天板 B (mm)

		L×W	t	Price
1636-0002-4	38"	927×567	2	¥140,000

▶天板の穴の形状は、注文に応じます。 ▶注文生産

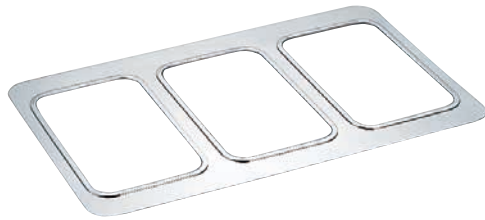

1 TOP PLATE / FOR CHAFING FOOD PAN / 3 PIECES
マルチ用チェーフィング天板 3枚用 (mm)

		L×W	t	Price
1631-0000-4	38"	927×567	2	¥131,000

▶注文生産



2 TOP PLATE / FOR CHAFING FOOD PAN / 6 PIECES
マルチ用チェーフィング天板 6枚用 (mm)

		L×W	t	Price
1631-0001-4	38"	927×567	2	¥151,000

▶注文生産



3 VAT
浅型バット (mm)

		L×W	t	Price
1632-0001-9	38"	949×589	1.5	¥157,000

▶注文生産

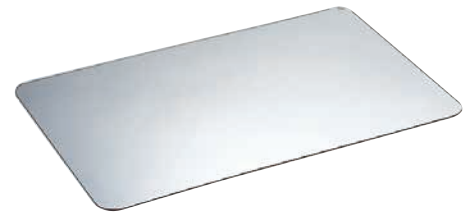

4 MIRROR PLATE / ACRYLIC / FOR MULTI-PURPOSE STAND
マルチ用ミラープレート (mm)

		L×W	Price
1634-0240-7	24"	586×449	¥58,000
1634-0300-7	30"	749×482	¥70,200
1634-0000-7	38"	927×567	¥72,600

▶ステンレスミラー ▶注文生産

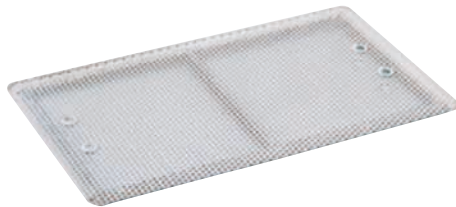

5 PERFORATED TRAY / FOR MULTI-PURPOSE STAND
マルチ用スノコ (mm)

		L×W	H	t	Price
1635-0000-3	38"	879×519	23	1.5	¥168,000

▶注文生産



6 WATER PAN / FOR MULTI-PURPOSE STAND
マルチ用ウォーターパン (mm)

		L×W	t	Price
1631-0024-2	24"	611×474	50	¥38,000
1631-0030-2	30"	774×507	60	¥68,000
1631-0000-2	38"	949×589	65	¥157,000

▶30"・24"は水ヌキはありません。 ▶排水コック・ホース付 ▶注文生産



7 TRAY
角盆 (mm)

		L×W	t	Price
1001-4240	24" B淵	611×474	1.2	¥28,900
1001-4300	30" B淵	774×507	1.2	¥57,800
1001-4380	38" B淵	980×620	1.5	¥153,000

▶38"は注文生産



8 STAND / FOR MULTI-PURPOSE STAND
マルチ用スタンド (mm)

		L×W	H	Price
1631-0024-1	24"	568×433	200	¥163,000
1631-0030-1	30"	718×453	200	¥202,000
1631-0000-5	38"	927×567	210	¥262,000

▶ランプ付 ▶注文生産

Ceramic Dish Stand



使用例

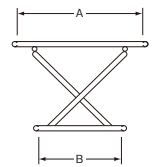

CERAMIC DISH STAND / ROUND / CROSS A

1 陶器丸皿スタンド クロスA

(mm)

	A内径	B内径	H	Price	
3870-2211	φ211	211	149	160	¥15,700
3870-2231	φ230	230	149	160	¥15,700

▶使用陶器 35cm・31cm



CERAMIC DISH STAND / ROUND / CROSS B

2 陶器丸皿スタンド クロスB

(mm)

	A内径	B内径	H	Price	
3870-2212	φ211	211	149	160	¥15,700
3870-2232	φ230	230	149	160	¥15,700

▶使用陶器 35cm・31cm



CERAMIC DISH STAND / ROUND / CROSS C

3 陶器丸皿スタンド クロスC

(mm)

	A内径	B内径	H	Price	
3870-2213	φ211	211	149	160	¥15,700
3870-2233	φ230	230	149	160	¥15,700

▶使用陶器 35cm・31cm



10H



16H

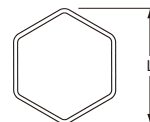

CERAMIC DISH STAND / HEXAGON

1 陶器六角深鉢スタンド

(mm)

		使用陶器	L	H	Price
3855-0100	10H	24cm・28cm	285	100	¥14,000
3855-0160	16H	24cm・28cm	285	160	¥14,000
3856-0160	16H	28cm・32cm	320	160	¥19,000
3856-0220	22H	28cm・32cm	320	220	¥19,000



16H

CERAMIC DISH STAND / HEXAGON / BLACK

2 陶器六角深鉢スタンド 黒

(mm)

		使用陶器	L	H	Price
3855-0101	10H	24cm・28cm	285	100	¥17,600
3855-0161	16H	24cm・28cm	285	160	¥17,600
3856-0161	16H	28cm・32cm	320	160	¥22,600
3856-0221	22H	28cm・32cm	320	220	¥22,600



CERAMIC DISH STAND / SQUARE

3 陶器角皿スタンド

(mm)

		使用陶器	L×W	H	Price
3857-0160	16H	30cm・25cm	266×266	160	¥14,000

▶黒着色もできます。

Ceramic Dish Stand



1 CERAMIC DISH STAND / ROUND
陶器丸皿・ポールスタンド

	使用陶器	内径(大)	内径(小)	H	Price	
3852-0040	4H	35cm・31cm	211	149	40	¥13,000
3852-0080	8H	35cm・31cm	211	149	80	¥13,000
3852-0160	16H	35cm・31cm	211	149	160	¥13,000



2 CERAMIC DISH STAND / FISH OVAL
陶器フィッシュプラタースタンド

	使用陶器	L	W	H	Price	
3854-0040	4H	56cm・43cm	441	203	40	¥16,000
3854-0080	8H	56cm・43cm	441	203	80	¥16,000
3854-0160	16H	56cm・43cm	441	203	160	¥16,000



3 CERAMIC DISH STAND / ROUND / BLACK
陶器丸皿・ポールスタンド 黒

	使用陶器	内径(大)	内径(小)	H	Price	
3852-0041	4H	35cm・31cm	211	149	40	¥16,600
3852-0081	8H	35cm・31cm	211	149	80	¥16,600
3852-0161	16H	35cm・31cm	211	149	160	¥16,600

4 CERAMIC DISH STAND / FISH OVAL / BLACK
陶器フィッシュプラタースタンド 黒

	使用陶器	L	W	H	Price	
3854-0041	4H	56cm・43cm	441	203	40	¥19,600
3854-0081	8H	56cm・43cm	441	203	80	¥19,600
3854-0161	16H	56cm・43cm	441	203	160	¥19,600



5 WATER PAN / ROUND
陶器丸皿用ウォーターパン

	外径	H	Price
3862-0000	240	40	¥4,200

6 WATER PAN / FISH OVAL
陶器フィッシュプラター用ウォーターパン

	L	W	H	Price
3864-0000	464	226	45	¥5,400

7 LAMP HOLDER / CERAMICS
陶器ランプ入

	径	H	Price
3807-0000	83	60	¥1,900



CERAMIC DISH STAND / SQUARE / DECO

1 陶器角皿スタンド デコ (mm)

		使用陶器	H	Price
3851-0130	13H	30cm・25cm	130	¥34,000
3851-0200	20H	30cm・25cm	200	¥35,500
3851-0300	30H	30cm・25cm	300	¥38,600

▶陶器は別売です。



CERAMIC DISH STAND / ROUND / DECO

2 陶器丸皿スタンド デコ (mm)

		A内径	B内径	H	Price
3870-1130	13H	232	195	130	¥16,600
3870-1200	20H	232	195	200	¥17,900
3870-1300	30H	232	195	300	¥23,300
3870-1400	40H	232	195	400	¥28,700

▶使用陶器 35cm・31cm ▶陶器は別売です。



CERAMIC DISH STAND / SQUARE / DECO / LED TYPE

3 陶器角皿照明付スタンド 30H (mm)

	照明色	使用陶器	H	Price
3851-1301	温白色	25cm	300	¥165,000
3851-1302	オレンジ色	25cm	300	¥165,000

▶陶器は別売です。



CERAMIC DISH STAND / ROUND / DECO / LED TYPE

4 陶器丸皿照明付スタンド 30H (mm)

	照明色	使用陶器	本体内径	H	Price
3870-1301	温白色	35cm	232	300	¥158,500
3870-1302	オレンジ色	35cm	232	300	¥158,500

▶陶器は別売です。

Ceramic Dish



31cm



35cm



25cm



30cm

1 ROUND PLATTER / CERAMICS

陶器丸皿		(mm)	
	径	Price	
3802-0310	31cm	310	¥7,250
3802-0350	35cm	350	¥11,800

▶無くなり次第廃盤

2 SQUARE PLATTER / CERAMICS

陶器角皿		(mm)		
	L	H	Price	
3801-0250	25cm	255角	25	¥5,350
3801-0300	30cm	305角	52	¥13,000

▶無くなり次第廃盤



28cm



24cm



32cm

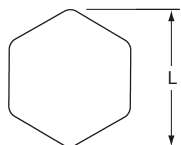

3 PLATTER / HEXAGON / CERAMICS

陶器六角深鉢		(mm)		
	L	H	Price	
3805-0240	24cm	240	70	¥5,700
3805-0280	28cm	280	70	¥8,200
3805-0320	32cm	320	70	¥11,000

▶無くなり次第廃盤



4



5

4 ROUND BOWL / CERAMICS

陶器ボール		(mm)		
	径	H	Price	
3806-0250	25cm	255	70	¥5,700

▶無くなり次第廃盤

5 FISH OVAL PLATTER / CERAMICS

陶器フィッシュプラター		(mm)		
	L	W	Price	
3804-0430	43cm	245	¥10,200	
3804-0560	56cm	275	¥19,500	

▶無くなり次第廃盤





MILK DISPENSER / 1

1 1本用ミルクディスペンサー

(mm)

	A	L×W	H	容量(ℓ)	Price
2051-0065	180	255×360	530	6.35	¥151,000

MILK DISPENSER / 1 / STANDARD

2 1本用ミルクディスペンサー スタンダード

(mm)

	A	H	容量(ℓ)	Price
2051-0066	180	500	6.35	¥131,000



文字入れ例



使用例

NAME PLATE

3 ジュースディスペンサー用ネームプレート

(mm)

		L×W(名札)	L	Price
2051-0069	6ℓ用	85×35	500	¥6,200
2051-0129	12ℓ用	85×35	750	¥7,000

▶注文生産 ▶文字入れ注文も承っております。詳しくは当社までお問い合わせください。



PERFORATED TRAY / FOR JUICE DISPENSER

4 ジュースディスペンサー用 受皿

(mm)

	L	W	H	Price
2051-0060-4	216	121	19	¥4,500

▶受皿は全機種に使えます。

Punch Bowl



1 MINI PUNCH BOWL
ミニパンチボール

		(mm)				
		径	H	容量(ℓ)	†	Price
2740-5051	菊淵	218	136	2.4	0.8	¥22,500



2 PUNCH BOWL
淵巻パンチボール

		(mm)				
		A	H	容量(ℓ)	†	Price
2740-0150	1.5ガロン	324	185	6	0.7	¥25,700
2740-0300	3ガロン	420	245	14	0.8	¥41,400
2740-0500	5ガロン	525	285	27.5	0.8	¥72,000



3 PUNCH BOWL / GARNET
ガーネットパンチボール

		(mm)				
		A	H	容量(ℓ)	†	Price
2740-6300	3ガロン	447	250	14	0.8	¥59,000
2740-6500	5ガロン	552	290	27.5	0.8	¥108,000

▶パンチカップ・パンチトレイは別売です。▶注文生産

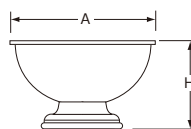

4 PUNCH TRAY / GARNET
ガーネットパンチトレイ

		(mm)			
		径	H	†	Price
2741-6180	18"	480	25	1.2	¥25,100
2741-6240	24"	620	25	1.5	¥60,300

▶注文生産



5



6

5 PUNCH CUP
パンチカップ

		(mm)				
		口径	H	容量(cc)	†	Price
2742-0000		75	80	150	0.8	¥2,980

6 SORBET CUP
ソルベカップ

		(mm)				
		口径	H	容量(cc)	†	Price
2807-0000		62	74	90	0.8	¥2,980



5ガロン用



1.5ガロン用

7 SPIDER RING
スパイダーリング

		(mm)			
		内径	L	†	Price
2743-0050	ミニパンチボール用	160	200	4	¥7,800
2743-0150	1.5ガロン用	250	340	4	¥8,000
2743-0300	3ガロン用	250	432	4	¥9,000
2743-0500	5ガロン26cm用	250	537	4	¥9,500
2743-0501	5ガロン29cm用	280	537	4	¥10,500



LAMP WARMER / METAL BASE
1 ランプウォーマー1灯式メタルベース (mm)

	ベース径	電源	消費電力(最大)	H	Price
1444-0011	300	単相100V	200W	711	¥248,600

▶標準仕様ランプは、110Vアイランプです。

LAMP WARMER / METAL BASE / STAINLESS STEEL
2 ステンレスランプウォーマー1灯式メタルベース (mm)

	ベース径	電源	消費電力(最大)	H	Price
1444-0031	300	単相100V	200W	724	¥153,000

▶標準仕様ランプは、110Vアイランプです。



LAMP WARMER / LOW TYPE
3 ランプウォーマー1灯式ロータイプ (mm)

	ベース径	電源	消費電力(最大)	H	Price
1444-0041	250	単相100V	200W	570	¥212,300

▶標準仕様ランプは、110Vアイランプです。

LAMP WARMER / LOW TYPE / STAINLESS STEEL
4 ステンレスランプウォーマー1灯式ロータイプ (mm)

	ベース径	電源	消費電力(最大)	H	Price
1444-0051	250	単相100V	200W	570	¥143,000

▶標準仕様ランプは、110Vアイランプです。



LAMP WARMER / METAL BASE / 2 LAMPS
5 ランプウォーマー2灯式メタルベース (mm)

	ベースA径	電源	消費電力(最大)	H	Price
1444-0021	300	単相100V	400W(200W×2)	722	¥451,000

▶標準仕様ランプは、110Vアイランプです。

LAMP WARMER / METAL BASE / STAINLESS STEEL / 2 LAMPS
6 ステンレスランプウォーマー2灯式メタルベース (mm)

	ベース径	電源	消費電力(最大)	H	Price
1444-0032	300	単相100V	400W(200W×2)	724	¥323,000

▶標準仕様ランプは、110Vアイランプです。



LAMP WARMER / MARBLE BASE
7 ランプウォーマー1灯式大理石ベース (mm)

	ベース径	電源	消費電力(最大)	H	Price
1444-0012	250	単相100V	200W	691	¥374,000

▶標準仕様ランプは、110Vアイランプです。

LAMP WARMER / MARBLE BASE / 2 LAMPS
8 ランプウォーマー2灯式大理石ベース (mm)

	A×W	電源	消費電力(最大)	H	Price
1444-0022	500×450	単相100V	400W(200W×2)	672	¥550,000

▶標準仕様ランプは、110Vアイランプです。



Revolving Stand



1

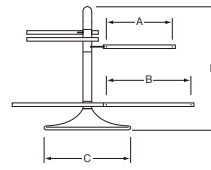

2-TIERS STAND / REVOLVING / WITH RATTAN BASKET / 6 PIECES

1 回転2段スタンド 籐カゴ付

(mm)

		A内径	B内径	C	H	Price
1408-0007	小	220	250	300	415	¥262,000
1408-0001	大	250	316	300	458	¥296,000

▶大 籐カゴ径φ250・φ320 各3個付 ▶注文生産
▶小 籐カゴ径φ230・φ250 各3個付 ▶注文生産



2

3-TIERS STAND / REVOLVING / WITH RATTAN BASKET / 3 PIECES

2 回転スタンド 籐カゴ3個付

(mm)

	リング内径	H	ベース径	Price
1408-0008	220	500	300	¥198,000

▶籐カゴ 径φ230 3個付 ▶注文生産



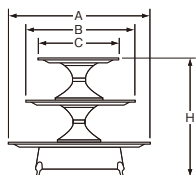

1 3-TIERS BUFFET STAND / REVOLVING
回転3段オードブルスタンド

		A	B	C	H	Price
1402-0200	小	620(24")	490(18")	385(14")	588	¥320,000
1402-0400	大	790(32")	610(24")	430(16")	605	¥390,000

▶皿中央部段無も注文に応じます。▶適用王冠・5寸
▶王冠・海老掛け・花盛りは別売です。▶注文生産

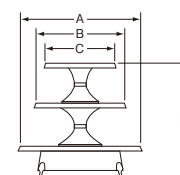

2 3-TIERS BUFFET STAND / REVOLVING / DX
デラックス回転3段オードブルスタンド

		A	B	C	H	Price
1404-0200	小	600(24")	455(18")	350(14")	603	¥362,000
1404-0400	大	760(30")	600(24")	400(16")	615	¥447,000

▶皿中央部段無も注文に応じます。▶適用王冠・5寸
▶花盛りは別売です。▶注文生産

ACCESSORIES



3 FLOWER BOWL
花盛り

		上径	底径	高さ	Price
1411-0000		115	158	215	¥22,000

4 SHRIMP HOLDER
海老掛け

		上径	底径	高さ	t	Price
1413-0000		93	82	203	1	¥12,000



5 CROWN
王冠

		底径	高さ	t	Price
1412-0030	3寸	98	115	0.9	¥17,000
1412-0040	4寸	130	115	0.9	¥20,000
1412-0050	5寸	170	115	0.9	¥23,000

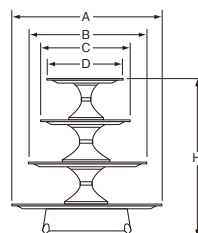

6 4-TIERS BUFFET STAND / REVOLVING
回転4段オードブルスタンド

		A	B	C	D	H	Price
1403-0000		790(32")	620(24")	490(18")	385(14")	815	¥460,000

▶皿中央部段無も注文に応じます。▶適用王冠・5寸
▶王冠・海老掛け・花盛りは別売です。▶注文生産

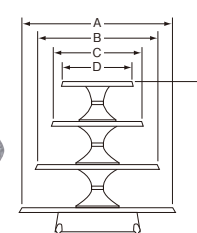

7 4-TIERS BUFFET STAND / REVOLVING / DX
デラックス回転4段オードブルスタンド

		A	B	C	D	H	Price
1405-0000		760(30")	600(24")	455(18")	355(14")	835	¥500,000

▶皿中央部段無も注文に応じます。▶適用王冠・5寸
▶王冠・海老掛け・花盛りは別売です。▶注文生産

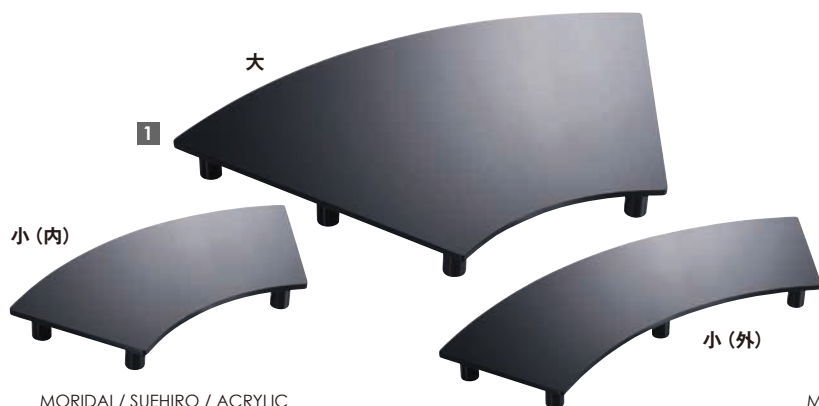

MORIDAI / SUEHIRO / ACRYLIC

1 末広盛台

					(mm)
		L	W	H	Price
1329-0202	小(内)	520	225	60	¥59,000
1329-0201	小(外)	750	225	60	¥72,200
1329-0400	大	750	450	60	¥89,400

▶アクリル樹脂製 ▶注文生産



MORIDAI / HEXAGON / ACRYLIC

2 六角盛台

					(mm)
		L	H	Price	
1327-0200	小	300	60	¥56,800	
1327-0400	大	400	60	¥62,500	

▶アクリル樹脂製 ▶注文生産

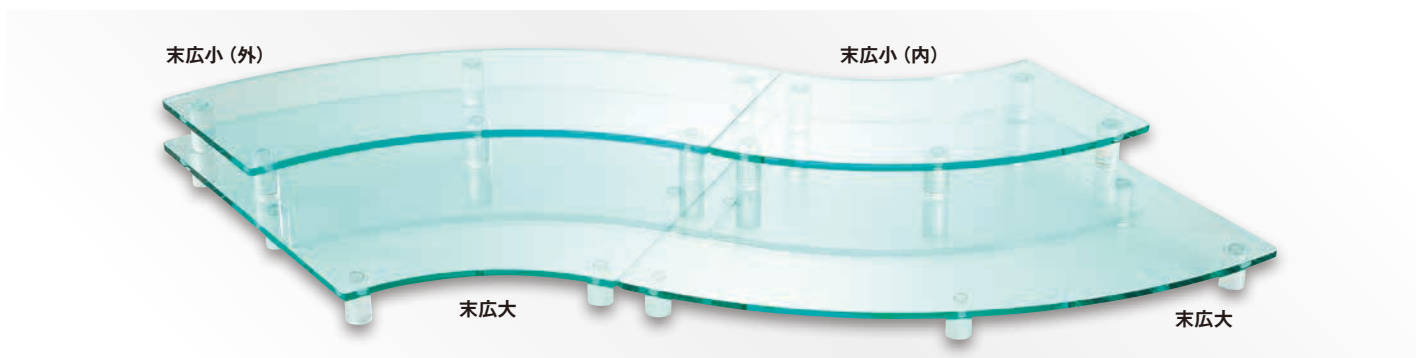

MORIDAI / CLEAR ACRYLIC
3 末広盛台 ウォーターカラー

					(mm)
		L	W	H	Price
1330-0202	小(内)	520	225	60	¥59,000
1330-0201	小(外)	750	225	60	¥72,000
1330-0400	大	750	450	60	¥89,400

▶注文生産

▶特注サイズ・透明色も注文に応じます。

▶同サイズの保護シート(透明アクリル)も注文に応じます。

▶アクリル樹脂製

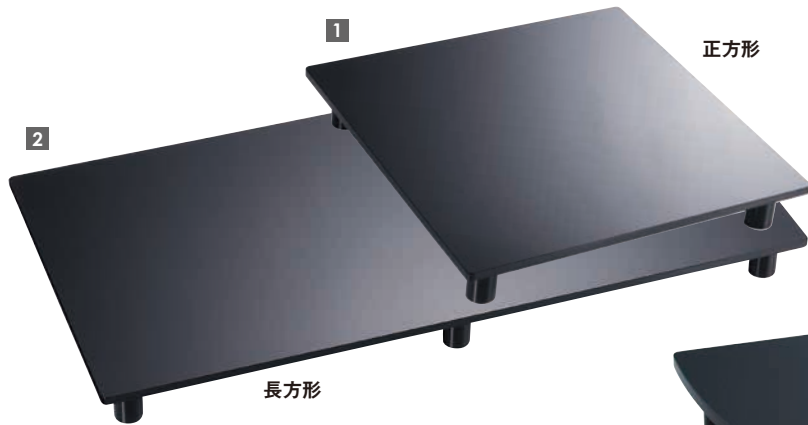

正方形

長方形

MORIDAI / SQUARE / ACRYLIC

1 正方形盛台

(mm)

	L	W	H	Price
1324-1000	400	400	60	¥49,400

▶アクリル樹脂製 ▶注文生産

MORIDAI / OBLONG / ACRYLIC

2 長方形盛台

(mm)

	L	W	H	Price
1324-2000	800	400	60	¥82,000

▶アクリル樹脂製 ▶注文生産



小

大

MORIDAI / FAN / ACRYLIC

3 扇盛台

(mm)

		L	W	H	Price
1328-0200	小	200	200	60	¥38,500
1328-0300	中	300	300	60	¥42,400
1328-0400	大	400	400	60	¥49,800

▶アクリル樹脂製 ▶注文生産

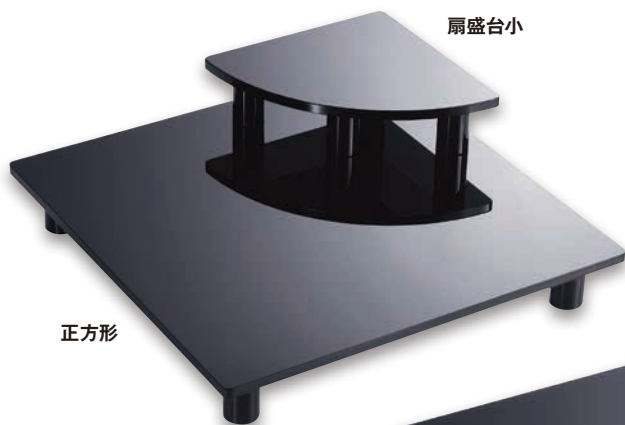

扇盛台小

正方形

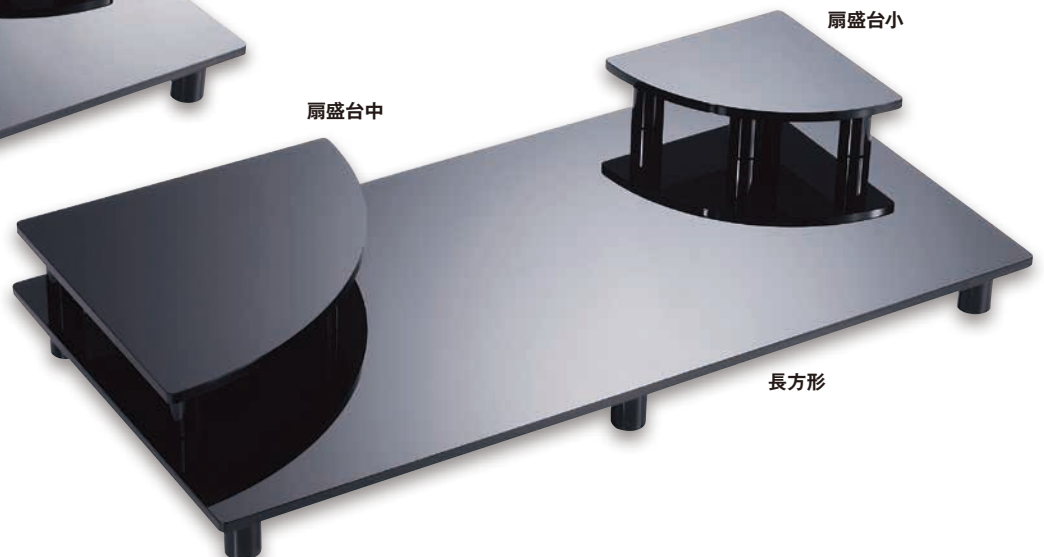

扇盛台小

扇盛台中

長方形

Mirror Plate



4 BUFFET MIRROR PLATE / WITHOUT HANDLE
ピュッフエミラープレート 手無

		L	W	A	Price
1314-0200	20"	470	330	42	¥76,000
1314-0220	22"	500	380	42	¥87,000
1314-0240	24"	560	430	42	¥95,000
1314-0280	28"	660	440	42	¥118,000
1314-0300	30"	710	450	42	¥130,000

▶ステンレスミラー使用 ▶注文生産

OBLONG MIRROR PLATE / WITH LEGS

1 角ミラープレート (足付)

		L	W	H	t	Price
1301-0172	17"	435	300	123	1.5	¥89,800
1301-0182	18"	470	345	123	1.5	¥93,000
1301-0202	20"	534	403	123	1.5	¥101,000
1301-0222	22"	571	404	123	1.5	¥112,000
1301-0242	24"	631	411	123	1.5	¥123,000
1301-0262	26"	675	418	123	1.5	¥137,000
1301-0282	28"	720	425	123	1.5	¥148,000
1301-0302	30"	770	460	123	1.5	¥163,000
1301-0322	32"	814	486	123	1.5	¥177,000
1301-0342	34"	865	510	123	1.5	¥195,000
1301-0382	38"	970	560	123	1.5	¥234,000

▶ステンレスミラー使用

OBLONG MIRROR PLATE / WITHOUT LEGS

2 角ミラープレート (足無)

		L	W	H	t	Price
1301-0171	17"	435	300	83	1.5	¥87,000
1301-0181	18"	470	345	83	1.5	¥90,000
1301-0201	20"	534	403	83	1.5	¥98,000
1301-0221	22"	571	404	83	1.5	¥108,000
1301-0241	24"	631	411	83	1.5	¥119,000
1301-0261	26"	675	418	83	1.5	¥134,000
1301-0281	28"	720	425	83	1.5	¥145,000
1301-0301	30"	770	460	83	1.5	¥160,000
1301-0321	32"	814	486	83	1.5	¥174,000
1301-0341	34"	865	510	83	1.5	¥192,000
1301-0381	38"	970	560	83	1.5	¥231,000

▶ステンレスミラー使用

OBLONG MIRROR PLATE / PLAIN / WITHOUT LEGS

3 角ミラープレート (模様無・足無)

		L	W	H	t	Price
1301-0173	17"	440	305	83	1.5	¥84,000
1301-0183	18"	475	350	83	1.5	¥87,000
1301-0203	20"	534	403	83	1.5	¥95,000
1301-0223	22"	571	404	83	1.5	¥104,000
1301-0243	24"	631	411	83	1.5	¥114,000
1301-0263	26"	680	422	83	1.5	¥128,000
1301-0283	28"	726	427	83	1.5	¥139,000
1301-0303	30"	776	466	83	1.5	¥154,000
1301-0323	32"	819	486	83	1.5	¥167,000
1301-0343	34"	870	515	83	1.5	¥184,000
1301-0383	38"	973	564	83	1.5	¥222,000

▶ステンレスミラー使用 ▶足付は注文に応じます。

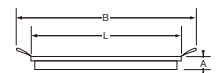

5 BUFFET MIRROR PLATE / WITH HANDLES
ピュッフエミラープレート 手付

		L	W	A	B	Price
1314-0201	20"	470	330	42	600	¥83,000
1314-0221	22"	500	380	42	630	¥94,000
1314-0241	24"	560	430	42	690	¥102,000
1314-0281	28"	660	440	42	790	¥125,000
1314-0301	30"	710	450	42	840	¥136,000

▶ステンレスミラー使用 ▶注文生産



ROUND MIRROR PLATE / WITH LEGS

1 丸ミラープレート(足付)

(mm)					
		口径	H	t	Price
1302-0142	14"	355	130	1.5	¥103,000
1302-0202	20"	510	130	1.5	¥142,300
1302-0242	24"	617	130	1.5	¥158,400
1302-0302	30"	760	130	1.5	¥238,500

▶ステンレスミラー使用



ROUND MIRROR PLATE / WITHOUT LEGS

2 丸ミラープレート(足無)

(mm)					
		口径	H	t	Price
1302-0141	14"	355	90	1.5	¥97,000
1302-0201	20"	510	90	1.5	¥134,400
1302-0241	24"	617	90	1.5	¥150,000
1302-0301	30"	760	90	1.5	¥225,000

▶ステンレスミラー使用



ROUND MIRROR PLATE / PLAIN / WITHOUT LEGS

3 丸ミラープレート(模様無・足無)

(mm)					
		口径	H	t	Price
1302-0143	14"	355	90	1.5	¥96,800
1302-0203	20"	510	90	1.5	¥134,400
1302-0243	24"	617	90	1.5	¥149,500
1302-0303	30"	760	90	1.5	¥224,500

▶ステンレスミラー使用 ▶足付は注文に応じます。



OVAL MIRROR PLATE / WITH LEGS

4 小判ミラープレート(足付)

(mm)						
		L	W	H	t	Price
1303-0202	20"	518	373	130	1.5	¥112,000
1303-0222	22"	568	408	130	1.5	¥122,600
1303-0242	24"	618	443	130	1.5	¥133,000

▶ステンレスミラー使用



OVAL MIRROR PLATE / WITHOUT LEGS

5 小判ミラープレート(足無)

(mm)						
		L	W	H	t	Price
1303-0201	20"	518	373	90	1.5	¥104,000
1303-0221	22"	568	408	90	1.5	¥117,000
1303-0241	24"	618	443	90	1.5	¥131,000

▶ステンレスミラー使用



OVAL MIRROR PLATE / PLAIN / WITHOUT LEGS

6 小判ミラープレート(模様無・足無)

(mm)						
		L	W	H	t	Price
1303-0203	20"	518	373	90	1.5	¥105,500
1303-0223	22"	568	408	90	1.5	¥115,900
1303-0243	24"	618	443	90	1.5	¥129,000

▶ステンレスミラー使用 ▶足付は注文に応じます。

Mirror Plate



1 OBLONG MIRROR PLATE / WOODEN FRAME
木製角ミラープレート

		L	W	H	Price
1325-0200	20"	558	428	70	¥94,000

(mm)

▶注文生産 ▶ステンレスミラー使用



2 ROUND MIRROR PLATE / WOODEN FRAME
木製丸ミラープレート

		径	H	Price
1326-0200	20"	560	70	¥133,000

(mm)

▶注文生産 ▶ステンレスミラー使用



3 OBLONG TRAY BOARD / ACRYLIC MIRROR
角盆用ミラープレート

		L×W	H	Price
1341-0180	18"	385×245	13	¥19,800
1341-0200	20"	432×302	13	¥23,000
1341-0220	22"	483×340	13	¥25,200
1341-0240	24"	522×380	16	¥31,000
1341-0260	26"	570×400	16	¥34,000

(mm)

▶ステンレスミラー使用



4 ROUND PLATTER BOARD / ACRYLIC MIRROR
丸皿用ミラープレート

		径	H	Price
1342-0140	14"	265	13	¥25,000
1342-0160	16"	306	13	¥26,000
1342-0180	18"	350	13	¥29,800
1342-0200	20"	385	13	¥31,500
1342-0220	22"	425	16	¥35,600
1342-0240	24"	480	16	¥43,800
1342-0260	26"	520	16	¥59,800

(mm)

▶ステンレスミラー使用



5 OVAL PLATTER BOARD / ACRYLIC MIRROR
小判皿用ミラープレート

		L×W	H	Price
1343-0200	20"	405×250	13	¥26,300
1343-0220	22"	445×270	16	¥30,600
1343-0240	24"	490×320	16	¥36,700
1343-0260	26"	525×320	16	¥40,000

(mm)

▶ステンレスミラー使用

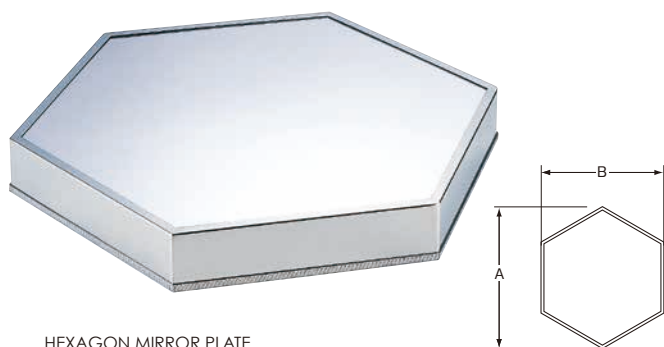

1 HEXAGON MIRROR PLATE
六角ミラープレート

	A	B	H	t	Price	
1306-0270	27"	690	600	83	1.5	¥178,000
1306-0400	40"	1,000	866	83	1.5	¥257,000

▶注文生産 ▶ステンレスミラー使用

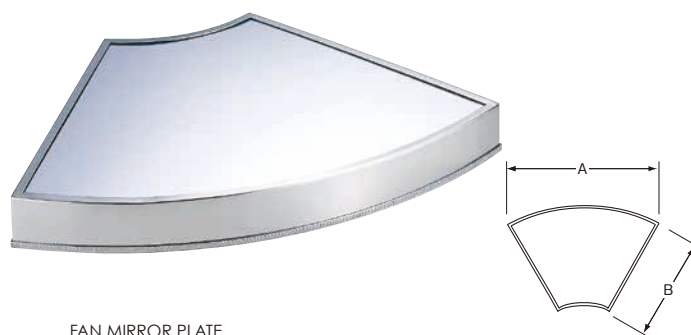

2 FAN MIRROR PLATE
扇ミラープレート

	A	B	H	t	Price
1307-0000	750	500	83	1.5	¥178,000

▶注文生産 ▶ステンレスミラー使用



3 OBLONG MIRROR PLATE / PLAIN
プレーン角ミラープレート

	L	W	H	t	Price	
1301-8200	20"	531	341	80	3	¥86,000
1301-8220	22"	566	404	80	3	¥97,500
1301-8240	24"	629	408	80	3	¥106,000
1301-8260	26"	679	420	80	3	¥125,000
1301-8280	28"	724	429	80	3	¥151,000
1301-8300	30"	774	459	80	3	¥170,800
1301-8320	32"	817	489	80	3	¥204,000
1301-8380	38"	971	561	80	3	¥265,000

▶注文生産 ▶ステンレスミラー使用 ▶ツヤ消し

MIRROR PLATE / TYPE-G
3 G型ミラープレート

	L	W	H	t	Price
1308-0000	1,000	600	100	1.5	¥701,000

▶注文生産 ▶ステンレスミラー使用



4 ROUND MIRROR PLATE / PLAIN
プレーン丸ミラープレート

	径	H	t	Price	
1302-8200	20"	510	80	3	¥115,000
1302-8220	22"	560	80	3	¥127,000
1302-8240	24"	610	80	3	¥155,000
1302-8260	26"	660	80	3	¥177,000
1302-8280	28"	711	80	3	¥227,000
1302-8300	30"	762	80	3	¥242,000

▶注文生産 ▶ステンレスミラー使用 ▶ツヤ消し



5 OVAL MIRROR PLATE / PLAIN
プレーン小判ミラープレート

	L	W	H	t	Price	
1303-8200	20"	510	365	80	3	¥100,000
1303-8220	22"	560	400	80	3	¥112,000
1303-8240	24"	610	435	80	3	¥131,000
1303-8260	26"	660	470	80	3	¥146,000
1303-8280	28"	711	510	80	3	¥170,000
1303-8300	30"	762	545	80	3	¥197,000

▶注文生産 ▶ステンレスミラー使用 ▶ツヤ消し



6 SEMICIRCLE MIRROR PLATE / PLAIN
プレーン半円ミラープレート

	L	W	H	t	Price	
1305-8240	24"	610	305	80	3	¥116,000
1305-8300	30"	762	381	80	3	¥167,000

▶注文生産 ▶ステンレスミラー使用 ▶ツヤ消し

Mirror Plate

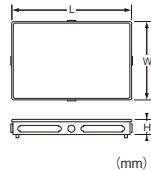
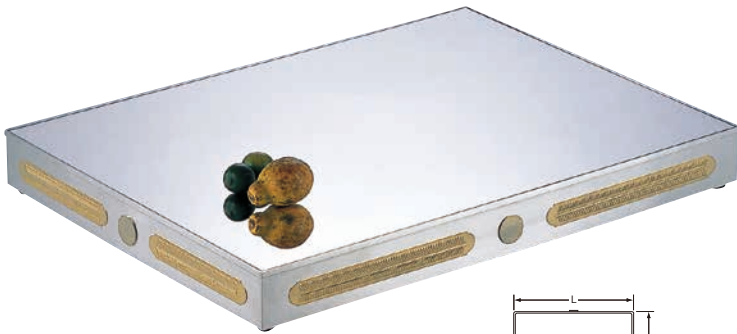

1 OBLONG MIRROR PLATE / GRAND
グランドミラープレート(長方形)

	L×W	H	Price
1333-0090-1	900	900×600	¥533,500
1333-0120-1	1200	1,200×900	¥867,900

▶注文生産 ▶ステンレスミラー使用

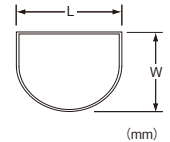

2 SEMICIRCLE MIRROR PLATE / GRAND
グランドミラープレート(半円)

	L×W	H	Price
1333-0060-2	600	600×450	¥533,500
1333-0090-2	900	900×600	¥633,600

▶注文生産 ▶ステンレスミラー使用

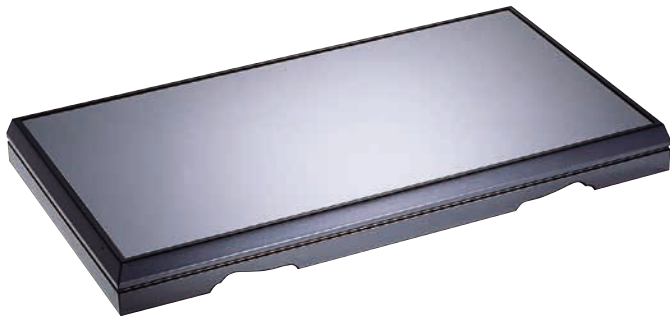

3 OBLONG MIRROR PLATE / TAIKOH
太閤ミラープレート

	L	W	H	Price
1323-0000	1,000	550	90	¥206,000

▶注文生産 ▶ステンレスミラー使用



4 MORIDAI / FAN / TAIKOH
太閤扇盛台

	一辺	H	Price	
1324-0200	小	300	68	¥26,000
1324-0400	大	400	68	¥32,500

▶木製 ▶注文生産



5 OBLONG MIRROR PLATE / TAIKOH / WITH SCREEN
太閤ミラープレートセット

	L	W	H	Price
1323-0001	1,000	550	470	¥381,000

▶注文生産 ▶ステンレスミラー使用

6 SCREEN / TAIKOH
太閤ミラープレート用スクリーン

	L	H	Price
1323-0002	900	470	¥198,000

▶注文生産 ▶ステンレスミラー使用



1 2-TIERS MIRROR PLATE SET / 1500
2段ミラープレート 1500 セット (mm)

	L×W	H	Price
1352-0000	1,500×900	750	¥1,603,800

▶注文生産 ▶ステンレスミラー使用

2 SCREEN / 1500
スクリーン (mm)

	L×W	H	Price
1352-0000-1	1,200×200	750	¥460,000

▶注文生産 ▶ステンレスミラー使用

3 MIRROR PLATE / 1500 / S
ミラープレート 1500 小 (mm)

	L×W	H	Price
1352-0200-2	1,100×515	95	¥499,400

▶注文生産 ▶ステンレスミラー使用

4 MIRROR PLATE / 1500 / L
ミラープレート 1500 大 (mm)

	L×W	H	Price
1352-0400-2	1,500×750	105	¥600,600

▶注文生産 ▶ステンレスミラー使用

5 2-TIERS MIRROR PLATE SET / 1000
2段ミラープレート 1000 セット (mm)

	L×W	H	Price
1332-0000	1,000×660	600	¥913,000

▶注文生産 ▶ステンレスミラー使用

6 SCREEN / 1000
スクリーン (mm)

	L×W	H	Price
1332-0000-1	900×160	600	¥243,000

▶注文生産 ▶ステンレスミラー使用

7 MIRROR PLATE / 1000 / S
ミラープレート 1000 小 (mm)

	L×W	H	Price
1332-0200-2	750×350	120	¥292,600

▶注文生産 ▶ステンレスミラー使用

8 MIRROR PLATE / 1000 / L
ミラープレート 1000 大 (mm)

	L×W	H	Price
1332-0400-2	1,000×550	120	¥355,300

▶注文生産 ▶ステンレスミラー使用

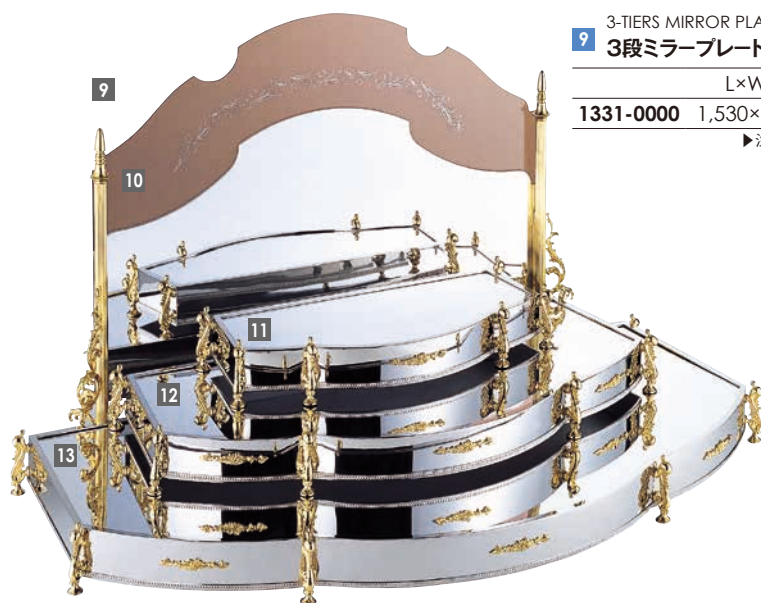

9 3-TIERS MIRROR PLATE SET
3段ミラープレートセット (mm)

	L×W	H	Price
1331-0000	1,530×900	870	¥1,973,400

▶注文生産 ▶ステンレスミラー使用

10 SCREEN
スクリーン (mm)

	L×W	H	Price
1331-0000-1	1,100×200	870	¥632,500

▶注文生産 ▶ステンレスミラー使用

11 MIRROR PLATE / S
ミラープレート 小 (mm)

	L×W	H	Price
1331-0200-2	730×320	130	¥328,900

▶注文生産 ▶ステンレスミラー使用

12 MIRROR PLATE / M
ミラープレート 中 (mm)

	L×W	H	Price
1331-0300-2	1,130×530	130	¥417,500

▶注文生産 ▶ステンレスミラー使用

13 MIRROR PLATE / L
ミラープレート 大 (mm)

	L×W	H	Price
1331-0400-2	1,530×770	130	¥531,300

▶注文生産 ▶ステンレスミラー使用

14 3-TIERS MIRROR PLATE / 1800
3段ミラープレート 1800 セット (mm)

	L×W	H	Price
1351-0000	1,800×750	685	¥3,270,300

▶注文生産 ▶ステンレスミラー使用

15 OBJET STAND / SEMICIRCLE
半円オブジェスタンド (mm)

	L×W	H	Price
1452-0002	465×233	350	¥723,600

▶注文生産 ▶ステンレスミラー使用

16 MIRROR PLATE / 1800 / S
ミラープレート 1800 小 (mm)

	L×W	H	Price
1351-0200-2	700×300	82	¥354,200

▶注文生産 ▶ステンレスミラー使用

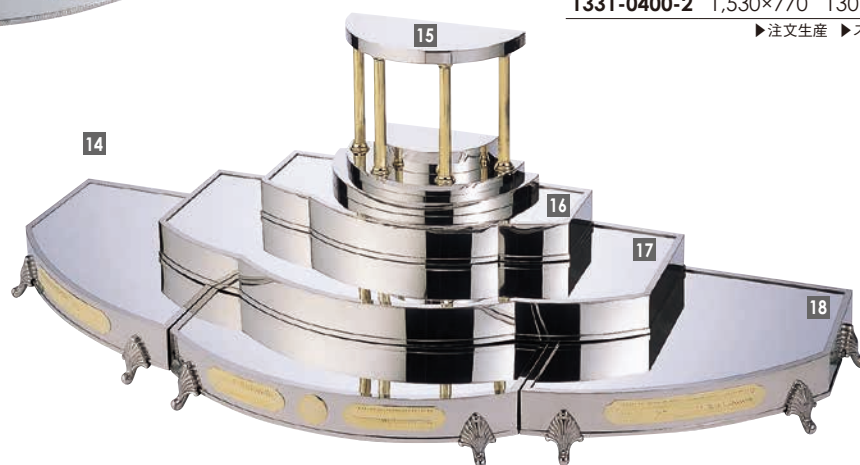

17 MIRROR PLATE / 1800 / M
ミラープレート 1800 中 (mm)

	L×W	H	Price
1351-0300-2	1,100×515	82	¥506,000

▶注文生産 ▶ステンレスミラー使用

18 MIRROR PLATE / 1800 / L
ミラープレート 1800 大 (mm)

	L×W	H	Price
1351-0400-3 左	530×620	168	¥487,300
1351-0400-4 右	530×620	168	¥487,300
1351-0400-2 中央	740×750	168	¥628,100

▶注文生産 ▶ステンレスミラー使用

Wedding Cake Stand

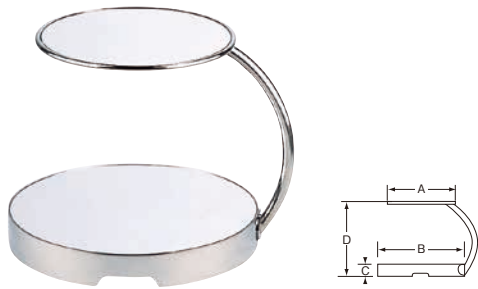

1 2-TIERS PURE CAKE STAND / TYPE-E
E型2段ピュアケーキスタンド

	A	B	C	D	Price
1426-0021	310	410	60	360	¥192,000

▶リング径は内寸法。▶ステンレスミラー使用

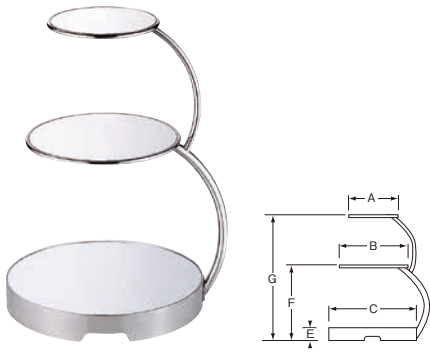

2 3-TIERS PURE CAKE STAND / TYPE-E
E型3段ピュアケーキスタンド

	A	B	C	E	F	G	Price
1426-0031	220	310	410	60	360	600	¥250,000

▶リング径は内寸法。▶ステンレスミラー使用



3 5-TIERS PURE CAKE STAND / TYPE-E
E型5段ピュアケーキスタンド

	A	B	C	D	E	F	G	H	I	J	Price
1426-0051	220	240	310	420	490	80	340	580	800	1,000	¥495,000

▶リング径は内寸法。▶ステンレスミラー使用

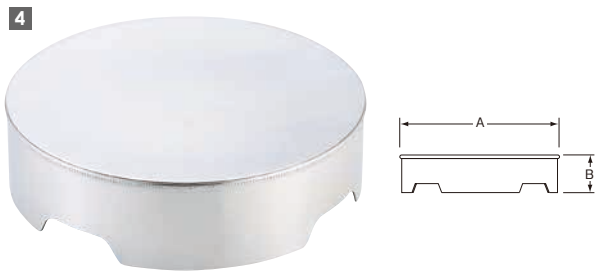

4 WEDDING CAKE STAND / PLAIN
プレーンウェディングケーキスタンド

	A	B	†	Price	
1423-0450	45cm	450	150	3	¥256,000
1423-0500	50cm	500	150	3	¥272,000
1423-0600	60cm	600	150	3	¥298,000
1423-0750	75cm	750	150	3	¥363,000
1423-0900	90cm	900	150	3	¥474,000

▶注文生産



5 WEDDING CAKE STAND / STRAIGHT
ストレート型ウェディングケーキスタンド

	A	B	†	Price	
1424-0450	45cm	450	220	1.5	¥305,000
1424-0500	50cm	500	220	1.5	¥320,000
1424-0600	60cm	600	220	1.5	¥352,000
1424-0750	75cm	750	220	1.5	¥448,000
1424-0900	90cm	900	220	1.5	¥550,000

▶注文生産



6 WEDDING CAKE STAND
ウェディングケーキスタンド

	A	B	C	†	Price	
1425-0020	R2	365	420	145	1	¥53,000
1425-0030	R3	400	450	145	1	¥56,000
1425-0060	R6	500	550	145	1	¥63,000

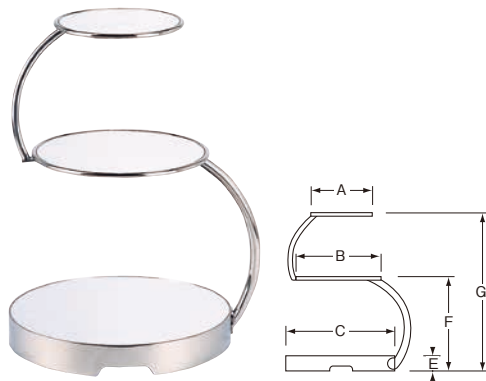

1 3-TIERS PURE CAKE STAND / TYPE-S
S型3段ピュアケーキスタンド (mm)

	A	B	C	E	F	G	Price
1426-0033	220	310	410	60	360	600	¥250,000

▶リング径は内寸法。▶ステンレスミラー使用



2 3-TIERS PURE CAKE STAND
3段ピュアケーキスタンド (mm)

	A	B	C	D	E	F	G	Price
1426-0030	220	310	410	70	60	360	600	¥250,000

▶花入れは移動・回転します。▶リング径は内寸法。▶ステンレスミラー使用

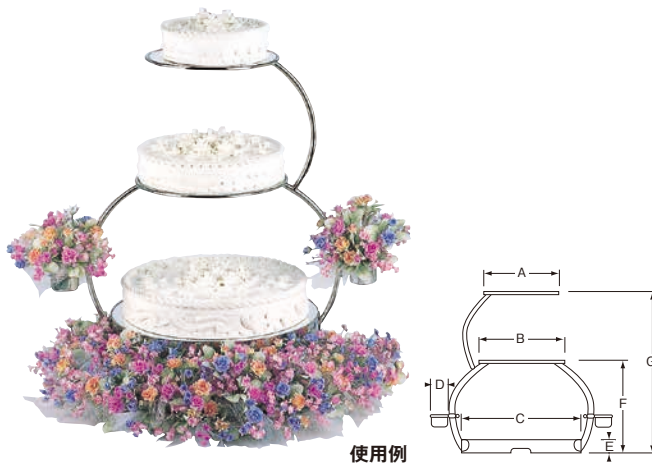

3 3-TIERS PURE CAKE STAND / TYPE-G
G型3段ピュアケーキスタンド (mm)

	A	B	C	D	E	F	G	Price
1426-0032	310	360	515	70	60	400	700	¥262,000

▶花入れは移動・回転します。▶リング径は内寸法。▶ステンレスミラー使用

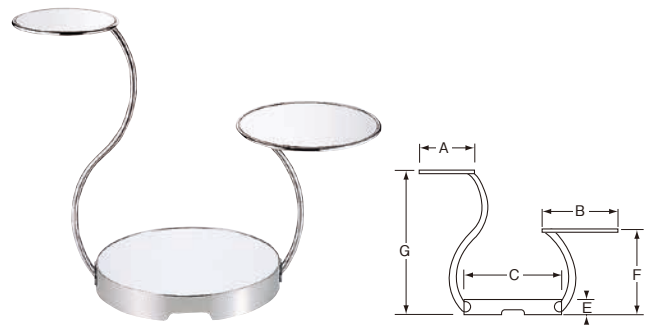

4 3-TIERS PURE CAKE STAND / SWAN
スワン3段ピュアケーキスタンド (mm)

	A	B	C	E	F	G	Price
1426-0034	220	310	410	60	360	600	¥250,000

▶リング径は内寸法。▶ステンレスミラー使用

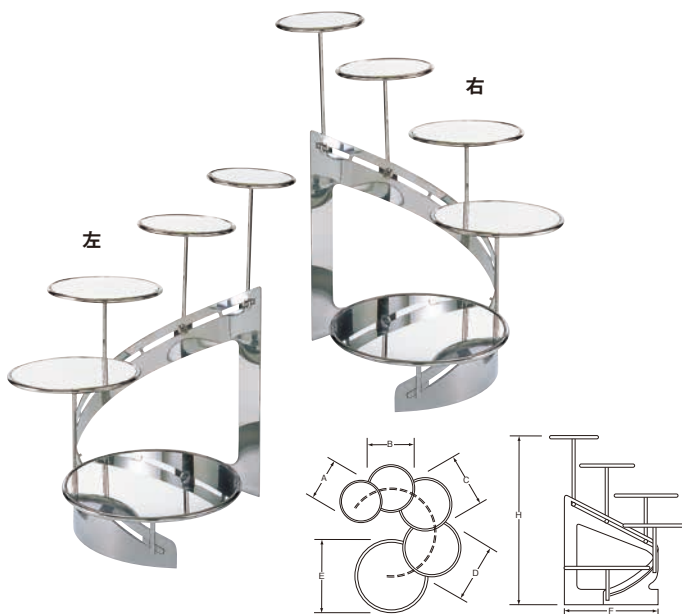

5 SPIRAL CAKE STAND
スパイラルケーキスタンド (mm)

	A	B	C	D	E	F	H	Price
1428-0001 右	165	190	220	240	310	400	665	¥384,000
1428-0002 左	165	190	220	240	310	400	665	¥384,000

▶皿の移動、取り外しができます。▶注文生産 ▶ステンレスミラー使用



Table No. Stand

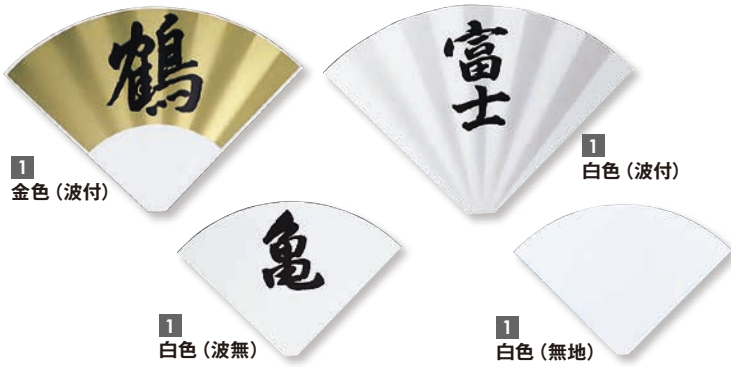

FAN TYPE CARD

1 扇型プレート (mm)

		幅	一辺	H	t	Price
1580-0400	白色(無地)	315	210	216	3	¥5,800
1580-0401	白色(波無)	315	210	216	3	¥8,800
1580-0402	白色(波付)	315	210	216	3	¥9,900
1580-0403	金色(波無)	315	210	216	3	¥11,500
1580-0404	金色(波付)	315	210	216	3	¥12,700

▶アクリル



ROUND CARD

2 丸型プレート (mm)

		径	t	Price
1582-0400	無地	220	3	¥4,200
1582-0401	文字入	220	3	¥5,400

▶プレートの大きさ・文字・色は注文に応じます。▶アクリル

LOZENGE CARD

3 ひし型プレート (mm)

		一辺	H	t	Price
1583-0400	無地	192	252	3	¥4,200
1583-0401	文字入	192	252	3	¥5,400

▶プレートの大きさ・文字・色は注文に応じます。▶アクリル

HEART CARD

4 ハート型プレート文字入 (mm)

		幅	t	Price
1584-0401	文字入	275	3	¥10,600

▶プレートの大きさ・文字・色は注文に応じます。▶アクリル



SQUARE CARD

5 角型プレート (mm)

		L×W	t	Price
1581-0200	小(いちょう用)無地	120×90	3	¥3,400
1581-0201	小(いちょう用)文字入	120×90	3	¥4,500
1581-0400	無地	200×200	3	¥4,600
1581-0401	文字入	200×200	3	¥5,500

▶プレートの大きさ・文字・色は注文に応じます。▶アクリル

ROUND CARD / S

6 丸型プレート 小 (mm)

		径	t	Price
1582-0200	無地	120	3	¥3,400
1582-0201	文字入	120	3	¥4,500
1582-0203	様入	120	3	¥4,300

▶アクリル



TABLE NO. STAND / TYPE-B

7 B型テーブルナンバースタンド (mm)

		ベース径	H	Price
1506-0080	8"	80	190	¥5,800
1506-0180	18"	80	460	¥6,800

▶カードは別売です。

TABLE NO. STAND

8 いちょうテーブルナンバースタンド (mm)

		ベース径	本体H	Price
1504-0000		105	220	¥8,200

▶カードは別売です。▶写真のカードは角型・小。



TABLE NO.STAND / TYPE-FAN
1 扇型テーブルナンバースタンド(固定式) (mm)

	ベース径	H	Price
1503-0000	120	430	¥10,800

▶カードは別売です。▶ツヤ消し

TABLE NO.STAND / TYPE-Y
2 Y型テーブルナンバースタンド(固定式) (mm)

	ベース径	H	Price
1501-0002 ロータイプ	120	250	¥9,200
1501-0000	120	400	¥9,900

▶カードは別売です。▶ツヤ消し

TABLE NO.STAND / TYPE-A
3 A型テーブルナンバースタンド(固定式) (mm)

	ベース径	H	Price
1502-0000	120	380	¥9,900

▶カードは別売です。▶ツヤ消し



TABLE NO.STAND / TYPE-FAN / VERTICAL MOVE
4 扇型テーブルナンバースタンド(伸縮式) (mm)

	本体H	扇型プレート含H	Price
1503-0001	500(最長740)	630(最長880)	¥12,900

▶高さ調節できます。▶カードは別売です。

TABLE NO.STAND / TYPE-Y / VERTICAL MOVE
5 Y型テーブルナンバースタンド(伸縮式) (mm)

	本体H	扇型プレート含H	Price
1501-0001	500(最長740)	630(最長880)	¥12,200

▶高さ調節できます。▶カードは別売です。

TABLE NO.STAND / TYPE-A / VERTICAL MOVE
6 A型テーブルナンバースタンド(伸縮式) (mm)

	本体H	丸型プレート含H	Price
1502-0001	450(最長700)	620(最長870)	¥12,200

▶高さ調節できます。▶カードは別売です。



3-TIERS FLOOR STAND / VERTICAL MOVE
7 三段フロアースタンド (mm)

	ベース径	W	H	Price
1505-0001	160	197	400~1,000	¥35,800

▶ワンタッチで紙が差し込めます。▶高さ調節ができます。

2-TIERS PAPER STAND / VERTICAL MOVE
8 二段ペーパーハンガー (mm)

	ベース径	W	H	Price
1507-0000	120	197	430~710	¥17,800

▶ワンタッチで紙が差し込めます。▶高さ調節ができます。



FLOOR STAND / TWO SIDES / VERTICAL MOVE
9 両面三段フロアースタンド (mm)

	ベース径	W	H	Price
1505-0002	160	197	400~1,000	¥39,800

▶ワンタッチで紙が差し込めます。▶高さ調節ができます。



表と裏両面に
紙がめ込めます。

Flower Vase / Bouquet Stand



大

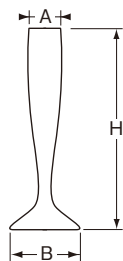

FLOWER VASE / ROUND

1 丸花立		A	B	H	Price
2902-0200	小	18	58	154	¥3,400
2902-0400	大	25	70	210	¥3,520



2



3

2 FLOWER VASE / OBLONG
角花立

	A	B	H	Price
2901-0000	22	57	192	¥3,800

3 FLOWER VASE / SILENCE
サイレンス花立

	口径	ベース径	H	Price
2904-0000	34	58	152	¥4,200



4 FLOWER VASE / VICTORIA
ビクトリア花立

	径	H	Price
2905-0000	80	80	¥4,900



5 BOUQUET STAND
ブーケスタンド

	A	B	C	D	Price
1443-0000	240	650(最長900)	40	50	¥54,300

▶高さ調節できます。

●行書体 (アルファベット・数字は角ゴシック)

福	禄	壽	鶴	亀	松	竹	梅	桜	橘	枳	柗	柳	樅
松	檜	杉	榎	楠	桃	楓	榎	雪	月	美	花	清	葵
尊	礼	和	貴	徳	喜	秀	富	錦	柿	椿	華	栄	祝
藤	槍	宴	久	陽	楽	盛	明	幸	扇	桐	舞	蘭	豊
柏	菊	賀	翁	桂	萩	優	牡丹	桔梗	龍胆	銀杏	初音	撫子	水仙
真砂	末広	相生	金剛	羽衣	瑞祥	常盤	弥生	永楽	長者	出雲	瑞雲	天草	阿蘇
芍薬	芙蓉	百合	高砂	老松	若水	若葉	菖蒲	白馬	有明	皐月	木蓮	鴛鴦	千歳
常念	穂高	乗鞍	出羽	長生	紅葉	予約席	水晶	鈴蘭	白樺	真珠	ABC	123	Z 0

●丸ゴシック体 ※(印刷文字があります。)

福	禄	壽	鶴	亀	松	竹	梅	桜	橘	枳	柗	柳	樅
松	檜	杉	榎	楠	桃	楓	榎	雪	月	美	花	清	葵
尊	礼	和	貴	徳	喜	秀	富	錦	柿	椿	華	栄	祝
藤	槍	宴	久	陽	楽	盛	明	幸	扇	桐	舞	蘭	豊
柏	菊	賀	翁	桂	萩	優	牡丹	桔梗	龍胆	銀杏	初音	撫子	水仙
真砂	末広	相生	金剛	羽衣	瑞祥	常盤	弥生	永楽	長者	出雲	瑞雲	天草	阿蘇
芍薬	芙蓉	百合	高砂	老松	若水	若葉	菖蒲	白馬	有明	皐月	木蓮	鴛鴦	千歳
常念	穂高	乗鞍	出羽	長生	紅葉	予約席	水晶	鈴蘭	白樺	真珠	ABC	123	Z 0

※丸ゴシック体 料金はお問い合わせください。

※文字入はその都度文字を入れる為、お時間をいただく場合がございます。



1



1 16"

1 OBLONG TRAY / ROSE / WITH HANDLES

1 ローズ角盆(手付)

(mm)

	L	L(手付)	W	↑	Price	
1001-2161	16"	442	552	342	1	¥35,700
1001-2181	18"	470	610	340	1	¥38,400
1001-2201	20"	520	660	410	1.2	¥42,800
1001-2221	22"	575	715	455	1.2	¥47,960

	L	L(手付)	W	↑	Price	
1001-2241	24"	625	765	500	1.2	¥53,200
1001-2261	26"	675	815	505	1.2	¥72,800
1001-2281	28"	740	880	530	1.2	¥96,400
1001-2301	30"	790	930	540	1.2	¥100,600



2

2 OBLONG TRAY / ROSE / WITHOUT HANDLE

2 ローズ角盆(手無)

(mm)

	L	W	↑	Price	
1001-2160	16"	442	342	1	¥25,000
1001-2180	18"	470	340	1	¥29,900
1001-2200	20"	520	410	1.2	¥35,000
1001-2220	22"	575	455	1.2	¥40,200
1001-2240	24"	625	500	1.2	¥45,400
1001-2260	26"	675	505	1.2	¥65,200
1001-2280	28"	740	530	1.2	¥88,600
1001-2300	30"	790	540	1.2	¥92,700
1001-2480	48"	1,195	677	1.5	¥222,800



3

3 OBLONG TRAY / ROSE / WITH LEGS

3 ローズ角盆(足付)

(mm)

	L	L(手付)	W	足H	↑	Price	
1001-2163	16"(手付)	442	552	342	50	1	¥46,800
1001-2183	18"(ノ)	470	610	340	50	1	¥49,500
1001-2203	20"(ノ)	520	660	410	50	1.2	¥52,900
1001-2223	22"(ノ)	575	715	455	50	1.2	¥58,100
1001-2243	24"(ノ)	625	765	500	50	1.2	¥63,300
1001-2263	26"(ノ)	675	815	505	50	1.2	¥82,900
1001-2283	28"(ノ)	740	880	530	50	1.2	¥106,600
1001-2303	30"(ノ)	790	930	540	50	1.2	¥110,400

▶注文生産▶手無は注文に応じます。





1

ROUND PLATTER / ROSE

1 ローズ丸皿

(mm)

		径	↑	Price
1002-2120	12"	335	0.8	¥13,000
1002-2140	14"	390	0.9	¥16,400
1002-2160	16"	435	1	¥19,400
1002-2180	18"	490	1	¥24,800
1002-2200	20"	530	1.2	¥29,600
1002-2220	22"	575	1.2	¥42,000
1002-2240	24"	635	1.2	¥52,000
1002-2260	26"	680	1.5	¥72,000
1002-2280	28"	728	1.5	¥79,000
1002-2300	30"	785	1.5	¥92,000



2

OVAL PLATTER / ROSE

2 ローズ小判皿

(mm)

		L	W	↑	Price
1003-2160	16"	428	300	0.9	¥16,800
1003-2180	18"	480	355	1	¥18,400
1003-2200	20"	540	380	1	¥22,800
1003-2220	22"	590	415	1.2	¥25,600
1003-2240	24"	630	470	1.2	¥29,900
1003-2260	26"	680	480	1.2	¥39,800
1003-2280	28"	730	515	1.2	¥62,000
1003-2300	30"	785	560	1.2	¥82,000
1003-2320	32"	830	575	1.2	¥99,700
1003-2360	36"	940	650	1.5	¥178,000
1003-2400	40" (魚皿兼用)	1,035	505	1.5	¥178,000
1003-2480	48" (〃)	1,250	460	1.5	¥196,000



3

FISH OVAL PLATTER / ROSE

3 ローズ魚皿

(mm)

		L	W	↑	Price
1004-2200	20"	530	290	1.2	¥21,800
1004-2220	22"	570	330	1.2	¥24,900
1004-2240	24"	620	340	1.2	¥27,600
1004-2260	26"	662	345	1.2	¥31,000
1004-2300	30"	780	380	1.2	¥38,400
1004-2320	32"	830	410	1.2	¥44,800

▶小判皿兼用として48"・40"があります。





1



OBLONG TRAY / GARNET / WITH HANDLES

1 ガーネット角盆(手付)

(mm)

	L	L(手含)	W	↑	Price	
1001-6161	16"	427	552	323	1	¥28,500
1001-6181	18"	474	585	324	1	¥33,600
1001-6201	20"	506	616	378	1.2	¥39,000
1001-6221	22"	574	684	432	1.2	¥43,800

	L	L(手含)	W	↑	Price	
1001-6241	24"	620	730	482	1.2	¥51,000
1001-6261	26"	670	800	500	1.2	¥69,800
1001-6281	28"	740	870	515	1.2	¥86,600
1001-6301	30"	790	920	515	1.2	¥97,000



2

OBLONG TRAY / GARNET / WITHOUT HANDLE

2 ガーネット角盆(手無)

(mm)

	L	W	↑	Price	
1001-6120	12"	312	259	0.8	¥14,400
1001-6140	14"	366	276	0.8	¥15,600
1001-6150	15"	392	296	1	¥17,700
1001-6160	16"	427	323	1	¥20,000
1001-6180	18"	474	324	1	¥25,800
1001-6200	20"	506	378	1.2	¥31,000
1001-6220	22"	574	432	1.2	¥36,000
1001-6240	24"	620	482	1.2	¥43,000
1001-6260	26"	670	500	1.2	¥62,000
1001-6280	28"	740	515	1.2	¥79,000
1001-6300	30"	790	515	1.2	¥89,000
1001-6380	38"	985	625	1.5	¥185,000
1001-6420	42"	1,085	655	1.5	¥223,000
1001-6480	48"	1,220	700	1.5	¥267,000
1001-6600	60"	1,500	870	1.5	¥387,000
1001-6720	72"	1,820	1,020	1.5	¥463,000



3



OBLONG TRAY / GARNET / WITH LEGS

3 ガーネット角盆(足付)

(mm)

	L	L(手含)	W	足H	↑	Price	
1001-6163	16"(手付)	427	552	323	50	1	¥39,600
1001-6183	18"(ノ)	474	585	324	50	1	¥43,600
1001-6203	20"(ノ)	506	616	378	50	1.2	¥48,800
1001-6223	22"(ノ)	574	684	432	50	1.2	¥53,900
1001-6243	24"(ノ)	620	730	482	50	1.2	¥61,200
1001-6263	26"(ノ)	670	800	500	50	1.2	¥79,800
1001-6283	28"(ノ)	740	870	515	50	1.2	¥96,800
1001-6303	30"(ノ)	790	920	515	50	1.2	¥107,000

▶注文生産▶手無は注文に応じます。



1 ROUND PLATTER / GARNET

ガーネット丸皿

(mm)

		径	↑	Price
1002-6100	10"	250	0.8	¥6,200
1002-6120	12"	307	0.8	¥8,800
1002-6140	14"	362	0.9	¥12,100
1002-6160	16"	414	1	¥17,100
1002-6180	18"	472	1	¥19,700
1002-6200	20"	522	1.2	¥26,000
1002-6220	22"	566	1.2	¥38,500
1002-6240	24"	623	1.2	¥52,300
1002-6260	26"	676	1.5	¥70,800
1002-6280	28"	724	1.5	¥81,000
1002-6300	30"	778	1.5	¥91,000

1

2 OVAL PLATTER / GARNET

ガーネット小判皿

(mm)

		L	W	↑	Price
1003-6140	14"	365	250	0.8	¥6,800
1003-6160	16"	412	280	0.9	¥8,800
1003-6180	18"	465	317	1	¥12,800
1003-6200	20"	530	374	1	¥18,100
1003-6220	22"	572	396	1.2	¥21,500
1003-6240	24"	628	458	1.2	¥28,100
1003-6260	26"	681	471	1.2	¥40,100
1003-6280	28"	727	511	1.2	¥59,900
1003-6300	30"	780	556	1.2	¥82,200
1003-6320	32"	825	570	1.2	¥100,200
1003-6360	36"	935	645	1.5	¥171,200
1003-6400	40" (魚皿兼用)	1,020	505	1.5	¥171,200
1003-6480	48" (〃)	1,250	460	1.5	¥197,600

2

3 FISH OVAL PLATTER / GARNET

ガーネット魚皿

(mm)

		L	W	↑	Price
1004-6200	20"	516	276	1.2	¥18,800
1004-6220	22"	568	310	1.2	¥19,700
1004-6240	24"	625	324	1.2	¥22,400
1004-6260	26"	668	338	1.2	¥27,200
1004-6300	30"	785	373	1.2	¥35,400
1004-6320	32"	868	406	1.2	¥43,800

▶小判皿兼用として48"・40"があります。



3



Tray & Platter



OBLONG TRAY / MONTERY / WITH HANDLES

1 モンテリー角盆(手付)

(mm)

	L	L(手含)	W	↑	Price	
1001-3161	16"	427	516	323	1	¥18,100
1001-3181	18"	474	614	324	1	¥22,100
1001-3201	20"	506	646	378	1.2	¥26,600
1001-3221	22"	566	706	424	1.2	¥30,700
1001-3241	24"	611	750	474	1.2	¥35,000
1001-3261	26"	660	800	490	1.2	¥45,400
1001-3281	28"	724	864	507	1.2	¥56,800
1001-3301	30"	774	914	507	1.2	¥63,800

OBLONG TRAY / MONTERY / WITHOUT HANDLE

2 モンテリー角盆(手無)

(mm)

	L	W	↑	Price	
1001-3160	16"	427	323	1	¥11,100
1001-3180	18"	474	324	1	¥15,500
1001-3200	20"	506	378	1.2	¥20,200
1001-3220	22"	566	424	1.2	¥24,400
1001-3240	24"	611	474	1.2	¥28,900
1001-3260	26"	660	490	1.2	¥39,800
1001-3280	28"	724	507	1.2	¥49,800
1001-3300	30"	774	507	1.2	¥57,800
1001-3420	42"	1,065	635	1.5	¥186,000
1001-3480	48"	1,195	680	1.5	¥226,000

OBLONG TRAY / MONTERY / WITH LEGS

3 モンテリー角盆(足付)

(mm)

	L	L(手含)	W	足H	↑	Price	
1001-3163	16"(手付)	427	516	323	50	1	¥29,300
1001-3183	18"(〆)	474	614	324	50	1	¥32,300
1001-3203	20"(〆)	506	646	378	50	1.2	¥36,800
1001-3223	22"(〆)	566	706	424	50	1.2	¥40,800
1001-3243	24"(〆)	611	750	474	50	1.2	¥45,100
1001-3263	26"(〆)	660	800	490	50	1.2	¥55,600
1001-3283	28"(〆)	724	864	507	50	1.2	¥66,900
1001-3303	30"(〆)	774	914	507	50	1.2	¥74,500

▶注文生産▶手無は注文に応じます。

OBLONG TRAY / MONTERY / WITH PLAIN HANDLES

4 モンテリー角盆(プレーンハンドル付)

(mm)

	L	L(手含)	W	↑	Price	
1001-3184	18"	474	588	324	1	¥22,100
1001-3204	20"	506	622	378	1.2	¥26,600
1001-3224	22"	566	682	424	1.2	¥30,700
1001-3244	24"	611	727	474	1.2	¥35,000
1001-3264	26"	660	776	490	1.2	¥45,400
1001-3284	28"	724	840	507	1.2	¥56,800
1001-3304	30"	774	890	507	1.2	¥63,800

OBLONG TRAY / MONTERY / WITH PLAIN HANDLES / WITH LEGS

5 モンテリー角盆(プレーンハンドル・足付)

(mm)

	L	L(手含)	W	足H	↑	Price	
1001-3185	18"(手付)	474	588	324	50	1	¥32,300
1001-3205	20"(〆)	506	622	378	50	1.2	¥36,800
1001-3225	22"(〆)	566	682	424	50	1.2	¥40,800
1001-3245	24"(〆)	611	727	474	50	1.2	¥45,100
1001-3265	26"(〆)	660	776	490	50	1.2	¥55,600
1001-3285	28"(〆)	724	840	507	50	1.2	¥66,900
1001-3305	30"(〆)	774	890	507	50	1.2	¥74,500

▶注文生産▶手無は注文に応じます。



ROUND PLATTER / MONTERY

1 モンテリー丸皿

(mm)

		径	↑	Price
1002-3060	6½"	171	0.7	¥2,500
1002-3080	8"	213	0.7	¥3,000
1002-3090	9"	236	0.7	¥3,450
1002-3100	10"	256	0.8	¥3,800
1002-3120	12"	313	0.8	¥5,900
1002-3140	14"	368	0.9	¥7,400
1002-3160	16"	414	1	¥9,600
1002-3180	18"	468	1	¥13,400
1002-3200	20"	518	1.2	¥17,900
1002-3220	22"	562	1.2	¥28,600
1002-3240	24"	620	1.2	¥40,700
1002-3260	26"	664	1.5	¥52,800
1002-3280	28"	716	1.5	¥64,900
1002-3300	30"	776	1.5	¥74,800



OVAL PLATTER / MONTERY

2 モンテリー小判皿

(mm)

		L	W	↑	Price
1003-3080	8"	206	155	0.6	¥2,400
1003-3090	9"	235	172	0.6	¥2,600
1003-3100	10"	260	186	0.6	¥2,900
1003-3120	12"	316	215	0.7	¥4,100
1003-3140	14"	360	246	0.8	¥5,400
1003-3160	16"	418	288	0.9	¥6,800
1003-3180	18"	465	316	1	¥8,800
1003-3200	20"	526	370	1	¥10,900
1003-3220	22"	568	394	1.2	¥14,000
1003-3240	24"	623	457	1.2	¥17,900
1003-3260	26"	668	459	1.2	¥25,500
1003-3280	28"	715	500	1.2	¥44,300
1003-3300	30"	770	544	1.2	¥52,200
1003-3320	32"	815	560	1.2	¥69,700
1003-3360	36"	925	644	1.5	¥123,000
1003-3400	40" (魚皿兼用)	1,020	490	1.5	¥123,000
1003-3480	48" (〃)	1,234	448	1.5	¥140,000



FISH OVAL PLATTER / MONTERY

3 モンテリー魚皿

(mm)

		L	W	↑	Price
1004-3200	20"	516	276	1.2	¥11,100
1004-3220	22"	572	313	1.2	¥12,800
1004-3240	24"	622	320	1.2	¥14,200
1004-3260	26"	668	338	1.2	¥18,900
1004-3300	30"	780	370	1.2	¥24,000
1004-3320	32"	816	394	1.2	¥39,900

▶小判皿兼用として48"・40"があります。



1



1 16"



2



3



4



5

OBLONG TRAY / GADROON / WITH HANDLES

1 菊淵角盆 (手付)

(mm)

		L	L(手含)	W	t	Price
1001-5161	16"	427	516	323	1	¥18,100
1001-5181	18"	474	614	324	1	¥22,100
1001-5201	20"	506	646	378	1.2	¥26,600
1001-5221	22"	566	706	424	1.2	¥30,700
1001-5241	24"	611	750	474	1.2	¥35,000
1001-5261	26"	660	800	490	1.2	¥45,400
1001-5281	28"	724	864	507	1.2	¥56,800
1001-5301	30"	774	914	507	1.2	¥63,800

OBLONG TRAY / GADROON / WITHOUT HANDLE

2 菊淵角盆 (手無)

(mm)

		L	W	t	Price
1001-5120	12"	309	255	0.8	¥6,100
1001-5140	14"	364	274	0.8	¥7,600
1001-5150	15"	389	294	1	¥9,400
1001-5160	16"	427	323	1	¥11,100
1001-5180	18"	474	324	1	¥15,500
1001-5200	20"	506	378	1.2	¥20,200
1001-5220	22"	566	424	1.2	¥24,400
1001-5240	24"	611	474	1.2	¥28,900
1001-5260	26"	660	490	1.2	¥39,800
1001-5280	28"	724	507	1.2	¥49,800
1001-5300	30"	774	507	1.2	¥57,800
1001-5380	38"	980	620	1.5	¥153,000
1001-5420	42"	1,065	635	1.5	¥186,000
1001-5480	48"	1,195	677	1.5	¥226,000
1001-5600	60"	1,500	850	1.5	¥320,000
1001-5720	72"	1,800	1,000	1.5	¥396,000

OBLONG TRAY / GADROON / WITH LEGS

3 菊淵角盆 (足付)

(mm)

		L	L(手含)	W	足H	t	Price
1001-5163	16" (手付)	427	516	323	50	1	¥29,300
1001-5183	18" (ノ)	474	614	324	50	1	¥32,300
1001-5203	20" (ノ)	506	646	378	50	1.2	¥36,800
1001-5223	22" (ノ)	566	706	424	50	1.2	¥40,800
1001-5243	24" (ノ)	611	750	474	50	1.2	¥45,100
1001-5263	26" (ノ)	660	800	490	50	1.2	¥55,600
1001-5283	28" (ノ)	724	864	507	50	1.2	¥66,900
1001-5303	30" (ノ)	774	914	507	50	1.2	¥74,500

▶注文生産▶手無は注文に応じます。

OBLONG TRAY / GADROON / WITH PLAIN HANDLES

4 菊淵角盆 (プレーンハンドル付)

(mm)

		L	L(手含)	W	t	Price
1001-5184	18"	474	588	324	1	¥22,100
1001-5204	20"	506	622	378	1.2	¥26,600
1001-5224	22"	566	682	424	1.2	¥30,700
1001-5244	24"	611	727	474	1.2	¥35,000
1001-5264	26"	660	776	490	1.2	¥45,400
1001-5284	28"	724	840	507	1.2	¥56,800
1001-5304	30"	774	890	507	1.2	¥63,800

OBLONG TRAY / GADROON / WITH PLAIN HANDLES / WITH LEGS

5 菊淵角盆 (プレーンハンドル・足付)

(mm)

		L	L(手含)	W	足H	t	Price
1001-5185	18" (手付)	474	588	324	50	1	¥32,300
1001-5205	20" (ノ)	506	622	378	50	1.2	¥36,800
1001-5225	22" (ノ)	566	682	424	50	1.2	¥40,800
1001-5245	24" (ノ)	611	727	474	50	1.2	¥45,100
1001-5265	26" (ノ)	660	776	490	50	1.2	¥55,600
1001-5285	28" (ノ)	724	840	507	50	1.2	¥66,900
1001-5305	30" (ノ)	774	890	507	50	1.2	¥74,500

▶注文生産▶手無は注文に応じます。



ROUND PLATTER / GADROON

1 菊淵丸皿 (mm)

		径	↑	Price
1002-5060	6½"	165	0.7	¥2,500
1002-5080	8"	207	0.7	¥3,000
1002-5090	9"	230	0.7	¥3,450
1002-5100	10"	250	0.8	¥3,800
1002-5120	12"	307	0.8	¥5,900
1002-5140	14"	362	0.9	¥7,400
1002-5160	16"	414	1	¥9,600
1002-5180	18"	464	1	¥13,400
1002-5200	20"	514	1.2	¥17,900
1002-5220	22"	558	1.2	¥28,600
1002-5240	24"	615	1.2	¥40,700
1002-5260	26"	660	1.5	¥52,800
1002-5280	28"	712	1.5	¥64,900
1002-5300	30"	762	1.5	¥74,800



OVAL PLATTER / GADROON

2 菊淵小判皿 (mm)

		L	W	↑	Price
1003-5080	8"	200	150	0.6	¥2,400
1003-5090	9"	230	165	0.6	¥2,600
1003-5100	10"	255	180	0.6	¥2,900
1003-5120	12"	310	210	0.7	¥4,100
1003-5140	14"	355	240	0.8	¥5,400
1003-5160	16"	412	280	0.9	¥6,800
1003-5180	18"	465	317	1	¥8,800
1003-5200	20"	522	366	1	¥10,900
1003-5220	22"	564	388	1.2	¥14,000
1003-5240	24"	620	450	1.2	¥17,900
1003-5260	26"	665	455	1.2	¥25,500
1003-5280	28"	711	495	1.2	¥44,300
1003-5300	30"	765	540	1.2	¥52,200
1003-5320	32"	815	560	1.2	¥69,700
1003-5360	36"	920	630	1.5	¥123,000
1003-5400	40" (魚皿兼用)	1,016	485	1.5	¥123,000
1003-5480	48" (〆)	1,230	440	1.5	¥140,000



FISH OVAL PLATTER / GADROON

3 菊淵魚皿 (mm)

		L	W	↑	Price
1004-5200	20"	516	276	1.2	¥11,100
1004-5220	22"	568	310	1.2	¥12,800
1004-5240	24"	617	316	1.2	¥14,200
1004-5260	26"	668	338	1.2	¥18,900
1004-5300	30"	777	365	1.2	¥24,000
1004-5320	32"	812	390	1.2	¥39,900

▶小判皿兼用として48"・40"があります。



OBLONG TRAY / B-EDGE / WITH HANDLES

1 B測角盆 (手付) (mm)

		L	L(手含)	W	t	Price
1001-4161	16"	427	516	323	1	¥18,100
1001-4181	18"	474	614	324	1	¥22,100
1001-4201	20"	506	646	378	1.2	¥26,600
1001-4221	22"	566	706	424	1.2	¥30,700
1001-4241	24"	611	750	474	1.2	¥35,000
1001-4261	26"	660	800	490	1.2	¥45,400
1001-4281	28"	724	864	507	1.2	¥56,800
1001-4301	30"	774	914	507	1.2	¥63,800

OBLONG TRAY / B-EDGE / WITHOUT HANDLE

2 B測角盆 (手無) (mm)

		L	W	t	Price
1001-4120	12"	309	255	0.8	¥6,100
1001-4140	14"	364	274	0.8	¥7,600
1001-4150	15"	389	294	1	¥9,400
1001-4160	16"	427	323	1	¥11,100
1001-4180	18"	474	324	1	¥15,500
1001-4200	20"	506	378	1.2	¥20,200
1001-4220	22"	566	424	1.2	¥24,400
1001-4240	24"	611	474	1.2	¥28,900
1001-4260	26"	660	490	1.2	¥39,800
1001-4280	28"	724	507	1.2	¥49,800
1001-4300	30"	774	507	1.2	¥57,800
1001-4380	38"	980	620	1.5	¥153,000
1001-4420	42"	1,065	635	1.5	¥186,000
1001-4480	48"	1,195	677	1.5	¥226,000
1001-4600	60"	1,500	850	1.5	¥320,000
1001-4720	72"	1,800	1,000	1.5	¥396,000



OBLONG TRAY / B-EDGE / WITH LEGS

3 B測角盆 (足付) (mm)

		L	L(手含)	W	足H	t	Price
1001-4163	16" (手付)	427	516	323	50	1	¥29,300
1001-4183	18" (ノ)	474	614	324	50	1	¥32,300
1001-4203	20" (ノ)	506	646	378	50	1.2	¥36,800
1001-4223	22" (ノ)	566	706	424	50	1.2	¥40,800
1001-4243	24" (ノ)	611	750	474	50	1.2	¥45,100
1001-4263	26" (ノ)	660	800	490	50	1.2	¥55,600
1001-4283	28" (ノ)	724	864	507	50	1.2	¥66,900
1001-4303	30" (ノ)	774	914	507	50	1.2	¥74,500

▶注文生産▶手無は注文に応じます。

OBLONG TRAY / B-EDGE / WITH PLAIN HANDLES

4 B測角盆 (プレーンハンドル付) (mm)

		L	L(手含)	W	t	Price
1001-4184	18"	474	588	324	1	¥22,100
1001-4204	20"	506	622	378	1.2	¥26,600
1001-4224	22"	566	682	424	1.2	¥30,700
1001-4244	24"	611	727	474	1.2	¥35,000
1001-4264	26"	660	776	490	1.2	¥45,400
1001-4284	28"	724	840	507	1.2	¥56,800
1001-4304	30"	774	890	507	1.2	¥63,800

OBLONG TRAY / B-EDGE / WITH PLAIN HANDLES / WITH LEGS

5 B測角盆 (プレーンハンドル・足付) (mm)

		L	L(手含)	W	足H	t	Price
1001-4185	18" (手付)	474	588	324	50	1	¥32,300
1001-4205	20" (ノ)	506	622	378	50	1.2	¥36,800
1001-4225	22" (ノ)	566	682	424	50	1.2	¥40,800
1001-4245	24" (ノ)	611	727	474	50	1.2	¥45,100
1001-4265	26" (ノ)	660	776	490	50	1.2	¥55,600
1001-4285	28" (ノ)	724	840	507	50	1.2	¥66,900
1001-4305	30" (ノ)	774	890	507	50	1.2	¥74,500

▶注文生産▶手無は注文に応じます。





1

ROUND PLATTER / B-EDGE

1 B測丸皿

		(mm)		
	径	t	Price	
1002-4060	6½"	165	0.7	¥2,500
1002-4080	8"	207	0.7	¥3,000
1002-4090	9"	230	0.7	¥3,450
1002-4100	10"	250	0.8	¥3,800
1002-4120	12"	307	0.8	¥5,900
1002-4140	14"	362	0.9	¥7,400
1002-4160	16"	408	1	¥9,600
1002-4180	18"	458	1	¥13,400
1002-4200	20"	508	1.2	¥17,900
1002-4220	22"	552	1.2	¥28,600
1002-4240	24"	609	1.2	¥40,700
1002-4260	26"	654	1.5	¥52,800
1002-4280	28"	706	1.5	¥64,900
1002-4300	30"	756	1.5	¥74,800



2

OVAL PLATTER / B-EDGE

2 B測小判皿

		(mm)			
	L	W	t	Price	
1003-4080	8"	200	150	0.6	¥2,400
1003-4090	9"	230	165	0.6	¥2,600
1003-4100	10"	255	180	0.6	¥2,900
1003-4120	12"	310	210	0.7	¥4,100
1003-4140	14"	355	240	0.8	¥5,400
1003-4160	16"	412	280	0.9	¥6,800
1003-4180	18"	460	315	1	¥8,800
1003-4200	20"	516	360	1	¥10,900
1003-4220	22"	560	386	1.2	¥14,000
1003-4240	24"	615	445	1.2	¥17,900
1003-4260	26"	660	451	1.2	¥25,500
1003-4280	28"	705	489	1.2	¥44,300
1003-4300	30"	759	536	1.2	¥52,200
1003-4320	32"	815	560	1.2	¥69,700
1003-4360	36"	914	624	1.5	¥123,000
1003-4400	40" (魚皿兼用)	1,010	479	1.5	¥123,000
1003-4480	48" (〃)	1,224	434	1.5	¥140,000



3

FISH OVAL PLATTER / B-EDGE

3 B測魚皿

		(mm)			
	L	W	t	Price	
1004-4200	20"	510	270	1.2	¥11,100
1004-4220	22"	562	303	1.2	¥12,800
1004-4240	24"	612	310	1.2	¥14,200
1004-4260	26"	662	332	1.2	¥18,900
1004-4300	30"	770	360	1.2	¥24,000
1004-4320	32"	806	384	1.2	¥39,900

▶小判皿兼用として48"・40"があります。



1

OBLONG TRAY / PEARL / WITHOUT HANDLE

1 パール淵角盆(手無) (mm)

		L	W	t	Price
1001-7120	12"	309	255	0.8	¥6,100
1001-7140	14"	364	274	0.8	¥7,600
1001-7150	15"	389	294	1	¥9,400
1001-7160	16"	427	323	1	¥11,100
1001-7180	18"	474	324	1	¥15,500
1001-7200	20"	506	378	1.2	¥20,200
1001-7220	22"	566	424	1.2	¥24,400
1001-7240	24"	611	474	1.2	¥28,900
1001-7260	26"	660	490	1.2	¥39,800
1001-7280	28"	724	507	1.2	¥49,800
1001-7300	30"	774	507	1.2	¥57,800
1001-7380	38"	980	620	1.5	¥153,000
1001-7420	42"	1,065	635	1.5	¥186,000
1001-7480	48"	1,195	677	1.5	¥226,000
1001-7600	60"	1,500	850	1.5	¥320,000
1001-7720	72"	1,800	1,000	1.5	¥396,000



2

ROUND PLATTER / PEARL

2 パール淵丸皿 (mm)

		径	t	Price
1002-7060	6½"	165	0.7	¥2,500
1002-7080	8"	207	0.7	¥3,000
1002-7090	9"	230	0.7	¥3,450
1002-7100	10"	250	0.8	¥3,800
1002-7120	12"	307	0.8	¥5,900
1002-7140	14"	362	0.9	¥7,400
1002-7160	16"	414	1	¥9,600
1002-7180	18"	464	1	¥13,400
1002-7200	20"	514	1.2	¥17,900
1002-7220	22"	558	1.2	¥28,600
1002-7240	24"	615	1.2	¥40,700
1002-7260	26"	660	1.5	¥52,800
1002-7280	28"	712	1.5	¥64,900
1002-7300	30"	762	1.5	¥74,800



3

OVAL PLATTER / PEARL

3 パール淵小判皿 (mm)

		L	W	t	Price
1003-7080	8"	200	150	0.6	¥2,400
1003-7090	9"	230	165	0.6	¥2,600
1003-7100	10"	255	180	0.6	¥2,900
1003-7120	12"	310	210	0.7	¥4,100
1003-7140	14"	355	240	0.8	¥5,400
1003-7160	16"	412	280	0.9	¥6,800
1003-7180	18"	465	317	1	¥8,800
1003-7200	20"	522	366	1	¥10,900
1003-7220	22"	564	388	1.2	¥14,000
1003-7240	24"	620	450	1.2	¥17,900
1003-7260	26"	665	455	1.2	¥25,500
1003-7280	28"	711	495	1.2	¥44,300
1003-7300	30"	765	540	1.2	¥52,200
1003-7320	32"	815	560	1.2	¥69,700
1003-7360	36"	920	630	1.2	¥123,000
1003-7400	40" (魚皿兼用)	1,016	485	1.5	¥123,000
1003-7480	48" (ク)	1,230	440	1.5	¥140,000



4

FISH OVAL PLATTER / PEARL

4 パール淵魚皿 (mm)

		L	W	t	Price
1004-7200	20"	516	276	1.2	¥11,100
1004-7220	22"	568	310	1.2	¥12,800
1004-7240	24"	617	316	1.2	¥14,200
1004-7260	26"	668	338	1.2	¥18,900
1004-7300	30"	777	365	1.2	¥24,000
1004-7320	32"	812	390	1.2	¥39,900

▶小判皿兼用として48"・40"があります。





ROUND PLATTER

1 平測丸皿

		(mm)		
		径	↑	Price
1002-1060	6½"	165	0.7	¥2,200
1002-1080	8"	207	0.7	¥2,600
1002-1090	9"	230	0.7	¥2,900
1002-1100	10"	250	0.8	¥3,300
1002-1120	12"	307	0.8	¥5,200
1002-1140	14"	362	0.9	¥7,200
1002-1160	16"	408	1	¥9,100
1002-1180	18"	460	1	¥11,600
1002-1200	20"	510	1.2	¥16,300
1002-1220	22"	558	1.2	¥25,000
1002-1240	24"	615	1.2	¥34,300
1002-1260	26"	660	1.5	¥46,500
1002-1280	28"	712	1.5	¥56,000
1002-1300	30"	762	1.5	¥67,000



OVAL PLATTER

2 平測小判皿

		(mm)			
		L	W	↑	Price
1003-1080	8"	200	150	0.6	¥1,900
1003-1090	9"	230	165	0.6	¥2,000
1003-1100	10"	255	180	0.6	¥2,300
1003-1120	12"	310	210	0.7	¥3,200
1003-1140	14"	355	240	0.8	¥4,280
1003-1160	16"	412	280	0.9	¥5,640
1003-1180	18"	460	315	1	¥7,600
1003-1200	20"	516	360	1	¥9,900
1003-1220	22"	560	386	1.2	¥12,500
1003-1240	24"	615	445	1.2	¥15,900
1003-1260	26"	660	451	1.2	¥22,000
1003-1280	28"	711	495	1.2	¥34,800
1003-1300	30"	765	540	1.2	¥41,800
1003-1320	32"	815	560	1.2	¥54,600
1003-1360	36"	920	630	1.5	¥104,500



FISH OVAL PLATTER

3 平測魚皿

		(mm)			
		L	W	↑	Price
1004-1200	20"	510	276	1.2	¥9,500
1004-1220	22"	564	305	1.2	¥11,400
1004-1240	24"	614	312	1.2	¥12,700
1004-1260	26"	662	332	1.2	¥16,100
1004-1300	30"	772	362	1.2	¥20,800
1004-1320	32"	812	390	1.2	¥28,700

Tray



1

1 12"~16"



2

2 12"~16"



3



4



5

OBLONG TRAY / PLAIN / WITH HANDLES

1 プレーン角盆(手付)

(mm)

	L	W	L(手含)	H	t	Price	
1001-8121	12"	305	253	399	15	1.2	¥12,900
1001-8141	14"	360	270	447	15	1.2	¥14,400
1001-8151	15"	385	290	475	15	1.2	¥15,900
1001-8161	16"	421	320	512	18	1.2	¥17,500
1001-8181	18"	470	320	610	20	1.5	¥19,800
1001-8201	20"	502	374	642	20	1.5	¥24,100
1001-8221	22"	562	420	702	21	1.5	¥28,200
1001-8241	24"	607	470	747	23	1.5	¥32,200
1001-8261	26"	656	486	796	24	1.5	¥34,400
1001-8281	28"	720	503	860	25	1.5	¥36,500
1001-8301	30"	770	503	910	27	1.5	¥40,900
1001-8481	48"	1,200	677	1,540	29	1.5	¥158,000

OBLONG TRAY / PLAIN / WITHOUT HANDLE

2 プレーン角盆(手無)

(mm)

	L	W	H	t	Price	
1001-8120	12"	305	253	15	1.2	¥5,300
1001-8140	14"	360	270	15	1.2	¥6,600
1001-8150	15"	385	290	15	1.2	¥8,100
1001-8160	16"	421	320	18	1.2	¥9,500
1001-8180	18"	470	320	20	1.5	¥11,800
1001-8200	20"	502	374	20	1.5	¥15,500
1001-8220	22"	562	420	21	1.5	¥19,200
1001-8240	24"	607	470	23	1.5	¥22,800
1001-8260	26"	656	486	24	1.5	¥24,800
1001-8280	28"	720	503	25	1.5	¥25,100
1001-8300	30"	770	503	27	1.5	¥29,100
1001-8480	48"	1,200	677	29	1.5	¥139,300

▶足付は注文に応じます。

OBLONG TRAY / PLAIN / WITH LEGS

3 プレーン角盆(足付)

(mm)

	L	W	L(手含)	足H	t	Price	
1001-8183	18"(手付)	470	320	610	50	1.5	¥30,200
1001-8203	20"(〃)	502	374	642	50	1.5	¥34,200
1001-8223	22"(〃)	562	420	702	50	1.5	¥38,200
1001-8243	24"(〃)	607	470	747	50	1.5	¥42,200
1001-8263	26"(〃)	656	486	796	50	1.5	¥44,300
1001-8283	28"(〃)	720	503	860	50	1.5	¥46,500
1001-8303	30"(〃)	770	503	910	50	1.5	¥51,000

▶注文生産 ▶手無は注文に応じます。

OBLONG TRAY / PLAIN / WITH PLAIN HANDLES

4 プレーン角盆(プレーンハンドル付)

(mm)

	L	W	L(手含)	H	t	Price	
1001-8184	18"	470	320	586	20	1.5	¥19,800
1001-8204	20"	502	374	618	20	1.5	¥24,100
1001-8224	22"	562	420	678	21	1.5	¥28,200
1001-8244	24"	607	470	723	23	1.5	¥32,200
1001-8264	26"	656	486	776	24	1.5	¥34,400
1001-8284	28"	720	503	836	25	1.5	¥36,500
1001-8304	30"	770	503	886	27	1.5	¥40,900

OBLONG TRAY / PLAIN / WITH PLAIN HANDLES / WITH LEGS

5 プレーン角盆(プレーンハンドル・足付)

(mm)

	L	W	L(手含)	足H	t	Price	
1001-8185	18"(手付)	470	320	586	50	1.5	¥30,200
1001-8205	20"(〃)	502	374	618	50	1.5	¥34,200
1001-8225	22"(〃)	562	420	678	50	1.5	¥38,200
1001-8245	24"(〃)	607	470	723	50	1.5	¥42,200
1001-8265	26"(〃)	656	486	776	50	1.5	¥44,300
1001-8285	28"(〃)	720	503	836	50	1.5	¥46,500
1001-8305	30"(〃)	770	503	886	50	1.5	¥51,000

▶注文生産 ▶手無は注文に応じます。



1 ROUND PLATTER / PLAIN

プレーン丸皿

(mm)

		径	H	t	Price
1002-8120	12"	310	18	1.2	¥4,800
1002-8140	14"	370	21	1.5	¥7,400
1002-8160	16"	415	23	1.5	¥9,200
1002-8180	18"	460	24	1.5	¥12,800
1002-8200	20"	510	24	1.5	¥16,900
1002-8220	22"	560	26	1.5	¥18,800
1002-8240	24"	615	26	1.5	¥24,000
1002-8260	26"	660	26	1.5	¥32,000
1002-8280	28"	712	27	1.5	¥39,000
1002-8300	30"	762	28	1.5	¥46,000



2 OVAL PLATTER / PLAIN

プレーン小判皿

(mm)

		L	W	H	t	Price
1003-8100	10"	259	189	18	1.2	¥2,400
1003-8120	12"	317	215	20	1.2	¥3,500
1003-8140	14"	364	250	20	1.5	¥4,500
1003-8160	16"	410	280	21	1.5	¥6,100
1003-8180	18"	460	315	23	1.5	¥8,800
1003-8200	20"	517	362	23	1.5	¥11,000
1003-8220	22"	570	396	28	1.5	¥14,000
1003-8240	24"	625	460	28	1.5	¥18,000
1003-8260	26"	666	460	29	1.5	¥21,000



3 FISH OVAL PLATTER / PLAIN

プレーン魚皿

(mm)

		L	W	H	t	Price
1004-8220	22"	575	315	25	1.5	¥11,800
1004-8240	24"	625	319	26	1.5	¥13,600
1004-8300	30"	772	364	30	1.5	¥19,200



Oval Tray



▶注文に応じて、手付にする事も可能です。(18"以上)



1 OVAL TRAY / PLAIN
プレーン小判盆

							(mm)
		L	W	H	†	Price	
1013-8180	18"	460	315	17	1.5	¥8,400	
1013-8200	20"	517	362	17	1.5	¥11,300	
1013-8220	22"	570	396	17	1.5	¥14,900	
1013-8240	24"	625	460	17	1.5	¥19,300	



2 OVAL TRAY / PLAIN / WITH HANDLES
プレーン小判盆(手付)

								(mm)
		L	L(手付)	W	H	†	Price	
1013-8181	18"	460	576	315	17	1.5	¥15,300	
1013-8201	20"	517	633	362	17	1.5	¥18,000	
1013-8221	22"	570	666	396	17	1.5	¥21,600	
1013-8241	24"	625	741	460	17	1.5	¥26,100	



3 OVAL TRAY / PLAIN / WITH PLAIN HANDLES
プレーン小判盆(プレーンハンドル付)

								(mm)
		L	L(手付)	W	H	†	Price	
1013-8184	18"	460	563	315	17	1.5	¥15,300	
1013-8204	20"	517	620	362	17	1.5	¥18,000	
1013-8224	22"	570	673	396	17	1.5	¥21,600	
1013-8244	24"	625	730	460	17	1.5	¥26,100	



4 OVAL TRAY / B-EDGE
B測小判盆

							(mm)
		L	W	H	†	Price	
1013-4100	10"	265	208	11	0.7	¥3,200	
1013-4180	18"	465	317	20	1	¥12,400	
1013-4200	20"	522	366	20	1	¥15,700	
1013-4220	22"	584	388	20	1.2	¥21,000	
1013-4240	24"	620	450	20	1.2	¥24,900	

▶手付は注文に応じます。(18"以上)



5 OVAL TRAY / GADROON
菊測小判盆

							(mm)
		L	W	H	†	Price	
1013-5100	10"	265	208	11	0.7	¥3,200	
1013-5180	18"	465	317	20	1	¥12,400	
1013-5200	20"	522	366	20	1	¥15,700	
1013-5220	22"	564	388	20	1.2	¥21,000	
1013-5240	24"	620	450	20	1.2	¥24,900	

▶手付は注文に応じます。(18"以上)



1 ROUND TRAY / GADROON / WITHOUT HANDLE

菊測丸盆 (手無)

(mm)

	径	H	t	Price	
1012-5120	12"	310	22	0.7	¥6,100
1012-5140	14"	365	22	0.8	¥8,600
1012-5160	16"	415	27	0.9	¥10,500
1012-5180	18"	465	33	1	¥14,100
1012-5220	22"	560	41	1.2	¥34,500



2 ROUND TRAY / GADROON / WITH HANDLES

菊測丸盆 (手付)

(mm)

	径	L(手含)	H	t	Price	
1012-5121	12"	310	420	22	0.7	¥13,200
1012-5141	14"	365	475	22	0.8	¥15,400
1012-5161	16"	415	525	27	0.9	¥17,600
1012-5181	18"	465	575	33	1	¥21,100
1012-5221	22"	560	670	41	1.2	¥40,900



3 ROUND TRAY / B-EDGE / WITHOUT HANDLE

B測丸盆 (手無)

(mm)

	径	H	t	Price	
1012-4120	12"	310	22	0.7	¥6,100
1012-4140	14"	365	22	0.8	¥8,600
1012-4160	16"	415	27	0.9	¥10,500
1012-4180	18"	465	33	1	¥14,100
1012-4220	22"	560	41	1.2	¥34,500



4 ROUND TRAY / B-EDGE / WITH HANDLES

B測丸盆 (手付)

(mm)

	径	L(手含)	H	t	Price	
1012-4121	12"	310	420	22	0.7	¥13,200
1012-4141	14"	365	475	22	0.8	¥15,400
1012-4161	16"	415	525	27	0.9	¥17,600
1012-4181	18"	465	575	33	1	¥21,100
1012-4221	22"	560	670	41	1.2	¥40,900



5 ROUND TRAY / ROLL EDGE

測巻丸盆

(mm)

	径	H	t	Price	
1012-9120	12"	305	20	0.7	¥3,800
1012-9140	14"	355	20	0.8	¥5,100
1012-9160	16"	410	25	0.9	¥6,800



6 ROUND TRAY / B-EDGE / WITH PLAIN HANDLES

B測丸盆 (プレーンハンドル付)

(mm)

	径	L(手含)	H	t	Price	
1012-4124	12"	310	413	22	0.7	¥13,200
1012-4144	14"	365	468	22	0.8	¥15,400
1012-4164	16"	415	518	27	0.9	¥17,600
1012-4184	18"	465	568	33	1	¥21,100
1012-4224	22"	560	663	41	1.2	¥40,900

Plate Cover



ROUND PLATE COVER

1 丸プレートカバー

(mm)

		A内径	B	†	Price
1216-0240	24cm	246	58	0.5	¥4,200
1216-0250	25cm	251	58	0.5	¥4,400
1216-0260	26cm	260	58	0.5	¥4,600
1216-0270	27cm	270	58	0.5	¥4,800
1216-0280	28cm	281	58	0.5	¥4,850
1216-0300	30cm	305	58	0.5	¥5,400

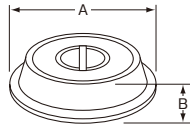

2 OVAL PLATTER COVER

小判皿カバー

(mm)

		A	B	C	†	Price
1203-0120	12"	280	178	68	1	¥8,600
1203-0140	14"	320	205	68	1	¥10,800
1203-0160	16"	374	238	68	1	¥12,000
1203-0180	18"	420	273	70	1	¥14,000
1203-0200	20"	472	315	70	1	¥15,800
1203-0220	22"	524	338	70	1	¥18,000
1203-0240	24"	574	398	70	1	¥21,000

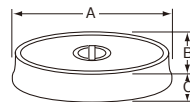

3 FISH OVAL PLATTER COVER

魚皿カバー

(mm)

		A	B	C	†	Price
1204-0220	22"	528	266	70	1	¥18,400





使用例



使用例

OBLONG TRAY COVER / ACRYLIC

1 角アクリルカバー

(mm)

		L	W	H	使用板厚	Price
7101-0140	14"	338	248	90	5	¥18,000
7101-0180	18"	445	292	100	5	¥21,500
7101-0200	20"	473	350	100	5	¥25,000
7101-0220	22"	532	394	100	5	¥28,200
7101-0240	24"	574	444	130	5	¥32,000
7101-0260	26"	623	460	130	5	¥34,000
7101-0280	28"	692	480	130	5	¥36,800
7101-0300	30"	745	480	130	5	¥38,800

▶耐熱温度85℃

ROUND PLATE COVER / ACRYLIC

2 丸アクリルカバー

(mm)

		L	H	使用板厚	Price
7102-0100	10"	220	90	5	¥20,800
7102-0120	12"	277	90	5	¥21,200
7102-0140	14"	332	100	5	¥21,900
7102-0160	16"	370	100	5	¥23,700
7102-0180	18"	420	100	5	¥28,300
7102-0200	20"	468	120	5	¥31,800
7102-0220	22"	520	120	5	¥37,800
7102-0240	24"	570	130	5	¥42,400
7102-0260	26"	620	130	5	¥45,800
7102-0300	30"	720	130	5	¥61,200

▶耐熱温度85℃



OVAL PLATE COVER / ACRYLIC

3 小判アクリルカバー

(mm)

		L	W	H	使用板厚	Price
7103-0120	12"	280	178	90	5	¥19,500
7103-0140	14"	320	210	90	5	¥21,200
7103-0160	16"	377	240	100	5	¥22,900
7103-0180	18"	425	276	100	5	¥24,400
7103-0200	20"	476	316	100	5	¥25,200
7103-0220	22"	523	342	100	5	¥28,300
7103-0240	24"	582	400	100	5	¥31,200
7103-0260	26"	620	403	120	5	¥40,600
7103-0280	28"	665	450	120	5	¥44,000
7103-0300	30"	725	485	120	5	¥47,700
7103-0320	32"	770	510	120	5	¥54,600

▶耐熱温度85℃

FISH OVAL PLATE COVER / ACRYLIC

4 魚アクリルカバー

(mm)

		L	W	H	使用板厚	Price
7104-0220	22"	535	260	100	5	¥26,500
7104-0240	24"	580	260	100	5	¥27,400
7104-0260	26"	625	296	100	5	¥32,100
7104-0300	30"	735	305	100	5	¥33,800
7104-0320	32"	764	335	120	5	¥40,300

▶耐熱温度85℃



OBLONG BUFFET STAND / PLAIN

1 プレーン角飾台

(mm)

		A(外寸)×W	H	t	Price
1101-8180	18"	430×280	80	3	¥54,300
1101-8200	20"	455×320	80	3	¥64,500
1101-8220	22"	490×360	80	3	¥70,800
1101-8240	24"	560×415	80	3	¥80,900
1101-8260	26"	610×440	80	3	¥93,600
1101-8280	28"	655×425	80	3	¥111,300
1101-8300	30"	705×445	80	3	¥121,400

▶角盆は別売です。 ▶ツヤ消し

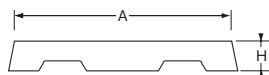

ROUND BUFFET STAND / PLAIN

2 プレーン丸飾台

(mm)

		上径	H	t	Price
1102-8140	14"	275	80	3	¥46,800
1102-8160	16"	325	80	3	¥51,800
1102-8180	18"	365	80	3	¥59,400
1102-8200	20"	405	80	3	¥67,000
1102-8220	22"	445	80	3	¥78,400
1102-8240	24"	495	80	3	¥91,000
1102-8260	26"	540	80	3	¥102,400
1102-8280	28"	580	80	3	¥115,100
1102-8300	30"	625	80	3	¥134,000

▶ツヤ消し



OVAL BUFFET STAND / PLAIN

3 プレーン小判飾台

(mm)

		A×W	H	t	Price
1103-8180	18"	380×230	80	3	¥49,300
1103-8200	20"	424×271	80	3	¥59,400
1103-8220	22"	465×285	80	3	¥67,000
1103-8240	24"	510×335	80	3	¥75,900
1103-8260	26"	545×350	80	3	¥88,500
1103-8280	28"	590×375	80	3	¥102,400
1103-8300	30"	640×415	80	3	¥116,300

▶ツヤ消し



FISH OVAL BUFFET STAND / PLAIN

4 プレーン魚飾台

(mm)

		A×W	H	t	Price
1104-8200	20"	427×145	80	3	¥52,000
1104-8220	22"	475×210	80	3	¥54,400
1104-8240	24"	530×220	80	3	¥59,500
1104-8260	26"	560×245	80	3	¥79,700
1104-8300	30"	670×250	80	3	¥102,500
1104-8320	32"	700×280	80	3	¥120,000

▶ツヤ消し





OBLONG BUFFET STAND / NOBLE

1 ノーブル角飾台

		(mm)					
		A(外寸)×W	B×W	H	t	Price	
1101-0161	16"	380×280	435×330	135	1.2	¥72,400	
1101-0181	18"	425×280	480×330	135	1.2	¥75,900	
1101-0201	20"	455×320	510×370	135	1.2	¥80,500	
1101-0221	22"	495×365	550×420	135	1.2	¥83,500	
1101-0241	24"	550×410	600×470	135	1.2	¥88,000	
1101-0261	26"	612×442	662×475	135	1.2	¥113,900	
1101-0281	28"	655×425	700×480	135	1.2	¥149,300	
1101-0301	30"	700×435	750×490	135	1.2	¥158,200	
1101-0381	38"	900×540	980×620	185	1.5	¥309,900	
1101-0481	48"	1,120×630	1,230×710	185	1.5	¥435,200	

▶角盆は別売です。 ▶72"・60"は注文に応じます。

ROUND BUFFET STAND / NOBLE

2 ノーブル丸飾台

		上径	H	t	Price
1102-0141	14"	275	115	0.9	¥33,000
1102-0161	16"	320	135	1	¥39,500
1102-0181	18"	365	135	1	¥42,600
1102-0201	20"	405	135	1	¥50,200
1102-0221	22"	445	135	1	¥69,800
1102-0241	24"	495	135	1	¥75,900
1102-0261	26"	540	135	1.2	¥103,300
1102-0281	28"	580	135	1.2	¥121,500
1102-0301	30"	625	135	1.5	¥140,500

OVAL BUFFET STAND / NOBLE

3 ノーブル小判飾台

		A×W	B×W	H	t	Price
1103-0181	18"	380×230	425×295	140	1	¥38,000
1103-0201	20"	420×275	470×320	140	1	¥42,600
1103-0221	22"	460×295	510×355	140	1	¥48,600
1103-0241	24"	515×340	560×400	140	1	¥51,800
1103-0261	26"	545×350	590×410	140	1	¥75,900
1103-0281	28"	590×375	635×430	140	1	¥112,400
1103-0301	30"	640×415	700×475	140	1	¥146,800
1103-0321	32"	695×440	745×500	140	1.2	¥208,000
1103-0361	36"	792×502	842×562	140	1	¥253,000
1103-0401	40"(魚兼用)	916×385	980×440	160	1.2	¥253,000
1103-0481	48"(♪)	1,115×315	1,200×515	175	1.2	¥318,800

FISH OVAL BUFFET STAND / NOBLE

4 ノーブル魚飾台

		A×W	B×W	H	t	Price
1104-0201	20"	427×187	485×270	135	1	¥39,500
1104-0221	22"	475×220	520×305	135	1	¥45,600
1104-0241	24"	510×245	570×305	135	1	¥51,700
1104-0261	26"	562×255	615×310	135	1	¥60,800
1104-0301	30"	660×275	710×340	135	1	¥73,000
1104-0321	32"	700×280	745×360	135	1	¥97,200

▶小判飾台兼用として48"・40"があります。



Buffet Stand



1

OBLONG BUFFET STAND / GADROON / PLAIN

1 菊淵角飾台 (模様無)

		(mm)					
	A(外寸)×W	B×W	H	t	Price		
1101-5165	16"	380×280	435×330	135	1.2	¥69,000	
1101-5185	18"	425×280	480×330	135	1.2	¥72,300	
1101-5205	20"	455×320	510×370	135	1.2	¥76,500	
1101-5225	22"	495×365	550×420	135	1.2	¥79,600	
1101-5245	24"	550×410	600×470	135	1.2	¥83,800	
1101-5265	26"	612×442	662×475	135	1.2	¥108,600	
1101-5285	28"	655×425	700×480	135	1.2	¥141,700	
1101-5305	30"	700×435	750×490	135	1.2	¥150,500	
1101-5385	38"	900×540	980×620	185	1.5	¥294,800	
1101-5485	48"	1,120×630	1,230×710	185	1.5	¥413,600	

▶角盆は別売です。 ▶72"・60"は注文に応じます。 ▶注文生産



2

ROUND BUFFET STAND / GADROON / PLAIN

2 菊淵丸飾台 (模様無)

		(mm)				
	上径	H	t	Price		
1102-5145	14"	275	105	0.9	¥31,400	
1102-5165	16"	320	125	1	¥37,700	
1102-5185	18"	365	130	1	¥40,600	
1102-5205	20"	405	130	1	¥47,800	
1102-5225	22"	445	125	1	¥66,500	
1102-5245	24"	495	125	1	¥72,300	
1102-5265	26"	540	125	1.2	¥98,200	
1102-5285	28"	580	125	1.2	¥115,400	
1102-5305	30"	625	125	1.5	¥132,800	

▶注文生産



3

OVAL BUFFET STAND / GADROON / PLAIN

3 菊淵小判飾台 (模様無)

		(mm)					
	A×W	B×W	H	t	Price		
1103-5185	18"	380×230	425×295	125	1	¥36,200	
1103-5205	20"	420×275	470×320	125	1	¥40,500	
1103-5225	22"	460×295	510×355	130	1	¥46,200	
1103-5245	24"	515×340	560×400	130	1	¥49,300	
1103-5265	26"	545×350	590×410	130	1	¥72,400	
1103-5285	28"	590×375	635×430	130	1	¥107,000	
1103-5305	30"	640×415	700×475	130	1	¥139,200	
1103-5325	32"	695×440	745×500	130	1.2	¥197,400	
1103-5365	36"	792×502	842×562	125	1	¥240,400	
1103-5405	40"(魚兼用)	916×385	980×440	150	1.2	¥240,400	
1103-5485	48"(♪)	1,115×315	1,200×515	165	1.2	¥303,600	

▶注文生産



4

FISH OVAL BUFFET STAND / GADROON / PLAIN

4 菊淵魚飾台 (模様無)

		(mm)					
	A×W	B×W	H	t	Price		
1104-5205	20"	427×187	485×270	125	1	¥37,800	
1104-5225	22"	475×220	520×305	125	1	¥43,500	
1104-5245	24"	510×245	570×305	125	1	¥49,300	
1104-5265	26"	562×255	615×310	120	1	¥57,800	
1104-5305	30"	660×275	710×340	130	1	¥69,400	
1104-5325	32"	700×280	745×360	130	1	¥92,400	

▶小判飾台兼用として48"・40"があります。 ▶注文生産



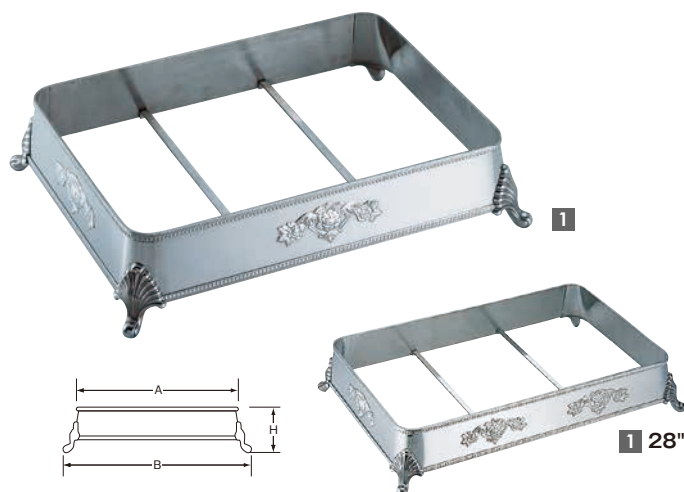

OBLONG BUFFET STAND / GADROOM

1 菊洩角飾台

		(mm)					
	A(外寸)×W	B×W	H	↑	Price		
1101-5160	16"	380×280	435×330	135	1.2	¥72,400	
1101-5180	18"	425×280	480×330	135	1.2	¥75,900	
1101-5200	20"	455×320	510×370	135	1.2	¥80,500	
1101-5220	22"	495×365	550×420	135	1.2	¥83,500	
1101-5240	24"	550×410	600×470	135	1.2	¥88,000	
1101-5260	26"	612×442	662×475	135	1.2	¥113,800	
1101-5280	28"	655×425	700×480	135	1.2	¥149,000	
1101-5300	30"	700×435	750×490	135	1.2	¥158,200	
1101-5380	38"	900×540	980×620	185	1.5	¥309,900	
1101-5480	48"	1,120×630	1,230×710	185	1.5	¥435,000	

▶72"・60"は注文に応じます。

ROUND BUFFET STAND / GADROOM

2 菊洩丸飾台

		上径	H	↑	Price
1102-5140	14"	275	105	0.9	¥32,900
1102-5160	16"	320	125	1	¥39,500
1102-5180	18"	365	130	1	¥42,600
1102-5200	20"	405	130	1	¥50,200
1102-5220	22"	445	125	1	¥69,800
1102-5240	24"	495	125	1	¥75,900
1102-5260	26"	540	125	1.2	¥103,300
1102-5280	28"	580	125	1.2	¥121,500
1102-5300	30"	625	125	1.5	¥140,500

OVAL BUFFET STAND / GADROOM

3 菊洩小判飾台

		A×W	B×W	H	↑	Price
1103-5180	18"	380×230	425×295	125	1	¥38,000
1103-5200	20"	420×275	470×320	125	1	¥42,600
1103-5220	22"	460×295	510×355	130	1	¥48,600
1103-5240	24"	515×340	560×400	130	1	¥51,700
1103-5260	26"	545×350	590×410	130	1	¥75,900
1103-5280	28"	590×375	635×430	130	1	¥112,400
1103-5300	30"	640×415	700×475	130	1	¥146,800
1103-5320	32"	695×440	745×500	130	1.2	¥207,500
1103-5360	36"	792×502	842×562	125	1	¥253,000
1103-5400	40"(魚兼用)	916×385	980×440	150	1.2	¥253,000
1103-5480	48"(魚兼用)	1,115×315	1,200×515	165	1.2	¥318,800

FISH OVAL BUFFET STAND / GADROOM

4 菊洩魚飾台

		A×W	B×W	H	↑	Price
1104-5200	20"	427×187	485×270	125	1	¥39,500
1104-5220	22"	475×220	520×305	125	1	¥45,600
1104-5240	24"	510×245	570×305	125	1	¥51,700
1104-5260	26"	562×255	615×310	120	1	¥60,800
1104-5300	30"	600×275	710×340	130	1	¥72,900
1104-5320	32"	700×280	745×360	130	1	¥97,200

▶小判飾台兼用として48"・40"があります。



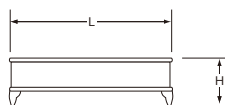
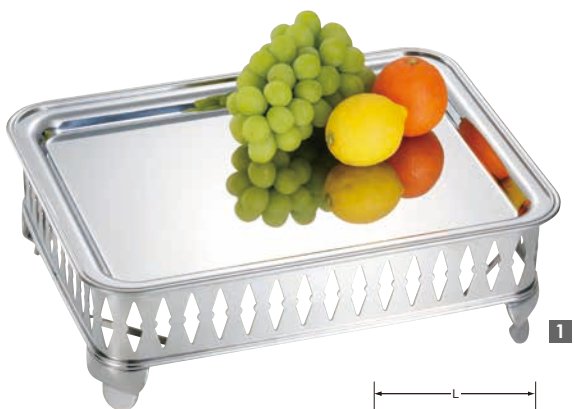

2



3



4



OBLONG BUFFET STAND / DIAMOND

1 ダイヤ角飾台

							(mm)
		L	W	H	t	Price	
1101-0164	16"	390	270	135	1.2	¥40,500	
1101-0184	18"	423	280	135	1.2	¥45,600	
1101-0204	20"	456	320	135	1.2	¥49,300	
1101-0224	22"	494	370	135	1.2	¥52,900	
1101-0244	24"	552	412	135	1.2	¥58,400	
1101-0264	26"	612	442	135	1.2	¥76,600	
1101-0284	28"	656	430	135	1.2	¥83,900	
1101-0304	30"	708	440	135	1.2	¥98,500	
1101-0484	48"	1,120	630	135	1.5	¥259,400	

▶角盆は別売です。▶72"・60"・38"は注文に応じます。

ROUND BUFFET STAND / DIAMOND

2 ダイヤ丸飾台

					(mm)
		上径	H	t	Price
1102-0144	14"	280	135	1.2	¥21,800
1102-0164	16"	326	135	1.2	¥23,500
1102-0184	18"	374	135	1.2	¥27,400
1102-0204	20"	407	135	1.2	¥31,400
1102-0224	22"	445	135	1.2	¥42,000
1102-0244	24"	495	135	1.2	¥52,900
1102-0264	26"	540	135	1.2	¥65,700
1102-0284	28"	580	135	1.2	¥73,000
1102-0304	30"	625	135	1.2	¥83,900

OVAL BUFFET STAND / DIAMOND

3 ダイヤ小判飾台

							(mm)
		L	W	H	t	Price	
1103-0164	16"	325	195	135	1.2	¥21,900	
1103-0184	18"	380	230	135	1.2	¥23,800	
1103-0204	20"	425	265	135	1.2	¥26,300	
1103-0224	22"	464	294	135	1.2	¥29,300	
1103-0244	24"	510	340	135	1.2	¥34,400	
1103-0264	26"	545	350	135	1.2	¥45,400	
1103-0284	28"	590	375	135	1.2	¥64,800	
1103-0304	30"	640	415	135	1.2	¥77,200	
1103-0324	32"	695	440	135	1.2	¥125,800	
1103-0364	36"	792	502	135	1.2	¥131,700	
1103-0404	40" (魚兼用)	916	385	135	1.2	¥131,700	
1103-0484	48" (ノ)	1,115	315	135	1.2	¥146,800	

FISH OVAL BUFFET STAND / DIAMOND

4 ダイヤ魚飾台

							(mm)
		L	W	H	t	Price	
1104-0204	20"	427	145	135	1.2	¥23,800	
1104-0224	22"	475	210	135	1.2	¥25,600	
1104-0244	24"	530	220	135	1.2	¥29,300	
1104-0264	26"	562	245	135	1.2	¥36,500	
1104-0304	30"	670	250	135	1.2	¥42,900	
1104-0324	32"	700	280	135	1.2	¥53,000	

▶小判飾台兼用として48"・40"があります。



1

OBLONG BUFFET STAND / MONTERY

1 モンテリー角飾台

(mm)

		L	W	H	t	Price
1101-3160	16"	390	270	120	1.2	¥33,400
1101-3180	18"	423	280	120	1.2	¥38,000
1101-3200	20"	456	320	120	1.2	¥41,000
1101-3220	22"	494	370	120	1.2	¥44,000
1101-3240	24"	552	412	120	1.2	¥48,600
1101-3260	26"	612	442	120	1.2	¥63,800
1101-3280	28"	656	430	120	1.2	¥69,800
1101-3300	30"	708	440	120	1.2	¥82,000
1101-3480	48"	1,120	630	120	1.5	¥217,000

▶72"・60"・38"は注文に応じます。



2

ROUND BUFFET STAND / MONTERY

2 モンテリー丸飾台

(mm)

		上径	H	t	Price
1102-3140	14"	280	120	0.9	¥18,200
1102-3160	16"	326	120	1	¥19,500
1102-3180	18"	374	120	1	¥22,800
1102-3200	20"	407	120	1	¥25,800
1102-3220	22"	445	140	1	¥35,000
1102-3240	24"	495	140	1	¥44,100
1102-3260	26"	540	140	1.2	¥54,700
1102-3280	28"	580	140	1.2	¥60,800
1102-3300	30"	625	140	1.5	¥69,800



3

OVAL BUFFET STAND / MONTERY

3 モンテリー小判飾台

(mm)

		L	W	H	t	Price
1103-3180	18"	380	230	120	0.9	¥19,800
1103-3200	20"	425	265	120	0.9	¥21,700
1103-3220	22"	464	290	120	0.9	¥24,300
1103-3240	24"	510	340	120	0.9	¥28,700
1103-3260	26"	545	350	120	0.9	¥37,800
1103-3280	28"	590	375	120	0.9	¥53,800
1103-3300	30"	640	415	120	0.9	¥64,200
1103-3320	32"	695	440	120	0.9	¥104,800
1103-3360	36"	792	502	120	1.2	¥109,400
1103-3400	40" (魚兼用)	916	385	120	1.2	¥109,400
1103-3480	48" (ク)	1,115	315	120	1.2	¥121,500



4

FISH OVAL BUFFET STAND / MONTERY

4 モンテリー魚飾台

(mm)

		L	W	H	t	Price
1104-3200	20"	427	145	120	0.9	¥19,800
1104-3220	22"	475	210	120	0.9	¥21,300
1104-3240	24"	530	220	120	0.9	¥24,300
1104-3260	26"	562	245	120	0.9	¥30,400
1104-3300	30"	670	250	120	0.9	¥35,600
1104-3320	32"	700	280	120	0.9	¥47,200

▶小判飾台兼用として48"・40"があります。



Buffet Stand

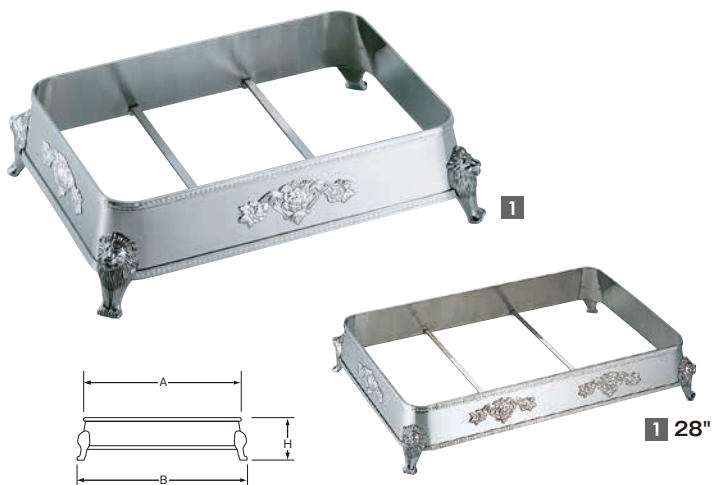

OBLONG BUFFET STAND / ROSE

1 ローズ角飾台

		(mm)					
		A(外寸)×W	B×W	H	t	Price	
1101-2160	16"	380×280	450×345	140	1.2	¥72,400	
1101-2180	18"	425×280	475×325	140	1.2	¥76,000	
1101-2200	20"	455×320	510×370	140	1.2	¥80,600	
1101-2220	22"	495×365	545×420	140	1.2	¥83,600	
1101-2240	24"	550×410	595×465	140	1.2	¥88,400	
1101-2260	26"	612×442	665×495	140	1.2	¥114,000	
1101-2280	28"	655×425	700×480	140	1.2	¥149,500	
1101-2300	30"	700×435	755×490	140	1.2	¥158,400	
1101-2480	48"	1,120×630	1,220×705	200	1.5	¥435,400	

ROUND BUFFET STAND / ROSE

2 ローズ丸飾台

		(mm)				
		上径	H	t	Price	
1102-2140	14"	275	120	0.9	¥33,000	
1102-2160	16"	320	140	1	¥39,800	
1102-2180	18"	365	140	1	¥43,000	
1102-2200	20"	405	140	1	¥50,400	
1102-2220	22"	445	135	1	¥70,000	
1102-2240	24"	495	135	1	¥75,900	
1102-2260	26"	540	135	1.2	¥104,000	
1102-2280	28"	580	135	1.2	¥122,000	
1102-2300	30"	625	135	1.5	¥141,000	

OVAL BUFFET STAND / ROSE

3 ローズ小判飾台

		(mm)					
		A×W	B×W	H	t	Price	
1103-2180	18"	380×230	420×265	140	1	¥38,000	
1103-2200	20"	420×275	465×295	140	1	¥42,600	
1103-2220	22"	460×295	515×310	140	1	¥48,600	
1103-2240	24"	515×340	560×350	140	1	¥52,000	
1103-2260	26"	545×350	590×370	140	1	¥76,000	
1103-2280	28"	590×375	640×390	140	1	¥112,400	
1103-2300	30"	640×415	695×490	140	1	¥146,800	
1103-2320	32"	695×440	750×515	140	1.2	¥208,000	
1103-2360	36"	792×502	845×570	135	1	¥254,000	
1103-2400	40"(魚兼用)	916×385	975×455	160	1.2	¥254,000	
1103-2480	48"(魚兼用)	1,115×315	1,200×450	185	1.2	¥319,000	

FISH OVAL BUFFET STAND / ROSE

4 ローズ魚飾台

		(mm)					
		A×W	B×W	H	t	Price	
1104-2200	20"	427×187	485×235	140	1	¥39,600	
1104-2220	22"	475×220	515×275	140	1	¥45,600	
1104-2240	24"	510×245	565×275	140	1	¥51,800	
1104-2260	26"	562×255	610×295	140	1	¥60,800	
1104-2300	30"	660×275	705×325	140	1	¥73,000	
1104-2320	32"	700×280	745×330	140	1	¥98,000	

▶小判飾台兼用として48"・40"があります。





OBLONG BUFFET STAND / GARNET

1 ガーネット角飾台

(mm)

		A(外寸)×W	B×W	H	†	Price
1101-6180	18"	425×280	480×340	160	1.2	¥92,000
1101-6200	20"	455×320	520×385	160	1.2	¥99,800
1101-6220	22"	495×365	560×425	170	1.2	¥106,000
1101-6240	24"	550×410	610×480	170	1.2	¥118,500
1101-6260	26"	612×442	680×510	170	1.2	¥136,800
1101-6280	28"	655×425	715×500	190	1.2	¥158,200
1101-6300	30"	700×435	765×510	190	1.2	¥192,300
1101-6380	38"	900×540	980×620	190	1.5	¥346,700
1101-6480	48"	1,120×630	1,230×790	190	1.5	¥444,000
1101-6600	60"	1,420×790	1,530×950	200	1.5	¥618,000
1101-6720	72"	1,727×927	1,830×1,100	200	1.5	¥740,000

▶角盆は別売です。 ▶注文生産

ROUND BUFFET STAND / GARNET

2 ガーネット丸飾台

(mm)

		上径	H	†	Price
1102-6140	14"	275	130	0.9	¥52,000
1102-6160	16"	320	140	1	¥60,800
1102-6180	18"	365	155	1	¥69,800
1102-6200	20"	405	160	1	¥79,000
1102-6220	22"	445	155	1	¥92,000
1102-6240	24"	495	155	1	¥107,000
1102-6260	26"	540	155	1.2	¥158,000
1102-6280	28"	580	170	1.2	¥174,000
1102-6300	30"	625	160	1.5	¥204,000

▶注文生産

OVAL BUFFET STAND / GARNET

3 ガーネット小判飾台

(mm)

		A×W	B×W	H	†	Price
1103-6160	16"	325×195	380×255	140	1	¥50,200
1103-6180	18"	380×230	435×290	140	1	¥54,800
1103-6200	20"	420×275	475×330	140	1	¥61,000
1103-6220	22"	460×295	525×370	145	1	¥67,000
1103-6240	24"	515×340	570×410	160	1	¥79,000
1103-6260	26"	545×350	605×415	160	1	¥115,400
1103-6280	28"	590×375	660×445	160	1	¥152,000
1103-6300	30"	640×415	720×505	170	1.2	¥183,000
1103-6320	32"	695×440	770×530	170	1.2	¥243,000
1103-6360	36"	792×502	875×595	180	1	¥270,800
1103-6400	40"(魚兼用)	916×385	1,000×470	170	1.2	¥270,800
1103-6480	48"(♪)	1,115×315	1,200×520	175	1.2	¥342,000

▶注文生産

FISH OVAL BUFFET STAND / GARNET

4 ガーネット魚飾台

(mm)

		A×W	B×W	H	†	Price
1104-6200	20"	427×187	482×277	145	1	¥58,400
1104-6220	22"	475×220	530×310	145	1	¥63,800
1104-6240	24"	510×245	580×340	145	1	¥74,500
1104-6260	26"	562×255	632×350	160	1	¥94,000
1104-6300	30"	660×275	730×380	160	1	¥140,000
1104-6320	32"	700×280	770×385	160	1	¥159,000

▶魚皿は別売です。 ▶注文生産 ▶小判飾台兼用として48"・40"があります。



Buffet Stand



1

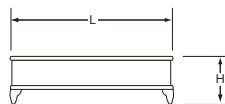

2



3



4

OBLONG BUFFET STAND / TYPE-S

1 S型角飾台

		(mm)				
		L	W	H	t	Price
1101-0162	16"	390	270	120	1.2	¥45,600
1101-0182	18"	423	280	135	1.2	¥49,400
1101-0202	20"	456	320	135	1.2	¥59,500
1101-0222	22"	494	370	135	1.2	¥62,000
1101-0242	24"	552	412	135	1.2	¥67,100
1101-0262	26"	612	442	135	1.2	¥82,300
1101-0282	28"	656	430	135	1.2	¥93,700
1101-0302	30"	705	445	135	1.2	¥102,500
1101-0382	38"	900	540	135	1.5	¥164,500
1101-0482	48"	1,120	630	135	1.5	¥298,000

▶72"・60"は注文に応じます。

ROUND BUFFET STAND / TYPE-S

2 S型丸飾台

		(mm)			
		上径	H	t	Price
1102-0142	14"	280	135	1.2	¥26,600
1102-0162	16"	326	135	1.2	¥27,800
1102-0182	18"	374	135	1.5	¥31,700
1102-0202	20"	407	135	1.5	¥38,000
1102-0222	22"	445	135	1.5	¥49,400
1102-0242	24"	495	135	1.5	¥63,300
1102-0262	26"	540	135	1.5	¥76,000
1102-0282	28"	580	135	1.5	¥88,600
1102-0302	30"	625	135	1.5	¥98,000

OVAL BUFFET STAND / TYPE-S

3 S型小判飾台

		(mm)				
		L	W	H	t	Price
1103-0162	16"	325	195	135	0.9	¥27,400
1103-0182	18"	380	230	135	0.9	¥29,200
1103-0202	20"	425	265	135	0.9	¥30,400
1103-0222	22"	464	294	135	0.9	¥34,200
1103-0242	24"	510	340	135	0.9	¥36,700
1103-0262	26"	545	350	135	0.9	¥47,000
1103-0282	28"	590	375	135	0.9	¥78,600
1103-0302	30"	640	415	135	0.9	¥97,000
1103-0322	32"	695	440	135	0.9	¥132,000
1103-0362	36"	792	502	135	1.2	¥178,000
1103-0402	40" (魚兼用)	916	385	135	1.2	¥178,000
1103-0482	48" (〃)	1,115	315	135	1.2	¥180,000

FISH OVAL BUFFET STAND / TYPE-S

4 S型魚飾台

		(mm)				
		L	W	H	t	Price
1104-0202	20"	427	145	135	0.9	¥26,600
1104-0222	22"	475	210	135	0.9	¥30,800
1104-0242	24"	530	220	135	0.9	¥33,000
1104-0262	26"	562	245	135	0.9	¥38,000
1104-0302	30"	670	250	135	0.9	¥44,500
1104-0322	32"	700	280	135	0.9	¥55,000

▶小判飾台兼用として48"・40"があります。





OBLONG BUFFET STAND / LIME

1 ライム角ビュッフェスタンド

(mm)

		A(外寸)×W	H	t	Price
1111-0161	16"	385×285	68	2.5	¥19,000
1111-0181	18"	405×265	68	2.5	¥20,400
1111-0201	20"	451×321	68	2.5	¥23,800
1111-0221	22"	494×363	68	2.5	¥25,200
1111-0241	24"	560×415	68	2.5	¥27,400
1111-0261	26"	610×440	68	2.5	¥32,000
1111-0281	28"	650×425	68	2.5	¥39,000
1111-0301	30"	702×437	68	2.5	¥48,400

▶角盆は別売です。 ▶ツヤ消し

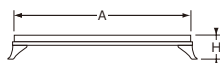

ROUND BUFFET STAND / LIME

2 ライム丸ビュッフェスタンド

(mm)

		上径	H	t	Price
1112-0141	14"	275	68	2.5	¥12,000
1112-0161	16"	325	68	2.5	¥13,000
1112-0181	18"	365	68	2.5	¥14,400
1112-0201	20"	405	68	2.5	¥18,000
1112-0221	22"	445	68	2.5	¥22,800
1112-0241	24"	495	68	2.5	¥26,400
1112-0261	26"	540	68	2.5	¥33,600
1112-0281	28"	580	68	2.5	¥38,400
1112-0301	30"	625	68	2.5	¥42,000

▶丸皿は別売です。 ▶ツヤ消し



OVAL BUFFET STAND / LIME

3 ライム小判ビュッフェスタンド

(mm)

		A×W	H	t	Price
1113-0161	16"	325×195	68	2.5	¥13,200
1113-0181	18"	380×230	68	2.5	¥14,400
1113-0201	20"	420×270	68	2.5	¥15,400
1113-0221	22"	465×285	68	2.5	¥18,000
1113-0241	24"	510×335	68	2.5	¥21,400
1113-0261	26"	545×350	68	2.5	¥28,800
1113-0281	28"	590×375	68	2.5	¥33,800
1113-0301	30"	640×415	68	2.5	¥48,000
1113-0321	32"	695×440	68	2.5	¥56,000
1113-0361	36"	792×502	68	2.5	¥79,000
1113-0401	40" (魚兼用)	916×385	68	2.5	¥79,000
1113-0481	48" (♪)	1,115×315	68	2.5	¥84,000

▶小判皿は別売です。 ▶ツヤ消し



FISH OVAL BUFFET STAND / LIME

4 ライム魚ビュッフェスタンド

(mm)

		A×W	H	t	Price
1114-0201	20"	427×145	68	2.5	¥15,000
1114-0221	22"	475×210	68	2.5	¥16,400
1114-0241	24"	530×220	68	2.5	¥17,800
1114-0261	26"	560×245	68	2.5	¥21,000
1114-0301	30"	670×250	68	2.5	¥28,000
1114-0321	32"	700×280	68	2.5	¥35,000

▶魚皿は別売です。 ▶小判飾台兼用として48"・40"があります。 ▶ツヤ消し

Buffet Stand



1 OBLONG BUFFET STAND
角ビュッフェスタンド

		A(外寸)×W	B×W	H	t	Price
1111-0160	16"	385×285	412×315	52	2.5	¥19,000
1111-0180	18"	405×265	430×290	52	2.5	¥20,400
1111-0200	20"	451×321	476×346	52	2.5	¥23,800
1111-0220	22"	494×363	520×388	52	2.5	¥25,200
1111-0240	24"	560×415	570×442	52	2.5	¥27,400
1111-0260	26"	610×440	642×465	52	2.5	¥32,000
1111-0280	28"	650×425	675×450	52	2.5	¥39,000
1111-0300	30"	702×437	714×455	52	2.5	¥48,400

▶角盆は別売です。▶ツヤ消し

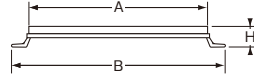

2 ROUND BUFFET STAND
丸ビュッフェスタンド

		上径	B(足含)	H	t	Price
1112-0140	14"	275	313	52	2.5	¥12,000
1112-0160	16"	325	357	52	2.5	¥13,000
1112-0180	18"	365	402	52	2.5	¥14,400
1112-0200	20"	405	438	52	2.5	¥18,000
1112-0220	22"	445	515	52	2.5	¥22,800
1112-0240	24"	495	565	52	2.5	¥26,400
1112-0260	26"	540	600	52	2.5	¥33,600
1112-0280	28"	580	640	52	2.5	¥38,400
1112-0300	30"	625	695	52	2.5	¥42,000

▶丸皿は別売です。▶ツヤ消し



3 OVAL BUFFET STAND
小判ビュッフェスタンド

		A×W	B	H	t	Price
1113-0160	16"	325×195	215	52	2.5	¥13,200
1113-0180	18"	380×230	248	52	2.5	¥14,400
1113-0200	20"	420×270	275	52	2.5	¥15,400
1113-0220	22"	465×285	297	52	2.5	¥18,000
1113-0240	24"	510×335	303	52	2.5	¥21,400
1113-0260	26"	545×350	345	52	2.5	¥28,800
1113-0280	28"	590×375	382	52	2.5	¥33,800
1113-0300	30"	640×415	427	52	2.5	¥48,000
1113-0320	32"	695×440	452	52	2.5	¥56,000
1113-0360	36"	792×502	508	52	2.5	¥79,000
1113-0400	40"(魚兼用)	916×385	440	52	2.5	¥79,000
1113-0480	48"(ク)	1,115×315	370	52	2.5	¥84,000

▶小判皿は別売です。▶ツヤ消し



4 FISH OVAL BUFFET STAND
魚ビュッフェスタンド

		A×W	B	H	t	Price
1114-0200	20"	427×145	173	52	2.5	¥15,000
1114-0220	22"	475×210	238	52	2.5	¥16,400
1114-0240	24"	530×220	238	52	2.5	¥17,800
1114-0260	26"	560×245	260	52	2.5	¥21,000
1114-0300	30"	670×250	264	52	2.5	¥28,000
1114-0320	32"	700×280	300	52	2.5	¥35,000

▶魚皿は別売です。▶小判鉢合兼用として48"・40"があります。▶ツヤ消し



1 ROUND RIM / PLATTER STACK
丸皿枠

(mm)						
	上径	下径	H	t	Price	
1222-0120	12"	230	260	77	1	¥9,000
1222-0140	14"	270	310	80	1	¥9,450
1222-0160	16"	313	355	100	1	¥9,900
1222-0180	18"	360	400	100	1	¥11,400
1222-0200	20"	395	430	100	1	¥12,400



2 OVAL RIM / PLATTER STACK
小判皿枠

(mm)						
		L×W(上)	L×W(下)	H	t	Price
1223-0140	14"	284×190	312×218	100	1	¥9,300
1223-0160	16"	330×200	370×235	100	1	¥9,800
1223-0180	18"	370×240	420×290	100	1	¥10,700
1223-0200	20"	422×260	465×300	100	1	¥11,300
1223-0220	22"	465×290	510×330	100	1	¥13,000
1223-0240	24"	510×330	560×380	100	1	¥14,800



3 FISH OVAL RIM / PLATTER STACK
魚皿枠

(mm)						
		L×W(上)	L×W(下)	H	t	Price
1224-0220	22"	470×220	517×256	100	1	¥13,200
1224-0240	24"	510×235	560×270	100	1	¥14,900
1224-0300	30"	660×265	710×300	100	1	¥19,600



4 TRAY STAND
トレースタンド

(mm)			
	L×W	H	Price
1441-0000	420×415	785	¥58,000



Wooden Stand

角盆との組み合わせ
使用例



1 HINOKI-NENRIN
桧年輪飾台

		L×W	盆	H	Price
1132-0180	18"	535×385	474×324	90	¥84,000
1132-0200	20"	565×440	506×378	90	¥99,000
1132-0220	22"	625×485	566×424	90	¥106,000
1132-0240	24"	665×550	611×474	90	¥128,000
1132-0300	30"	840×580	774×507	110	¥159,000

▶角盆は別売です。▶注文生産 ▶天然桧使用

角盆と目皿の
組み合わせ使用例



2 GENROKU
元禄飾台

		L×W	盆	H	Price
1133-0180	18"	534×384	474×324	80	¥80,000
1133-0200	20"	566×438	506×378	90	¥88,000
1133-0220	22"	626×484	566×424	90	¥96,000

▶注文生産 ▶漆塗装

3 PERFORATED TRAY / FOR OBLONG TRAY
角盆用ステンレス目皿

		L×W	H	Price
1021-0180	18"	386×244	13	¥8,600
1021-0200	20"	430×300	13	¥9,800
1021-0220	22"	476×344	13	¥11,000
1021-0240	24"	524×394	13	¥12,400
1021-0300	30"	672×406	13	¥14,200



4 WOODEN PLATE / BEECH
ビーチ木皿

		径	H	Price
7775-0014	SS	130	15	¥2,000
7775-0015	S	155	15	¥2,050
7775-0016	M	195	15	¥2,100

▶天然の素材を使用しているため、色や木目などにばらつきがあります。



5 WOODEN PLATE / MAPLE
メープル木皿

	径	H	Price
7775-0013	130	15	¥1,800

▶天然の素材を使用しているため、色や木目などにばらつきがあります。



6 FRUIT DISH / 18-8 S.S.
ステンレス菊皿

	径	t	Price	
2635-0130	13cm	130	0.8	¥1,800



シングル



ダブル

1 CHAFING DISH / OBLONG / ROLL TOP COVER / TYPE-A
A型回転角チェーフィングディッシュ

	A	B×W	C	D	H	容量(ℓ)	Price
1821-0200 20"シングル	620	530×325	65	120	445	8.3	¥310,000
1821-0201 20"ダブル	620	530×325	65	120	445	3.7×2	¥315,000

▶注文生産 ▶使用ランプ・中。

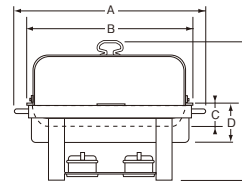

シングル



ダブル

2 CHAFING DISH / OBLONG / ROLL TOP COVER / MARK II
A型回転角チェーフィングディッシュ マークII

	A	B×W	C	D	H	容量(ℓ)	Price
1827-0200 20"シングル	575	530×325	65	120	395	8.3	¥190,000
1827-0201 20"ダブル	575	530×325	65	120	395	3.7×2	¥193,000

▶注文生産 ▶使用ランプ・中。

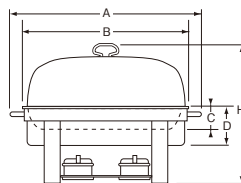

3 CHAFING DISH / OBLONG / REGULAR COVER / TYPE-A
A型角チェーフィングディッシュ

	A	B×W	C	D	H	容量(ℓ)	Price
1824-0200 20"シングル	620	530×325	65	120	445	8.3	¥184,000
1824-0201 20"ダブル	620	530×325	65	120	445	3.7×2	¥185,000

▶注文生産 ▶使用ランプ・中。

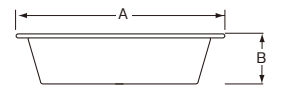

4 HALF SIZE PAN / OBLONG
A型チェーフィングディッシュ ダブル 中鍋

	A	B	W	容量(ℓ)	Price
1824-0201-3	265	65	325	3.7	¥7,800

Chafing Dish



1 CHAFING DISH / ROUND / ROLL TOP COVER / TYPE-A
A型回転丸チーフングディッシュ

		A	B	C	D	H	容量(ℓ)	Price
1822-0130	13"シングル	415	330	67	100	418	4.3	¥218,000
1822-0131	13"ダブル	415	330	67	100	418	1.9×2	¥219,000

▶注文生産 ▶使用ランプ・中。

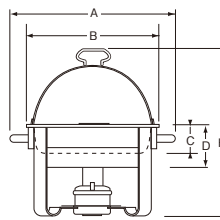

2 CHAFING DISH / ROUND / ROLL TOP COVER / MARK II
A型回転丸チーフングディッシュ マークII

		A	B	C	D	H	容量(ℓ)	Price
1828-0130	13"シングル	378	330	67	100	365	4.3	¥138,000
1828-0131	13"ダブル	378	330	67	100	365	1.9×2	¥139,000

▶注文生産 ▶使用ランプ・中。

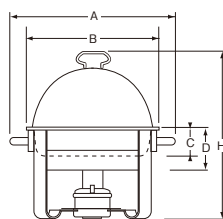

3 CHAFING DISH / ROUND / REGULAR COVER / TYPE-A
A型丸チーフングディッシュ

		A	B	C	D	H	容量(ℓ)	Price
1825-0130	13"シングル	415	330	67	100	408	4.3	¥120,000
1825-0131	13"ダブル	415	330	67	100	408	1.9×2	¥122,000

▶注文生産 ▶使用ランプ・中。

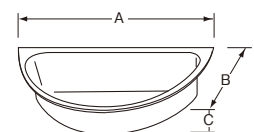

4 HALF SIZE PAN / ROUND
A型丸チーフングディッシュ ダブル 中鍋

		A	B	C	容量(ℓ)	Price
1825-0131-3		330	165	67	1.9	¥6,400



CHAFING DISH / OVAL / ROLL TOP COVER / TYPE-A
1 A型回転小判チーフイングディッシュ (mm)

	A	B×W	C	D	H	容量(ℓ)	Price
1823-0200 20"シングル	586	491×361	76	120	478	8.3	¥281,000
1823-0201 20"ダブル	586	491×361	80	120	478	3.9×2	¥283,000

▶注文生産 ▶使用ランプ・中。

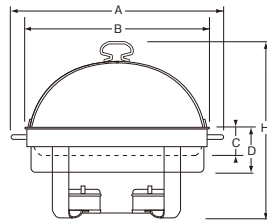

CHAFING DISH / OVAL / ROLL TOP COVER / MARK II
2 A型回転小判チーフイングディッシュ マークII (mm)

	A	B×W	C	D	H	容量(ℓ)	Price
1829-0200 20"シングル	545	491×361	76	120	430	8.3	¥189,000
1829-0201 20"ダブル	545	491×361	80	120	430	3.9×2	¥191,000

▶注文生産 ▶使用ランプ・中。

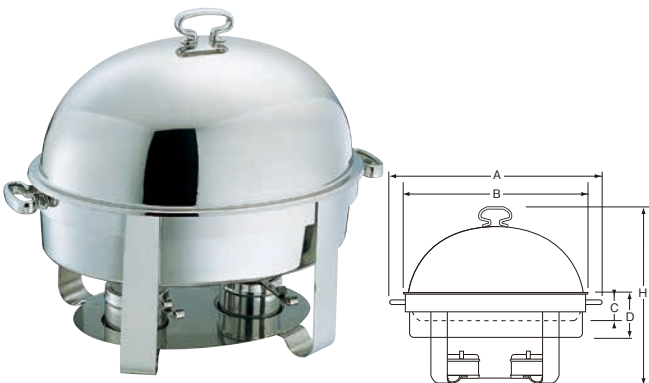

CHAFING DISH / OVAL / REGULAR COVER / TYPE-A
3 A型小判チーフイングディッシュ (mm)

	A	B×W	C	D	H	容量(ℓ)	Price
1826-0200 20"シングル	586	491×361	76	120	478	8.3	¥178,000
1826-0201 20"ダブル	586	491×361	80	120	478	3.9×2	¥179,000

▶注文生産 ▶使用ランプ・中。

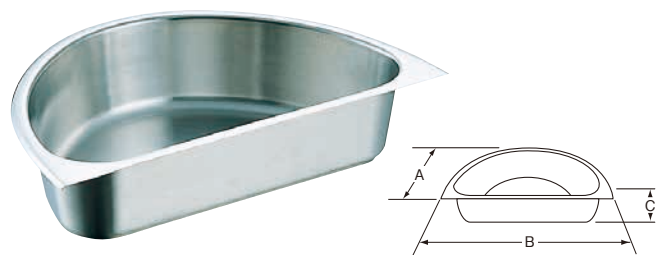

HALF SIZE PAN / OVAL

4 A型小判チーフイングディッシュ ダブル 中鋼 (mm)

	A	B	C	容量(ℓ)	Price
1826-0201-3	245	361	80	3.9	¥8,900

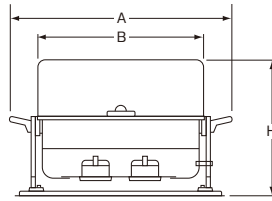

1 FULL DOME COVER CHAFING DISH / VICTORIA
 ビクトリア角全回転チーフイングディッシュ

	A(手舎)×W(手舎)	B×W	容量(ℓ)	H	Price
1831-0200 20"シングル	750×460	545×400	8.3	455	¥638,000
1831-0201 20"ダブル	750×460	545×400	3.7×2	455	¥640,000

▶注文生産 ▶90°で一時止まります。▶使用ランプ・中。



シングル



ダブル

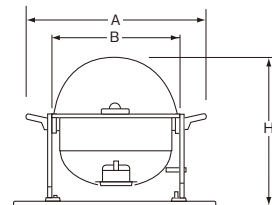

2 FULL DOME COVER CHAFING DISH / ROUND / VICTORIA
 ビクトリア丸全回転チーフイングディッシュ

	A(手舎)×W(手舎)	B	容量(ℓ)	H	Price
1832-0130 13"シングル	588×450	350	4.3	432	¥546,000
1832-0131 13"ダブル	588×450	350	1.9×2	432	¥548,000

▶注文生産 ▶90°で一時止まります。▶使用ランプ・中。



シングル



ダブル



シングル



ダブル

1 FULL DOME COVER CHAFING DISH / MARK II
角全回転チェーフィングディッシュ マークII

	A×W	B×W	容量(ℓ)	H	Price
1833-0200 20"シングル	690×390	545×400	8.3	455	¥398,000
1833-0201 20"ダブル	690×390	545×400	3.7×2	455	¥399,000

▶注文生産 ▶90°で一時的に止まります。▶使用ランプ・中。▶蓋は取り外しできます。



シングル



ダブル

2 FULL DOME COVER CHAFING DISH / ROUND / MARK II
丸全回転チェーフィングディッシュ マークII

	A×W	B	容量(ℓ)	H	Price
1834-0130 13"シングル	588×412	350	4.3	432	¥345,000
1834-0131 13"ダブル	588×412	350	1.9×2	432	¥347,000

▶注文生産 ▶90°で一時的に止まります。▶使用ランプ・中。▶蓋は取り外しできます。



3 FULL SIZE / CHAFING DISH / OBLONG
フルサイズ角チェーフィングディッシュ

	A×W(足含)	B×W	C	D	E	F	容量(ℓ)	Price
1837-0220	580×375	523×317	65	120	200	355	8.3	¥149,000

▶使用ランプ・大。

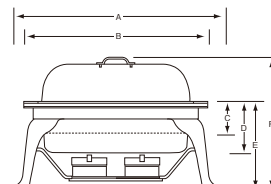

Stacking Chafing Dish

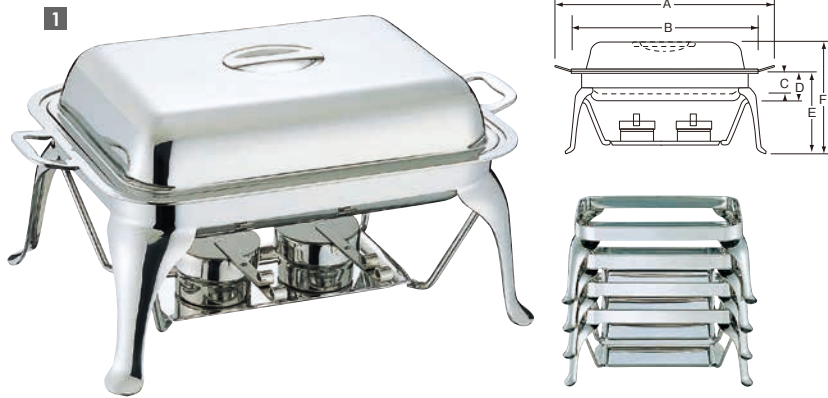

1 CHAFING DISH / OBLONG / STACKING
スタッキング角チェーフィンディッシュ シングル (mm)

	A×W(足含)	B×W	C	D	E	F	中鍋(ℓ)	Price
1811-0160 16"	479×290	399×288	52	65	168	230	3	¥94,800
1811-0200 20"	610×325	506×323	62	85	208	297	5.5	¥157,200
1811-0220 22"	664×360	560×356	68	90	208	302	7.6	¥171,000
1811-0250 25"	734×395	630×380	68	90	208	302	9.5	¥210,000

▶スタンド・中鍋・外鍋・蓋は積み重ねできます。▶使用ランプ・大。16"は小。



2 OBLONG FOOD PAN / STACKING / SHALLOW
スタッキング角チェーフィンディッシュ中鍋 シングル浅型 (mm)

	A	B×W	C	中鍋(ℓ)	Price
1811-0160-5 16"	479	399×288	25	1.5	¥18,000
1811-0200-5 20"	610	506×323	25	2.1	¥27,500
1811-0220-5 22"	664	560×356	25	2.8	¥28,700
1811-0250-5 25"	734	630×380	25	3.5	¥41,000

▶積み重ねできます。



3 CHAFING DISH / OBLONG / DIVIDED / STACKING
スタッキング角チェーフィンディッシュ ダブル (mm)

	A×W(足含)	B×W	C	D	E	F	中鍋(ℓ)	Price
1811-0161 16"	479×290	399×288	45	65	168	230	1.2×2	¥99,800
1811-0201 20"	610×325	506×323	60	85	208	283	2.3×2	¥159,000
1811-0221 22"	664×360	560×356	60	90	208	303	3.6×2	¥176,000
1811-0251 25"	734×395	630×380	68	90	208	297	4.4×2	¥220,000

▶スタンド・中鍋・外鍋・蓋は積み重ねできます。▶使用ランプ・大。16"は小。



4 CHAFING DISH / ROUND / STACKING
スタッキング丸チェーフィンディッシュ (mm)

	A	B	C	D	E	F	中鍋(ℓ)	Price
1812-0140 14"	443	367	60	100	208	273	4	¥91,400

▶スタンド・中鍋・外鍋・蓋は積み重ねできます。▶使用ランプ・小。

5 ROUND FOOD PAN / STACKING / SHALLOW
スタッキング丸チェーフィンディッシュ 中鍋 浅型 (mm)

	A	B	C	中鍋(ℓ)	Price
1812-0140-5 14"	443	367	25	1.6	¥24,600

▶積み重ねできます。



6 CHAFING DISH / OVAL / STACKING
スタッキング小判チェーフィンディッシュ (mm)

	A×W(足含)	B×W	C	D	E	F	中鍋(ℓ)	Price
1813-0160 16"	517×330	440×303	42	67	163	238	3	¥94,600
1813-0200 20"	558×350	511×338	60	100	208	308	5.3	¥139,700

▶スタンド・中鍋・外鍋・蓋は積み重ねできます。▶使用ランプ・小。

7 OVAL FOOD PAN / STACKING / SHALLOW
スタッキング小判チェーフィンディッシュ中鍋 浅型 (mm)

	A	B×W	C	中鍋(ℓ)	Price
1813-0160-5 16"	517	440×303	25	1.7	¥20,700
1813-0200-5 20"	588	511×338	25	2.1	¥27,100

▶積み重ねできます。



1 CHAFING DISH / OBLONG / NOBLE
ノーブル角チェーフィンディッシュ シングル (mm)

	A	B×W	C	D	E	F	中鍋(ℓ)	Price
1814-0160 16"	479	399×288	52	65	195	270	3	¥118,500
1814-0200 20"	610	506×323	62	85	212	275	5.5	¥163,000
1814-0220 22"	664	560×356	68	90	212	275	7.6	¥177,000
1814-0250 25"	734	630×380	68	90	212	275	9.5	¥215,000

▶注文生産 ▶スタンド・中鍋・外鍋・蓋は積み重ねできます。▶使用ランプ・中。

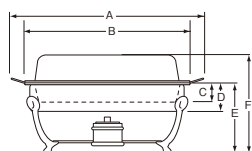

2 CHAFING DISH / OBLONG / DIVIDED / NOBLE
ノーブル角チェーフィンディッシュ ダブル (mm)

	A	B×W	C	D	E	F	中鍋(ℓ)	Price
1814-0161 16"	479	399×288	45	65	195	270	1.2×2	¥124,000
1814-0201 20"	610	506×323	60	85	212	275	2.3×2	¥167,600
1814-0221 22"	664	560×356	60	90	212	275	3.6×2	¥182,000
1814-0251 25"	734	630×380	68	90	212	275	4.4×2	¥223,500

▶注文生産 ▶スタンド・中鍋・外鍋・蓋は積み重ねできます。▶使用ランプ・中。

3 OBLONG FOOD PAN / STACKING / SHALLOW
ノーブル角チェーフィンディッシュ中鍋 シングル浅型 (mm)

	A	B×W	C	中鍋(ℓ)	Price
1811-0160-5 16"	479	399×288	25	1.5	¥18,000
1811-0200-5 20"	610	506×323	25	2.1	¥27,500
1811-0220-5 22"	664	560×356	25	2.8	¥28,700
1811-0250-5 25"	734	630×380	25	3.5	¥41,000

▶積み重ねできます。



4 CHAFING DISH / ROUND / NOBLE
ノーブル丸チェーフィンディッシュ (mm)

	A	B	C	D	E	F	中鍋(ℓ)	Price
1815-0140 14"	471	367	60	100	250	325	4	¥111,000

▶注文生産 ▶スタンド・中鍋・外鍋・蓋は積み重ねできます。▶使用ランプ・中。

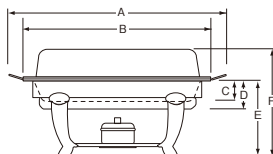

5 CHAFING DISH / OVAL / NOBLE
ノーブル小判チェーフィンディッシュ (mm)

	A	B×W	C	D	E	F	中鍋(ℓ)	Price
1816-0160 16"	517	440×303	42	67	195	270	3	¥115,000
1816-0200 20"	588	511×338	60	100	250	325	5.3	¥163,000

▶注文生産 ▶スタンド・中鍋・外鍋・蓋は積み重ねできます。▶使用ランプ・中。

6 ROUND FOOD PAN / NOBLE / SHALLOW
ノーブル丸チェーフィンディッシュ中鍋 浅型 (mm)

	A	B	C	中鍋(ℓ)	Price
1812-0140-5 14"	443	367	25	1.6	¥24,600

▶積み重ねできます。



7 OVAL FOOD PAN / NOBLE / SHALLOW
ノーブル小判チェーフィンディッシュ中鍋 浅型 (mm)

	A	B×W	C	中鍋(ℓ)	Price
1813-0160-5 16"	517	440×303	25	1.7	¥20,700
1813-0200-5 20"	588	511×338	25	2.1	¥27,100

▶積み重ねできます。

Chafing Dish

25"・22"・20"



13"



16"



CHAFING DISH / OBLONG

1 共柄角チェーフィンディッシュ シングル

(mm)

	A	B×W	C	D	E	F	中鍋(ℓ)	Price
1804-0130 13"	395	328×265	40	60	195	255	2.3	¥54,000
1804-0160 16"	484	399×288	52	65	195	288	3	¥59,000
1804-0200 20"	595	506×323	62	85	220	265	5.5	¥99,000
1804-0220 22"	645	560×356	68	90	220	277	7.6	¥104,000
1804-0250 25"	715	630×380	68	90	220	310	9.5	¥143,000

▶使用ランプ・大。16"・13"は小。▶16"・13"はスタンドが積み重ねできます。

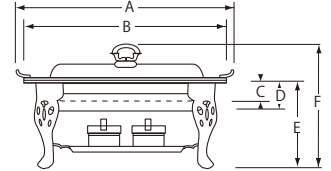
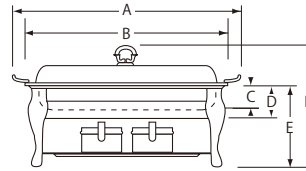

OBLONG FOOD PAN / SHALLOW

2 共柄角チェーフィンディッシュ中鍋 シングル浅型

(mm)

	A	B×W	C	中鍋(ℓ)	Price
1804-0160-5 16"	484	399×288	25	1.5	¥17,800
1804-0200-5 20"	595	506×323	25	2.1	¥26,400
1804-0220-5 22"	645	560×356	25	2.8	¥27,800
1804-0250-5 25"	715	630×380	25	3.5	¥39,300



16"



25"・22"・20"



CHAFING DISH / OBLONG / DIVIDED

3 共柄角チェーフィンディッシュ ダブル

(mm)

	A	B×W	C	D	E	F	中鍋(ℓ)	Price
1804-0161 16"	484	399×288	45	65	195	242	1.2×2	¥59,000
1804-0201 20"	595	506×323	60	85	220	290	2.3×2	¥96,000
1804-0221 22"	645	560×356	60	90	220	324	3.6×2	¥105,400
1804-0251 25"	715	630×380	68	90	220	324	4.4×2	¥141,500

▶使用ランプ・大。16"は小。

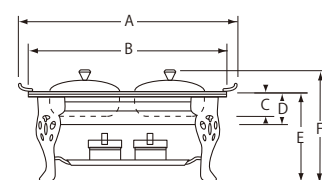
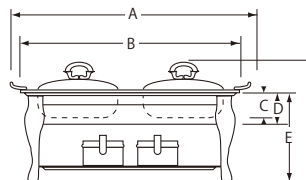



CHAFING DISH / ROUND

1 共柄丸チーフイングディッシュ (mm)

	A	B	C	D	E	F	中鍋(ℓ)	Price
1805-0100 10"	325	250	42	65	195	290	1.2	¥42,800
1805-0140 14"	415	354	62	90	218	305	3.3	¥52,000

▶使用ランプ・小。 ▶スタンドは積み重ねできます。



CHAFING DISH / OVAL

2 共柄小判チーフイングディッシュ (mm)

	A	B×W	C	D	E	F	中鍋(ℓ)	Price
1806-0110 11 1/2"	357	287×204	38	58	195	270	0.6	¥43,500
1806-0160 16"	518	440×303	32	52	188	295	2	¥58,600
1806-0200 20"	592	511×338	60	100	208	314	5.3	¥96,000

▶使用ランプ・小。 ▶スタンドは積み重ねできます。

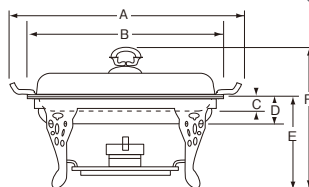

OVAL FOOD PAN / SHALLOW

3 共柄小判チーフイングディッシュ中鍋 浅型 (mm)

	A	B×W	C	中鍋(ℓ)	Price
1806-0200-5 20"	592	511×338	25	2.1	¥27,200

Chafing Dish

1 25"・22"・20"

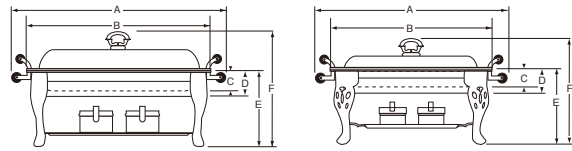

CHAFING DISH / OBLONG / WOODEN HANDLE
木柄角チェーフィングディッシュ シングル

	A	B×W	C	D	E	F	中鍋(ℓ)	Price
1801-0160 16"	475	399×288	52	65	195	288	3	¥59,600
1801-0200 20"	585	506×323	62	85	220	265	5.5	¥94,000
1801-0220 22"	640	560×356	68	90	220	277	7.6	¥104,000
1801-0250 25"	710	630×380	68	90	220	310	9.5	¥138,000

▶使用ランプ・大。16"は小。

OBLONG FOOD PAN / SHALLOW / WOODEN HANDLE
木柄角チェーフィングディッシュ中鍋 シングル浅型

	A	B×W	C	中鍋(ℓ)	Price
1801-0160-5 16"	475	399×288	25	1.5	¥13,000
1801-0200-5 20"	585	506×323	25	2.1	¥19,000
1801-0220-5 22"	640	560×356	25	2.8	¥23,400
1801-0250-5 25"	710	630×380	25	3.5	¥31,500

2



1 16"

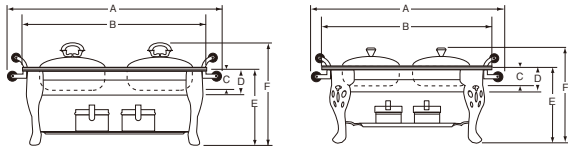

CHAFING DISH / OBLONG / DIVIDED / WOODEN HANDLE
木柄角チェーフィングディッシュ ダブル

	A	B×W	C	D	E	F	中鍋(ℓ)	Price
1801-0161 16"	475	399×288	45	65	195	242	1.2×2	¥59,600
1801-0201 20"	585	506×323	60	85	220	294	2.3×2	¥92,000
1801-0221 22"	640	560×356	60	90	220	320	3.6×2	¥104,000
1801-0251 25"	710	630×380	68	90	220	324	4.4×2	¥137,500

▶使用ランプ・大。16"は小。

3 25"・22"・20"



3 16"



4



5 20"



5 16"



6

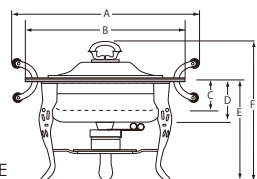

CHAFING DISH / ROUND / WOODEN HANDLE
木柄丸チェーフィングディッシュ

	A	B	C	D	E	F	中鍋(ℓ)	Price
1802-0140 14"	415	354	62	90	218	305	3.3	¥51,000

▶使用ランプ・小。

CHAFING DISH / OVAL / WOODEN HANDLE
木柄小判チェーフィングディッシュ

	A	B×W	C	D	E	F	中鍋(ℓ)	Price
1803-0160 16"	500	440×303	32	52	188	295	2	¥58,000
1803-0200 20"	575	511×338	60	100	208	314	5.3	¥92,000

▶使用ランプ・小。

OVAL FOOD PAN / SHALLOW / WOODEN HANDLE
木柄小判チェーフィングディッシュ中鍋 浅型

	A	B×W	C	中鍋(ℓ)	Price
1803-0200-5 20"	575	511×338	25	2.1	¥22,000

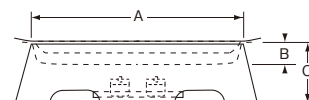

▶18"使用例

OBLONG BUFFET STAND / PLAIN

1 プレーン角湯煎

		A(飾台上部外寸)×W	B	C	t	Price
1911-0180	18"	430×284	50	155	3	¥188,800
1911-0200	20"	455×319	50	155	3	¥203,300
1911-0220	22"	492×363	50	155	3	¥221,600
1911-0240	24"	551×419	50	155	3	¥246,900
1911-0260	26"	606×436	50	155	3	¥319,500
1911-0280	28"	645×425	60	175	3	¥348,600
1911-0300	30"	706×449	60	175	3	¥381,200
1911-0380	38"	912×552	60	175	3	¥551,900
1911-0420	42"	997×567	60	175	3	¥638,900
1911-0480	48"	1,099×594	60	175	3	¥871,300

▶使用ランプ・大2個使用。18"は小2個使用。▶角盆は別売です。▶注文生産 ▶ツヤ消し

2

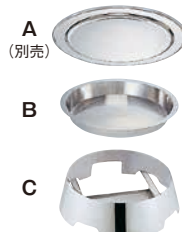

ROUND BUFFET STAND / PLAIN

2 プレーン丸湯煎

		A(飾台上部外径)	B	C	t	Price
1912-0200	20"	400	50	160	3	¥236,000
1912-0220	22"	450	50	160	3	¥248,200
1912-0240	24"	500	60	165	3	¥271,200
1912-0260	26"	537	60	175	3	¥314,700
1912-0300	30"	630	60	175	3	¥508,200

▶使用ランプ・大2個使用。20"は大1個使用。
▶丸皿は別売です。
▶注文生産
▶ツヤ消し

3

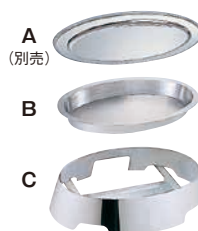

OVAL BUFFET STAND / PLAIN

3 プレーン小判湯煎

		A(飾台上部外寸)×W	B	C	t	Price
1913-0200	20"	424×270	50	145	3	¥253,000
1913-0220	22"	464×285	50	145	3	¥263,800
1913-0240	24"	506×342	50	145	3	¥276,000
1913-0260	26"	544×336	50	150	3	¥308,600
1913-0280	28"	606×384	50	150	3	¥343,700
1913-0300	30"	654×430	60	160	3	¥439,300
1913-0320	32"	690×436	60	175	3	¥511,900

▶使用ランプ・大2個使用。20"・22"は小2個使用。
▶小判皿は別売です。
▶注文生産
▶ツヤ消し

4



FISH OVAL BUFFET STAND / PLAIN

4 プレーン魚湯煎

		A(飾台上部外寸)×W	B	C	t	Price
1914-0240	24"	526×222	50	155	3	¥271,100
1914-0300	30"	668×254	50	160	3	¥412,700
1914-0320	32"	700×280	50	160	3	¥435,700

▶使用ランプ・大2個使用。
▶魚皿は別売です。
▶注文生産
▶ツヤ消し

Chafing Dish

1 A・C・D・E



1 B・D・E

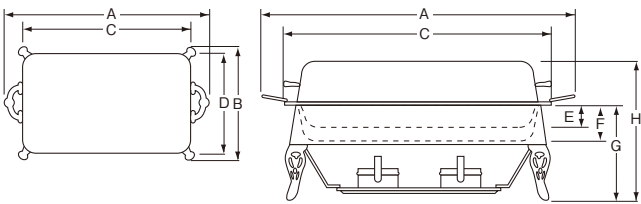

1 CHAFING DISH / OBLONG 角湯煎

	A×B	C×D	E	F	G	H	Price
1901-0200 20"	646×388	506×378	60	100	215	325	¥175,000
1901-0220 22"	700×430	566×424	60	100	215	325	¥192,000
1901-0240 24"	750×480	611×474	60	100	215	325	¥214,000
1901-0280 28"	864×485	724×507	60	100	215	325	¥298,000
1901-0300 30"	915×495	774×507	60	100	215	325	¥329,000

- ▶ 中鍋の代わりに角盆も使用できます。
- ▶ 角盆は別売です。
- ▶ 中鍋、外鍋、フタ、スタンドは積み重ねられます。
- ▶ 使用ランプ・大。(20"は小)。

2 A・C・D・E



2 B・D・E



2 CHAFING DISH / ROUND 丸湯煎

	A×B	C	E	F	G	H	Price
1902-0140 14"	433×350	317	40	80	215	325	¥107,000
1902-0160 16"	480×390	367	60	100	215	325	¥124,000
1902-0180 18"	530×425	414	60	100	215	325	¥142,000
1902-0200 20"	580×456	464	60	100	215	325	¥167,000

- ▶ 中鍋の代わりに丸皿も使用できます。
- ▶ 丸皿は別売です。
- ▶ 中鍋、外鍋、フタ、スタンドは積み重ねられます。
- ▶ 使用ランプ・大。

1 A・C・D・E



1 B・D・E



CHAFING DISH / OVAL

1 小判湯煎

		A×B	C×D	E	F	G	H	Price
1903-0200	20"	575×313	465×317	60	100	215	325	¥139,000
1903-0220	22"	625×350	514×338	60	100	215	325	¥157,000
1903-0240	24"	680×385	565×388	60	100	215	325	¥176,000
1903-0300	30"	810×485	695×475	60	100	215	325	¥278,000

▶中鍋の代わりに小判皿も使用できます。▶小判皿は別売です。
▶中鍋、外鍋、フタ、スタンドは積み重ねられます。▶使用ランプ・小。(30"は大)。

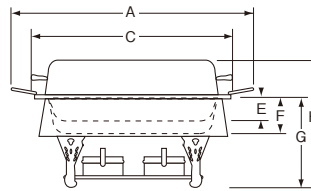
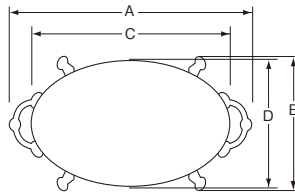

2 A・B・D・E



2 B・D・E



CHAFING DISH / FISH OVAL

2 魚湯煎

		A(手無)×B	C×D	F	G	H	Price
1904-0220	22"	568×300	528×260	75	215	300	¥114,500
1904-0240	24"	617×310	570×270	80	215	305	¥131,000
1904-0300	30"	777×330	725×316	80	215	305	¥198,660

▶魚湯煎には中鍋はありません。▶魚皿は別売です。
▶外鍋、フタ、スタンドは積み重ねられます。▶使用ランプ・小。(30"は大)。



Soup Station

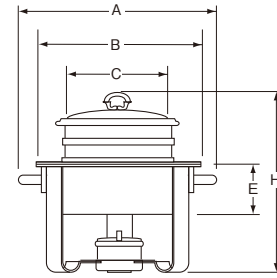

1 SOUP STATION / ROUND / TYPE-A
A型丸スープステーション

		(mm)					容量(ℓ)	Price
		A	B	C	E	H		
2012-0130	13"	415	330	220	120	418	6.1	¥188,800

▶使用ランプ・中。 ▶注文生産

2 SOUP STATION / ROUND / TYPE-A / MARK II
A型丸スープステーション マークII

		(mm)					容量(ℓ)	Price
		A	B	C	E	H		
2014-0130	13"	378	330	220	120	418	6.1	¥118,700

▶使用ランプ・中。 ▶注文生産

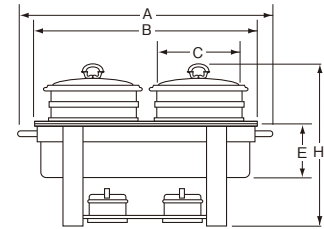

3 SOUP STATION / OBLONG / TYPE-A
A型角スープステーション

		(mm)					容量(ℓ)	Price
		A	B×W	C	E	H		
2011-0200	20"	620	530×325	220	120	448	6.1×2	¥290,000

▶使用ランプ・中。 ▶注文生産

4 SOUP STATION / OBLONG / TYPE-A / MARK II
A型角スープステーション マークII

		(mm)					容量(ℓ)	Price
		A	B×W	C	E	H		
2013-0200	20"	574	530×325	220	120	448	6.1×2	¥182,000

▶使用ランプ・中。 ▶注文生産

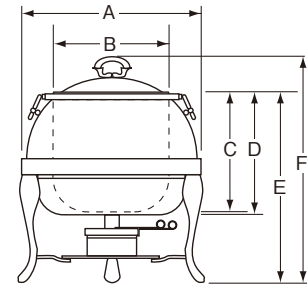

5 SOUP WARMER SET / WITH LADLE STAND
スープウォーマーセット(モンテリーレードルスタンド付)

		(mm)						容量(ℓ)	Price
		A	B	C	D	E	F		
2021-0030	ミニ	282	170	160	175	310	375	3.4	¥87,000
2021-0070	小	370	220	205	230	347	415	6.9	¥105,000
2021-0150	大	464	358	270	277	392	464	16.2	¥259,600

▶使用ランプ・大。



1 S型スープウォーマー



1 B測レードルスタンド

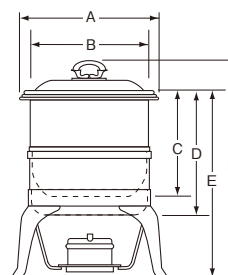

SOUP WARMER SET / TYPE-S / WITH LADLE STAND
1 S型スープウォーマーセット (B測レードルスタンド付)

		(mm)						容量 (ℓ)	Price
		A	B	C	D	E	F		
2022-0070	小	260	220	200	240	356	418	7	¥97,000
2022-0150	大	338	300	249	285	403	481	15	¥222,000

▶大は使用ランプ・大。小は使用ランプ・中。



2



3

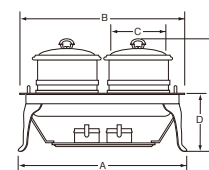

SOUP STATION
2 スープステーション (スタッキングスタンド25"使用)

		(mm)					容量 (ℓ)	Price
		A×W	B×W	C	D	E		
2020-0000		650×395	630×380	220	208	420	6.9×2	¥249,000

▶使用ランプ・大。
▶注文生産



4

SOUP STATION / OBLONG / VICTORIA
3 ビクトリア角スープステーションセット

		(mm)				容量 (ℓ)	Price
		L (手含)	W (手含)	H			
2001-0200	20"	750	460	490	6.1×2	¥638,000	

▶使用ランプ・中。
▶注文生産

SOUP STATION / ROUND / VICTORIA
4 ビクトリア丸スープステーションセット

		(mm)				容量 (ℓ)	Price
		L (手含)	W (手含)	H			
2002-0130	13"	588	450	432	6.1	¥556,000	

▶使用ランプ・中。
▶注文生産

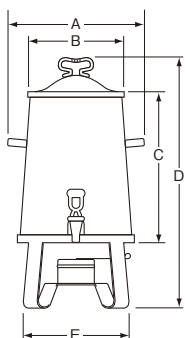

1 COFFEE URN
コーヒーアーン

		A	B	C	D	E	容量(ℓ)	Price
2050-0150	1.5ガロン	225	176	250	480	220	6.53	¥102,000
2050-0300	3ガロン	320	220	303	563	295	12	¥228,000
2050-0500	5ガロン	355	250	385	650	345	20	¥248,000

▶使用ランプ・中。 ▶注文生産

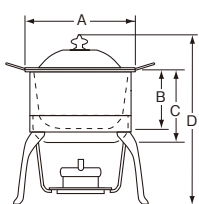

2 SAUCE WARMER
ソースウォーマー

		A	B	C	D	容量(ℓ)	Price
2023-0150	1.5ℓ	207	93	115	295	1.8	¥89,800
2023-0200	2ℓ	207	113	135	315	2.3	¥92,400

▶使用ランプ・小。 ▶注文生産



3 SAUCE WARMER / NOBLE
ノーブルソースウォーマー

		A	B	C	D	容量(ℓ)	Price
2023-0051	0.5ℓ	165	50	67	217	0.54	¥63,400
2023-0101	1ℓ	165	95	113	267	1.2	¥87,100

▶使用ランプ・小。 ▶注文生産



モンテリー



B測

4 LADLE STAND
レードルスタンド

		口径	H	Price
2040-0000	モンテリー	140	170	¥15,200
2040-1000	B測	140	170	¥15,200



大



小



中



ミニ

5 LAMP
ランプ

		外径	底径	H	Price
1881-0100	ミニ	57	45	40	¥1,600
1881-0200	小	80	65	53	¥3,200
1881-0300	中	90	85	64	¥3,800
1881-0400	大	110	100	62	¥4,200



使用例

6 COVER / ELECTROMAGNETIC WARMER
電磁調理器カバー

	L×W	Price
1887-0000	特注仕様	

▶寸法は注文に応じます。 ▶注文生産



使用例

7 GAS TORCH COVER
ガストーチカバー

	外径	H	Price
1453-0000	76	162	¥9,400

▶ガストーチカバーは、トーチメイト190に使用できます。

CHAFING COVER / OBLONG / POLYCARBONATE

1 角チーフイング用ポリカカバー シングル (mm)

		L	W	H	使用板厚	Price
1871-0160	16"	362	249	120	5	¥30,800
1871-0200	20"	466	276	140	5	¥38,800
1871-0220	22"	522	318	155	5	¥41,400
1871-0250	25"	592	342	170	5	¥55,080

▶耐熱温度120℃

**1****1 使用例**

CHAFING COVER / OBLONG / DIVIDED / POLYCARBONATE

2 角チーフイング用ポリカカバー ダブル (mm)

		L	W	H	使用板厚	Price
1871-0161	16"	249	181	95	5	¥30,400
1871-0201	20"	276	233	115	5	¥38,200
1871-0221	22"	318	260	125	5	¥44,080
1871-0251	25"	342	295	140	5	¥45,000

▶耐熱温度120℃

**2****2 使用例**

CHAFING COVER / ROUND / POLYCARBONATE

3 丸チーフイング用ポリカカバー (mm)

		径	H	使用板厚	Price
1872-0141	14"木柄・共柄用	302	135	5	¥33,720
1872-0140	14"スタッキング・16"丸湯煎用	343	150	5	¥47,080

▶耐熱温度120℃

**3****3 使用例**

CHAFING COVER / OVAL / POLYCARBONATE

4 小判チーフイング用ポリカカバー (mm)

		L	W	H	使用板厚	Price
1873-0160	16"	413	276	130	5	¥36,600
1873-0200	20"	485	311	150	5	¥42,360

▶耐熱温度120℃

**4****4 使用例**

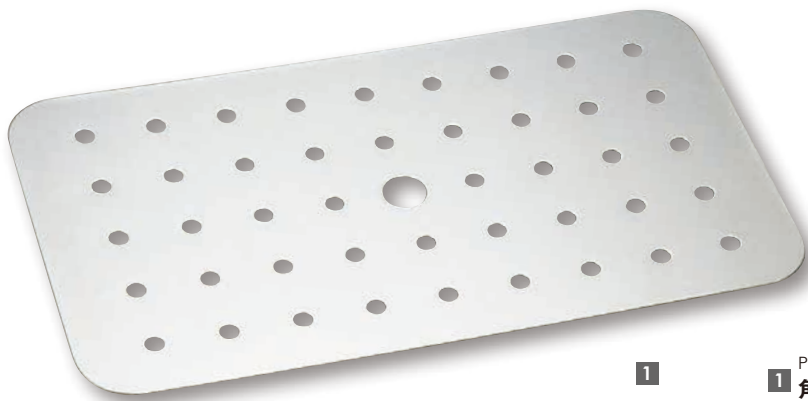

1

1 PERFORATED TRAY / OBLONG
角チーフリング用目皿

(mm)

		L	W	H	t	Price
1883-0200	20"	432	244	32	1.5	¥14,000



1 使用例

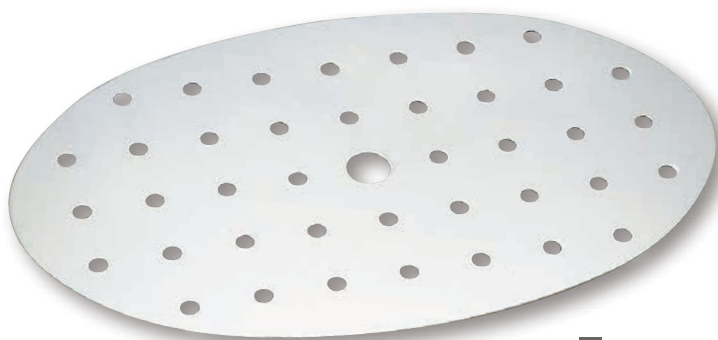

2

2 PERFORATED TRAY / OVAL
小判チーフリング用目皿

(mm)

		L	W	H	t	Price
1884-0200	20"	427	256	32	1.5	¥19,400



2 使用例

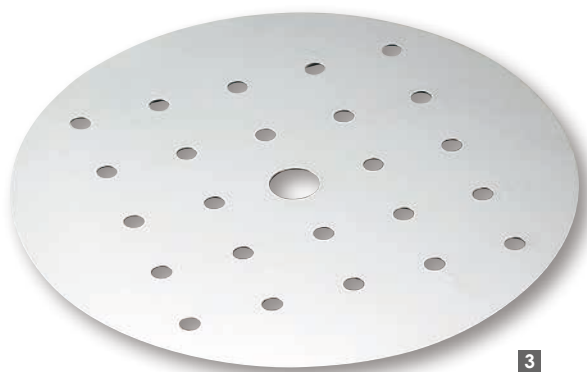

3

3 PERFORATED TRAY / ROUND
丸チーフリング用目皿

(mm)

		径	H	t	Price
1882-0140	14"	290	32	1.5	¥18,800



3 使用例



OBLONG BUFFET WARMER STAND / CERAMICS SET
1 電気ビュッフェウォーマースタンド 角陶器皿セット (mm)

	L×W	陶器高さ	本体高さ	Price
1701-0160	16"	464×329	55 115	¥283,800
1701-0200	20"	554×359	55 115	¥324,500

▶本体:ステンレス 脚部:金メッキ仕様
 ▶耐熱強化磁器製フードパンです。



ROUND BUFFET WARMER STAND / CERAMICS SET
2 電気ビュッフェウォーマースタンド 丸陶器皿セット (mm)

	L×W	陶器高さ	本体高さ	Price
1702-0140	14"	464×412	56 115	¥308,000

▶本体:ステンレス 脚部:金メッキ仕様
 ▶耐熱強化磁器製フードパンです。



OVAL BUFFET WARMER STAND / CERAMICS SET
3 電気ビュッフェウォーマースタンド 小判陶器皿セット (mm)

	L×W	陶器高さ	本体高さ	Price
1703-0160	16"	490×364	46 115	¥313,500

▶本体:ステンレス 脚部:金メッキ仕様
 ▶耐熱強化磁器製フードパンです。

同一種類は乗せるだけで重ねられます。



Electric Buffet Warmer Stand



OBLONG BUFFET WARMER STAND / STAINLESS TRAY SET

1 電気ビュッフェウォーマースタンド 角ステンレス皿セット (mm)

	L×W	中鍋高さ	本体高さ	Price
1704-0160	16"	464×329	25 115	¥198,000
1704-0200	20"	554×359	25 115	¥225,500

▶本体:ステンレス 脚部:金メッキ仕様
▶PCカバーもセットできます。



ROUND BUFFET WARMER STAND / STAINLESS TRAY SET

2 電気ビュッフェウォーマースタンド 丸ステンレス皿セット (mm)

	L×W	中鍋高さ	本体高さ	Price
1705-0140	14"	464×412	25 115	¥225,300

▶本体:ステンレス 脚部:金メッキ仕様
▶PCカバーもセットできます。



OVAL BUFFET WARMER STAND / STAINLESS TRAY SET

3 電気ビュッフェウォーマースタンド 小判ステンレス皿セット (mm)

	L×W	中鍋高さ	本体高さ	Price
1706-0160	16"	490×364	25 115	¥224,400

▶本体:ステンレス 脚部:金メッキ仕様
▶PCカバーもセットできます。



BUFFET WARMER STAND / WIRE

4 電気ビュッフェウォーマースタンド ワイヤー (mm)

	L×W	本体高さ	Price
1886-0001	ステンレス	368×228	63 ¥13,400
1886-0002	黒	368×228	63 ¥17,600

▶黒:ステンレス黒色電着塗装仕様

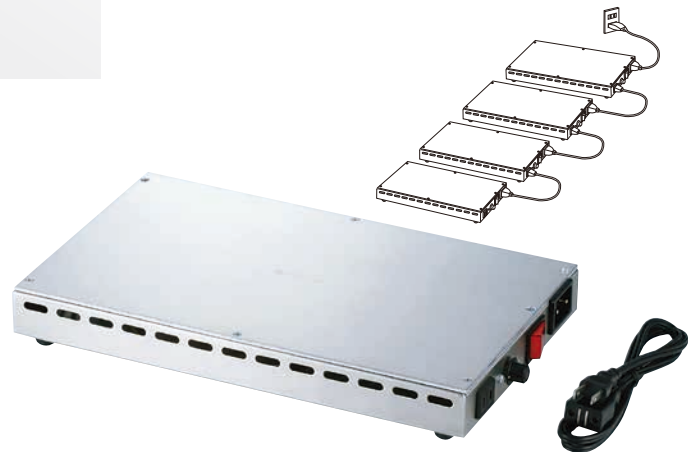

ELECTRIC BUFFET WARMER

5 電気ビュッフェウォーマー (mm)

	L×W	高さ	電源	消費電力	Price
1886-0000	350×210	46	単相100V50-60Hz	150W	¥88,000

▶用途に合わせて無段階に温度が調節できます。
▶サーモスタット付 ▶マグネットプラグ使用
▶4台まで連結できます。



Cooking Ware

Chiri-Nabe



CHIRI-NABE / ELECTROMAGNETIC

1 ちり鍋

		(mm)						
		外径	内寸	底径	本体H	容量(ℓ)	†	Price
3301-0210	21cm(7寸)	220	200	160	58	1.6	2	¥9,400
3301-0260	26cm(8寸)	260	230	190	66	2.4	2	¥10,800
3301-0290	29cm(9寸)	295	270	220	70	3.4	2	¥13,400
3301-0330	33cm(尺)	330	300	250	75	4.2	2	¥16,400



▶電磁調理器使用可能 ▶Nbステンレス使用(18-8ステンレスと同等の耐食性があります)
▶直火も使用できます。



CHIRI-NABE / ELECTROMAGNETIC / DIVIDED

2 ちり鍋 2仕切

		(mm)						
		外径	内寸	底径	本体H	容量(ℓ)	†	Price
3301-0212	21cm(7寸)	220	200	160	58	1.6	2	¥14,600
3301-0262	26cm(8寸)	260	230	190	66	2.4	2	¥15,400
3301-0292	29cm(9寸)	295	270	220	70	3.4	2	¥17,100
3301-0332	33cm(尺)	330	300	250	75	4.2	2	¥20,100



▶電磁調理器使用可能 ▶Nbステンレス使用(18-8ステンレスと同等の耐食性があります)
▶フタ付も可能です。 ▶フタは別売です。 ▶直火も使用できます。
▶仕切は固定されていますので、外すことはできません。



CHIRI-NABE / ELECTROMAGNETIC / 3 DIVIDED

3 ちり鍋 3仕切

		(mm)						
		外径	内寸	底径	本体H	容量(ℓ)	†	Price
3301-0293	29cm(9寸)	295	270	220	70	3.4	2	¥22,700
3301-0333	33cm(尺)	330	300	250	75	4.2	2	¥25,000



▶電磁調理器使用可能 ▶Nbステンレス使用(18-8ステンレスと同等の耐食性があります)
▶フタ付も可能です。 ▶フタは別売です。 ▶直火も使用できます。 ▶注文生産
▶仕切は固定されていますので、外すことはできません。



CHIRI-NABE / ELECTROMAGNETIC / 4 DIVIDED

4 ちり鍋 4仕切

		(mm)						
		外径	内寸	底径	本体H	容量(ℓ)	†	Price
3301-0294	29cm(9寸)	295	270	220	70	3.4	2	¥26,300
3301-0334	33cm(尺)	330	300	250	75	4.2	2	¥28,400



▶電磁調理器使用可能 ▶Nbステンレス使用(18-8ステンレスと同等の耐食性があります)
▶フタ付も可能です。 ▶フタは別売です。 ▶直火も使用できます。 ▶注文生産
▶仕切は固定されていますので、外すことはできません。



CHIRI-NABE / ELECTROMAGNETIC / DIVIDED / STRAIGHT END

5 ちり鍋 2仕切半ストレート

		(mm)						
		外径	内寸	底径	本体H	容量(ℓ)	†	Price
3301-0215	21cm(7寸)	220	200	160	58	1.6	2	¥14,800
3301-0265	26cm(8寸)	260	230	190	66	2.4	2	¥16,400
3301-0295	29cm(9寸)	295	270	220	70	3.4	2	¥17,800
3301-0335	33cm(尺)	330	300	250	75	4.2	2	¥21,200



▶電磁調理器使用可能 ▶Nbステンレス使用(18-8ステンレスと同等の耐食性があります)
▶フタ付も可能です。 ▶フタは別売です。 ▶直火も使用できます。
▶仕切は固定されていますので、外すことはできません。



CHIRI-NABE / ELECTROMAGNETIC / WITH VINE STYLE HANDLES

6 ちり鍋(つる付)

		(mm)						
		外径	内寸	底径	本体H	容量(ℓ)	†	Price
3301-0211	21cm(7寸)	220	200	160	58	1.6	2	¥14,600
3301-0261	26cm(8寸)	260	230	190	66	2.4	2	¥15,900
3301-0291	29cm(9寸)	295	270	220	70	3.4	2	¥19,500
3301-0331	33cm(尺)	330	300	250	75	4.2	2	¥22,400



▶電磁調理器使用可能 ▶Nbステンレス使用(18-8ステンレスと同等の耐食性があります)
▶直火も使用できます。



1 CHIRI-NABE / COPPER

銅ちり鍋

		(mm)					
		外径	内寸	底径	本体H	容量(ℓ)	Price
3452-0210	21cm(7寸)	220	200	160	58	1.6	2 ¥33,000
3452-0260	26cm(8寸)	260	230	190	66	2.4	2 ¥37,000
3452-0290	29cm(9寸)	295	270	220	70	3.4	2 ¥45,400
3452-0330	33cm(尺)	330	300	250	75	4.2	2 ¥54,000

▶蓋・本体・内側 銅引き



2 CHIRI-NABE

ちり鍋“ちりちり”

		(mm)					
		外径	底径	本体H	容量(ℓ)	Price	
3303-0150	15cm	156	90	43	0.6	0.7 ¥3,900	
3303-0170	17cm	176	105	45	0.8	0.7 ¥4,500	
3303-0190	19cm	196	115	56	1.2	0.8 ¥5,500	
3303-0210	21cm	216	125	60	1.6	0.8 ¥6,600	
3303-0230	23cm	236	140	69	2.2	1 ¥8,200	
3303-0250	25cm	256	145	74	2.8	1 ¥8,900	
3303-0270	27cm	276	145	92	4.0	1.2 ¥12,000	
3303-0300	30cm	306	165	95	5.0	1.2 ¥13,300	



▶電磁調理器使用可能 ▶Nbステンレス使用(18-8ステンレスと同等の耐食性があります)
▶直火も使用できます。▶15cmは、底の径が小さいので、電磁調理器の種類によって
使用できない場合がありますので、ご注意ください。▶ツヤ消し(胴/蓋/ツマミ)



3 ROUND CASSEROLE

チキン鍋

		(mm)				
		外径	本体H	容量(cc)	t	Price
3331-1000	平淵	160	35	450	0.8	¥6,400
3331-3000	モンテリー	166	35	450	0.8	¥7,100



4 LAMP STAND

ランプ台

		(mm)		
		外径	本体H	Price
3332-0000	140	140	115	¥4,200

使用例

▶ランプ付



使用例

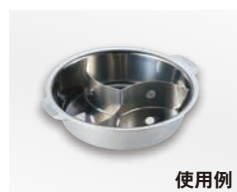

使用例



使用例

5 2 DIVIDED

ちり鍋 2仕切板

		(mm)		
		H	t	Price
3301-0262-3	26cm用	58	1.2	¥2,000
3301-0292-3	29cm用	60	1.2	¥2,100
3301-0332-3	33cm用	62	1.2	¥2,300

▶鍋は別売です。

6 3 DIVIDED

ちり鍋 3仕切板

		(mm)		
		H	t	Price
3301-0293-3	29cm用	60	1.2	¥3,300
3301-0333-3	33cm用	62	1.2	¥3,500

▶鍋は別売です。

7 4 DIVIDED

ちり鍋 4仕切板

		(mm)		
		H	t	Price
3301-0294-3	29cm用	60	1.2	¥5,600
3301-0334-3	33cm用	62	1.2	¥6,000

▶鍋は別売です。

Shab-Shab Nabe



SHAB-SHAB NABE / ELECTROMAGNETIC / STAINLESS HANDLES

1 電磁しゃぶしゃぶ鍋 ステンレス柄

(mm)

	外径	底径	本体H	容量(ℓ)	†	Price
3311-0230	23cm	242	165	85	3.1	1.5 ¥17,300
3311-0250	25cm	261	175	95	4.1	1.5 ¥19,400
3311-0300	30cm	320	195	108	6.6	1.5 ¥24,800

▶電磁調理器使用可能 ▶Nbステンレス使用(18-8ステンレスと同等の耐食性があります)
▶直火も使用できます。



SHAB-SHAB NABE / ELECTROMAGNETIC / STAINLESS HANDLES / DIVIDED

2 電磁しゃぶしゃぶ鍋 ステンレス柄 仕切付

(mm)

	外径	底径	本体H	容量(ℓ)	†	Price
3311-0232	23cm	242	165	85	3.1	1.5 ¥25,800
3311-0252	25cm	261	175	95	4.1	1.5 ¥27,800
3311-0302	30cm	320	195	108	6.6	1.5 ¥34,400

▶電磁調理器使用可能 ▶Nbステンレス使用(18-8ステンレスと同等の耐食性があります)
▶直火も使用できます。 ▶仕切は固定されていますので、外すことはできません。



SHAB-SHAB NABE / ELECTROMAGNETIC / STAINLESS HANDLES / DIVIDED / STRAIGHT END

3 電磁しゃぶしゃぶ鍋 ステンレス柄 半ストレート仕切

(mm)

	外径	底径	本体H	容量(ℓ)	†	Price
3315-0232	23cm	242	165	85	3.1	1.5 ¥23,800
3315-0252	25cm	261	175	95	4.1	1.5 ¥25,900
3315-0302	30cm	320	195	108	6.6	1.5 ¥34,800

▶電磁調理器使用可能 ▶Nbステンレス使用(18-8ステンレスと同等の耐食性があります)
▶フタ付も可能です。 ▶フタは別売です。 ▶直火も使用できます。



SHAB-SHAB NABE / ELECTROMAGNETIC

4 電磁1人用しゃぶしゃぶ鍋

(mm)

	外径	本体H	容量(ℓ) 満水	†	Price
3313-0020	176	108	1.9	1.2	¥12,800

▶電磁調理器使用可能 ▶Nbステンレス使用(18-8ステンレスと同等の耐食性があります)
▶直火も使用できます。





1

WANABE / STAINLESS STEEL / ELECTROMAGNETIC / TWO HANDLES

1 ステンレス電磁料理鍋 両手付

(mm)

	外径	底径	H	容量(ℓ)	†	Price
3324-0300	30cm	310	205	135	8.0	1 ¥10,500
3324-0330	33cm	340	218	155	10.6	1 ¥12,400
3324-0360	36cm	370	250	160	14.6	1 ¥14,100
3324-0390	39cm	400	260	180	17.5	1 ¥16,300
3324-0420	42cm	430	280	190	21	1.2 ¥20,500
3324-0450	45cm	460	305	190	24	1.2 ¥23,700



▶電磁調理器使用可能 ▶Nbステンレス使用(18-8ステンレスと同等の耐食性があります)
▶外側ツヤ消し ▶直火も使用できます。



2

WANABE / STAINLESS STEEL / ELECTROMAGNETIC / WITH VINE STYLE HANDLES

2 ステンレス電磁料理鍋 つる付

(mm)

	外径	底径	H	容量(ℓ)	†	Price
3325-0300	30cm	310	205	135	8.0	1 ¥13,500
3325-0330	33cm	340	218	155	10.6	1 ¥15,300
3325-0360	36cm	370	250	160	14.6	1 ¥17,800
3325-0390	39cm	400	260	180	17.5	1 ¥19,800
3325-0420	42cm	430	280	190	21	1.2 ¥24,500
3325-0450	45cm	460	305	190	24	1.2 ¥27,900



▶電磁調理器使用可能 ▶Nbステンレス使用(18-8ステンレスと同等の耐食性があります)
▶外側ツヤ消し ▶直火も使用できます。



3

WANABE / STAINLESS STEEL / TWO HANDLES

3 ステンレス料理鍋 両手付

(mm)

	外径	底径	H	容量(ℓ)	†	Price
3321-0300	30cm	310	205	135	8.0	1 ¥10,500
3321-0330	33cm	340	218	155	10.6	1 ¥12,400
3321-0360	36cm	370	250	160	14.6	1 ¥14,100
3321-0390	39cm	400	260	180	17.5	1 ¥16,300
3321-0420	42cm	430	280	190	21	1.2 ¥20,500
3321-0450	45cm	460	305	190	24	1.2 ¥23,700
3321-0480	48cm	490	310	210	29.5	1.2 ¥24,900
3321-0510	51cm	520	350	220	35.5	1.2 ¥29,400

▶30~45cmは無くなり次第廃番



4

WANABE / STAINLESS STEEL / WITH VINE STYLE HANDLES

4 ステンレス料理鍋 つる付

(mm)

	外径	底径	H	容量(ℓ)	†	Price
3322-0300	30cm	310	205	135	8.0	1 ¥13,500
3322-0330	33cm	340	218	155	10.6	1 ¥15,300
3322-0360	36cm	370	250	160	14.6	1 ¥17,800
3322-0390	39cm	400	260	180	17.5	1 ¥19,800
3322-0420	42cm	430	280	190	21	1.2 ¥24,500
3322-0450	45cm	460	305	190	24	1.2 ¥27,900
3322-0480	48cm	490	310	210	29.5	1.2 ¥29,600
3322-0510	51cm	520	350	220	35.5	1.2 ¥34,100

▶30~45cmは無くなり次第廃番



5

YUKIHIRA NABE / ELECTROMAGNETIC

5 電磁雪平鍋

(mm)

	外径	底径	H	容量(ℓ)	†	Price
3314-0150	15cm	150	116	60	0.9	1 ¥6,100
3314-0180	18cm	180	125	70	1.5	1 ¥6,900
3314-0210	21cm	210	140	85	2.5	1.2 ¥8,600
3314-0240	24cm	240	156	95	3.5	1.2 ¥10,400
3314-0270	27cm	270	172	110	5.0	1.2 ¥12,100
3314-0300	30cm	300	194	120	7.0	1.2 ¥14,200



▶電磁調理器使用可能 ▶Nbステンレス使用(18-8ステンレスと同等の耐食性があります)
▶直火も使用できます。 ▶左右に注ぎ口有



1 WANABE / COPPER / TIN PLATED / TWO HANDLES

銅料理鍋 両手付 (mm)							
	外径	底径	H	容量(ℓ)	t	Price	
3450-0301	30cm	310	205	135	8.0	1.2	¥53,800
3450-0331	33cm	340	218	155	10.6	1.2	¥60,800
3450-0361	36cm	370	250	160	14.6	1.2	¥68,400
3450-0391	39cm	400	260	180	17.5	1.2	¥90,700
3450-0421	42cm	430	280	190	21	1.2	¥97,600
3450-0451	45cm	460	305	190	24	1.2	¥112,700
3450-0481	48cm	490	310	210	29.5	1.2	¥126,300
3450-0511	51cm	520	350	220	35.5	1.2	¥135,900

2 WANABE / COPPER / TIN PLATED / WITH VINE STYLE HANDLES

銅料理鍋 つる付 (mm)							
	外径	底径	H	容量(ℓ)	t	Price	
3451-0301	30cm	310	205	135	8.0	1.2	¥57,100
3451-0331	33cm	340	218	155	10.6	1.2	¥64,100
3451-0361	36cm	370	250	160	14.6	1.2	¥72,400
3451-0391	39cm	400	260	180	17.5	1.2	¥94,500
3451-0421	42cm	430	280	190	21	1.2	¥102,200
3451-0451	45cm	460	305	190	24	1.2	¥117,300
3451-0481	48cm	490	310	210	29.5	1.2	¥131,100
3451-0511	51cm	520	350	220	35.5	1.2	¥142,200



3 WANABE / COPPER / WITHOUT TIN PLATED / TWO HANDLES

銅料理鍋 錫無・両手付 (mm)							
	外径	底径	H	容量(ℓ)	t	Price	
3450-0302	30cm	310	205	135	8.0	1.2	¥50,900
3450-0332	33cm	340	218	155	10.6	1.2	¥57,800
3450-0362	36cm	370	250	160	14.6	1.2	¥65,100
3450-0392	39cm	400	260	180	17.5	1.2	¥87,300
3450-0422	42cm	430	280	190	21	1.2	¥94,200
3450-0452	45cm	460	305	190	24	1.2	¥109,400
3450-0482	48cm	490	310	210	29.5	1.2	¥122,100
3450-0512	51cm	520	350	220	35.5	1.2	¥131,600

4 WANABE / COPPER / WITHOUT TIN PLATED / WITH VINE STYLE HANDLES

銅料理鍋 錫無・つる付 (mm)							
	外径	底径	H	容量(ℓ)	t	Price	
3451-0302	30cm	310	205	135	8.0	1.2	¥54,200
3451-0332	33cm	340	218	155	10.6	1.2	¥61,100
3451-0362	36cm	370	250	160	14.6	1.2	¥69,000
3451-0392	39cm	400	260	180	17.5	1.2	¥91,100
3451-0422	42cm	430	280	190	21	1.2	¥98,900
3451-0452	45cm	460	305	190	24	1.2	¥114,100
3451-0482	48cm	490	310	210	29.5	1.2	¥127,400
3451-0512	51cm	520	350	220	35.5	1.2	¥137,000



PAN / ELECTROMAGNETIC / DEEP / ONE HANDLE

1 電磁片手鍋 深型

(mm)

	底径	H	容量(ℓ)	↑	Price
3460-0150	15cm	132	90	1.5	2 ¥15,200
3460-0180	18cm	165	110	2.8	2 ¥17,200
3460-0210	21cm	190	120	4.2	2 ¥20,500
3460-0240	24cm	222	140	6.2	2 ¥24,400
3460-0270	27cm	250	150	8.4	2 ¥32,800
3460-0300	30cm	282	180	11.8	2 ¥39,000



▶Nbステンレス使用(18-8ステンレスと同等の耐食性があります)
▶電磁調理器使用可能 ▶直火も使用できます。



PAN / ELECTROMAGNETIC / SHALLOW / ONE HANDLE

2 電磁片手鍋 浅型

(mm)

	底径	H	容量(ℓ)	↑	Price
3464-0120	12cm	110	52	0.5	2 ¥8,400
3464-0150	15cm	132	60	1.0	2 ¥14,200
3464-0180	18cm	165	65	1.6	2 ¥15,300
3464-0210	21cm	190	70	2.4	2 ¥19,400
3464-0240	24cm	222	80	3.5	2 ¥23,200
3464-0270	27cm	250	90	5.0	2 ¥28,400
3464-0300	30cm	282	100	6.9	2 ¥29,600



▶Nbステンレス使用(18-8ステンレスと同等の耐食性があります)
▶電磁調理器使用可能 ▶直火も使用できます。
▶12cmは、底の径が小さいので電磁調理器によって使用できない場合がありますのでご注意ください。



PAN / ELECTROMAGNETIC / TAPER / ONE HANDLE

3 電磁片手鍋 テーパー

(mm)

	底径	H	容量(ℓ)	↑	Price
3462-0150	15cm	100	65	0.8	2 ¥13,800
3462-0180	18cm	130	70	1.4	2 ¥14,200
3462-0210	21cm	150	78	2.1	2 ¥15,200
3462-0240	24cm	175	85	2.9	2 ¥18,900
3462-0270	27cm	205	95	4.5	2 ¥21,300
3462-0300	30cm	235	105	6.0	2 ¥24,800



▶Nbステンレス使用(18-8ステンレスと同等の耐食性があります)
▶電磁調理器使用可能 ▶直火も使用できます。
▶15cmは、底の径が小さいので電磁調理器によって使用できない場合がありますのでご注意ください。



COVER

4 電磁鍋用蓋

(mm)

	底径	H	↑	Price
3469-0151	15cm		1	¥2,900
3469-0181	18cm		1	¥3,500
3469-0211	21cm		1	¥3,800
3469-0241	24cm		1	¥4,400
3469-0271	27cm		1	¥5,800
3469-0301	30cm		1.2	¥7,100



PAN / ELECTROMAGNETIC / DEEP / TWO HANDLES

5 電磁両手鍋 深型

(mm)

	底径	H	容量(ℓ)	↑	Price
3460-1150	15cm	132	90	1.5	2 ¥13,400
3460-1180	18cm	165	110	2.8	2 ¥15,400
3460-1210	21cm	190	120	4.2	2 ¥22,000
3460-1240	24cm	222	140	6.2	2 ¥24,000
3460-1270	27cm	250	150	8.4	2 ¥34,400
3460-1300	30cm	282	180	11.8	2 ¥39,800



▶Nbステンレス使用(18-8ステンレスと同等の耐食性があります)
▶電磁調理器使用可能 ▶直火も使用できます。



PAN / ELECTROMAGNETIC / SHALLOW / TWO HANDLES

6 電磁両手鍋 浅型

(mm)

	底径	H	容量(ℓ)	↑	Price
3464-1120	12cm	110	52	0.5	2 ¥6,800
3464-1150	15cm	132	60	1	2 ¥11,800
3464-1180	18cm	165	65	1.6	2 ¥13,800
3464-1210	21cm	190	70	2.4	2 ¥19,800
3464-1240	24cm	222	80	3.5	2 ¥23,200
3464-1270	27cm	250	90	5.0	2 ¥27,500
3464-1300	30cm	282	100	6.9	2 ¥29,800



▶Nbステンレス使用(18-8ステンレスと同等の耐食性があります)
▶電磁調理器使用可能 ▶直火も使用できます。
▶12cmは、底の径が小さいので電磁調理器によって使用できない場合がありますのでご注意ください。



1 大



1 中



2



3



4



5



6



7



8



9



10



11



23cm

8 SYAMOJI HOLDER / ROUND
しゃもじ入れ 丸 (mm)

	外径(底寸法)	H	t	Price
3342-0002	102	110	1	¥3,630

9 SYAMOJI HOLDER / OVAL
しゃもじ入れ 小判 (mm)

	L×W(底寸法)	H	t	Price
3342-0003	118×80	120	1.2	¥5,980

10 DOBIN-MUSHI / 18-8 S.S.
ステンレス土瓶蒸し (mm)

	外径	本体H	容量(cc)	t	Price
3334-0000	107	50	220	1	¥8,500

▶注文生産

11 DOBIN-MUSHI / SILVER PLATED
銅土瓶蒸し(銀メッキ) (mm)

	外径	本体H	容量(cc)	t	Price
3416-0001	120	48	270	1.5	¥81,400

▶注文生産

12 TENPURA DISH / SILVER PLATED
銅桜透かし皿(銀メッキ) (mm)

	径	t	Price	
2636-0181	18cm	185	1	¥23,100
2636-0231	23cm	235	1	¥24,200

▶注文生産

1 DASHI POT / WAVE
だし入れ 波付 (mm)

		外径	H	容量(cc)	Price
3340-0302	中	120	135	880	¥7,300
3340-0402	大	144	163	1,600	¥8,600

2 DASHI URN / WITHOUT HANDLE
だし入れ 手無 (mm)

		外径	H	容量(cc)	Price
3340-0200	小	90	145	570	¥4,200
3340-0300	中	106	170	940	¥4,900
3340-0400	大	122	213	1,600	¥6,000

3 DASHI URN / WITH HANDLE
だし入れ 手付 (mm)

		外径	H	容量(cc)	Price
3340-0201	小	90	145	570	¥4,900
3340-0301	中	106	170	940	¥5,750
3340-0401	大	122	213	1,600	¥6,900

4 WASTE URN / WIDE
ガラ入れ 広口 (mm)

		径	H	容量(cc)	Price
3343-0020		175	108	2,000	¥3,100

▶ツヤ消し

5 WASTE URN
ガラ入れ (mm)

		口径	H	容量(cc)	Price
3341-0200	小	100	110	730	¥2,400
3341-0300	中	110	130	1,170	¥3,100
3341-0400	大	125	152	1,750	¥3,800

6 WASTE URN / WAVE
ガラ入れ 波付

		口径	H	容量(cc)	Price
3341-0201	小	100	117	800	¥2,600
3341-0401	大	120	142	1,450	¥3,800

7 WASTE URN / STRAIGHT
ガラ入れ ストレート (mm)

		口径	H	容量(cc)	Price
3343-0010	0.7ℓ	100	110	700	¥1,630
3343-0011	1.2ℓ	128	127	1,200	¥2,680
3343-0012	1.7ℓ	143	145	1,700	¥3,300
3343-0013	4ℓ	195	200	4,500	¥5,340
3343-0014	6ℓ	223	225	6,500	¥6,640
3343-0015	8.5ℓ	232	280	8,500	¥7,980

▶ツヤ消し



1 1-2.5スプーン
1 5-15スプーン
1 10-20スプーン



2 20スプーン
2 10スプーン
2 2.5スプーン
2 1/10スプーン



3 2本組
3 3本組
3 4本組
3 7本組

MEASURE SPOON SET / EXTRA THICKNESS
3 極厚計量スプーンセット

			†	Price
4910-0002	2本組	15cc・5cc使用	1.5	¥1,080
4910-0003	3本組	15cc・5cc・2.5cc使用	1.5	¥1,460
4910-0004	4本組	1cc・1/2cc・1/4cc・1/10cc使用	1	¥1,360
4910-0007	7本組	15cc~1/10cc使用	1~1.5	¥2,820
4910-0009	9本組	20cc~1/10cc使用	1~1.5	¥3,970
4910-0011	11本組	30cc~1/10cc使用	1~1.5	¥5,410
4910-0012	4本組 ロング	1cc・1/2cc・1/4cc・1/10cc使用	1.2	¥3,000

▶一体成型 ▶溶接・リベットなし



5 1スプーン 5 2.5スプーン 5 5スプーン 5 10スプーン

MEASURE SPOON / EXTRA THICKNESS / LADLE TYPE
5 極厚レードル計量スプーン

		容量(cc)	L	†	Price
4908-0001	1スプーン	1	96	1	¥420
4908-0002	2.5スプーン	2.5	117	1.5	¥460
4908-0005	5スプーン	5	117	1.5	¥600
4908-0010	10スプーン	10	117	1.5	¥620
4908-0015	15スプーン	15	117	1.5	¥670
4908-0020	20スプーン	20	117	1.5	¥690
4908-0025	25スプーン	25	120	1.5	¥770
4908-0030	30スプーン	30	120	1.5	¥790

▶一体成型 ▶溶接・リベットなし ▶Lは柄の長さ

MEASURE SPOON / EXTRA THICKNESS / DOUBLE

1 極厚ダブル計量スプーン

		容量(cc)	L	†	Price
4909-0001	1-2.5スプーン	1-2.5	130	1.5	¥760
4909-0003	5-15スプーン	5-15	150	1.5	¥960
4909-0002	10-20スプーン	10-20	160	1.5	¥1,040

▶一体成型 ▶溶接・リベットなし

MEASURE SPOON / EXTRA THICKNESS

2 極厚計量スプーン

		容量(cc)	L	†	Price
4911-0010	1/10スプーン	0.1	106	1	¥350
4911-0020	1/4スプーン	0.25	108	1	¥350
4911-0030	1/2スプーン	0.5	112	1	¥350
4911-0040	1スプーン	1	115	1	¥350
4911-0050	2.5スプーン	2.5	140	1.5	¥390
4911-0060	5スプーン	5	146	1.5	¥530
4911-0080	10スプーン	10	154	1.5	¥550
4911-0070	15スプーン	15	160	1.5	¥570
4911-0090	20スプーン	20	164	1.5	¥620
4911-0100	25スプーン	25	168	1.5	¥720
4911-0110	30スプーン	30	172	1.5	¥740

▶一体成型 ▶溶接・リベットなし



4 1/10~1スプーン 4 15~30スプーン

NEW

MEASURE SPOON / EXTRA THICKNESS / LONG

4 極厚計量スプーン ロング

		容量(cc)	L	†	Price
4911-0970	1/10スプーン	0.1	200	1.2	¥780
4911-0980	1/4スプーン	0.25	204	1.2	¥780
4911-0990	1/2スプーン	0.5	205	1.2	¥780
4911-1000	1スプーン	1	210	1.2	¥780
4911-1004	15スプーン	15	270	1.5	¥1,330
4911-1005	20スプーン	20	273	1.5	¥1,370
4911-1006	25スプーン	25	273	1.5	¥1,570
4911-1007	30スプーン	30	275	1.5	¥1,610

▶一体成型 ▶溶接・リベットなし



6 20スプーン 6 30スプーン

NEW

MEASURE SPOON / EXTRA THICKNESS / LADLE TYPE / LONG

6 極厚レードル計量スプーン ロング

		容量(cc)	L	†	Price
4911-2004	15スプーン	15	258	1.5	¥1,380
4911-2005	20スプーン	20	260	1.5	¥1,420
4911-2006	25スプーン	25	260	1.5	¥1,620
4911-2007	30スプーン	30	262	1.5	¥1,660

▶一体成型 ▶溶接・リベットなし

Ice Scoop

1 特大



1 大

1 小

1 ICE SCOOP
アイスコップ

		(mm)					Price
		L	本体L	W	H	t	
3501-0200	小	300	195	109	58	0.8	¥3,950
3501-0400	大	320	215	133	70	0.8	¥4,720
3501-0500	特大	345	243	165	80	1	¥5,830



2 特大



2 大

2 ICE SCOOP / WITH GUARD
ガード付アイスコップ

		(mm)					Price
		L	本体L	W	H	t	
3501-0201	小	300	195	109	90	0.8	¥4,880
3501-0401	大	320	215	133	105	0.8	¥5,990
3501-0501	特大	345	243	165	118	1	¥7,480

3 ガード無



3 ガード付

3 ICE SCOOP / NARROW
先細アイスコップ

		(mm)					Price
		L	本体L	W	H	t	
3502-0000	ガード無	300	195	105	60	0.8	¥3,950
3502-0001	ガード付	300	195	105	90	0.8	¥4,880

4 特大



4 大

4 小



4 ミニ

4 ICE SCOOP / POLYCARBONATE
PCアイスコップ

		(mm)						Price
		L	W	H	容量(cc)	t		
7300-1101	ミニ	247	61	50	180	3	¥1,100	
7300-1201	小	317	106	60	800	3	¥1,620	
7300-1401	大	330	128	72	1,100	3	¥1,900	
7300-1501	特大	358	157	82	1,700	3	¥2,400	



重ねられます

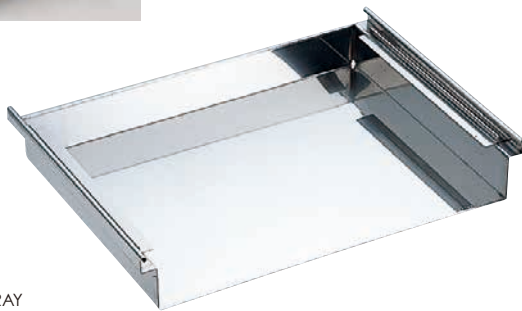

1 COOKING TRAY
作り板

		(mm)					
		L	W	H	t	Price	
4912-0400	400型	430	307	70	1	¥10,500	
4912-0500	500型	530	307	70	1	¥12,200	
4912-0600	600型	618	307	70	1	¥13,400	

▶積み重ねできます。



重ねられます



2 COOKING TRAY / N
N型作り板

		(mm)					
		L	W	H	t	Price	
4914-0200	小	360	240	55	1	¥9,500	
4914-0400	大	450	300	55	1	¥10,900	

▶積み重ねできます。



3 菊淵

3

3 DELICA TESSEN VAT
デリカバット

		(mm)					
		L×W	H	t	Price		
2422-0200	小	298×248	30	0.9	¥4,300		
2422-0300	中	360×270	33	0.9	¥5,200		
2422-0400	大	400×330	37	0.9	¥6,500		
2422-5200	菊淵 小	312×262	33	0.9	¥6,400		
2422-5300	菊淵 中	374×284	36	0.9	¥7,600		
2422-5400	菊淵 大	412×344	40	0.9	¥9,800		

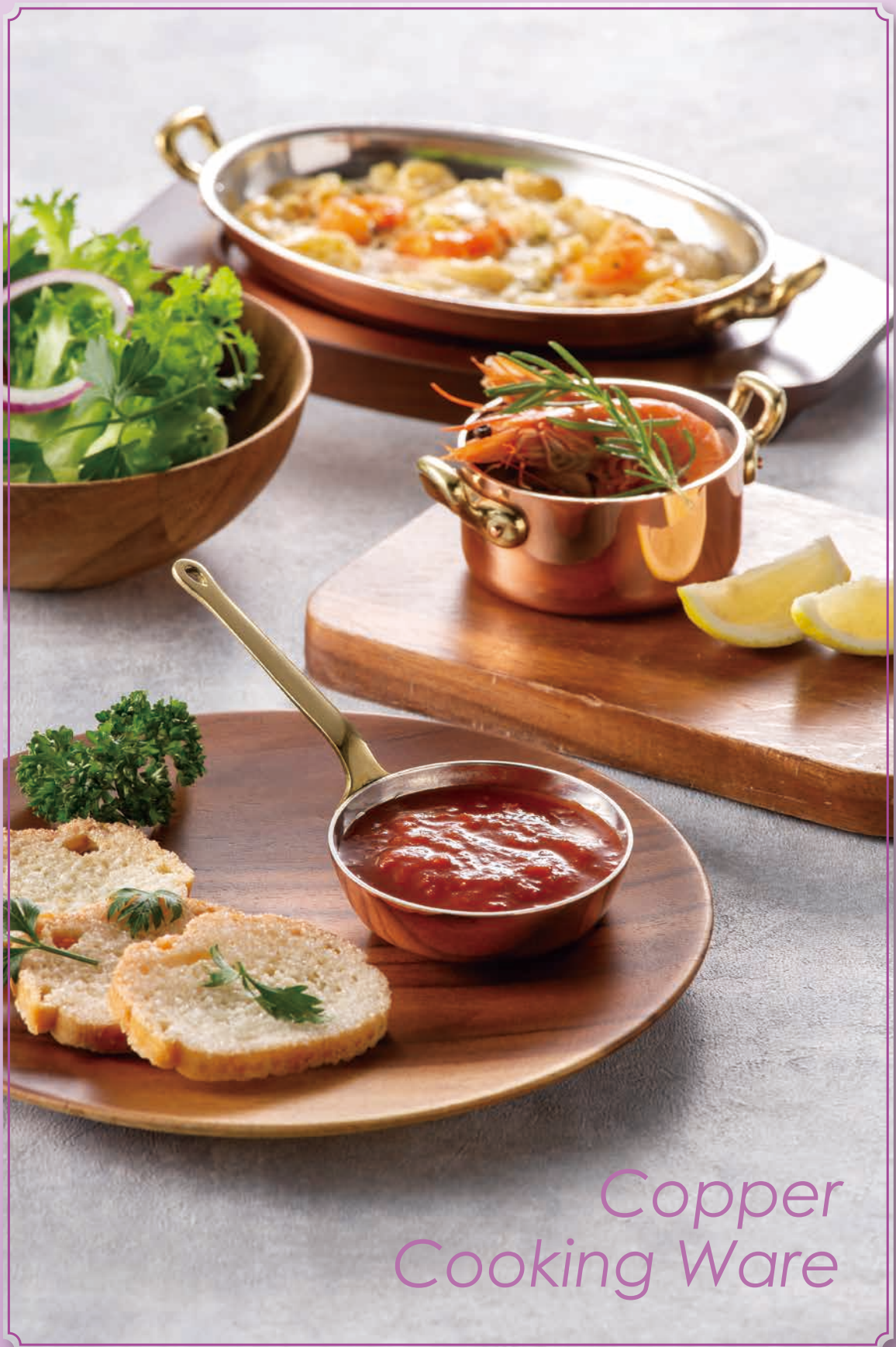

Copper
Cooking Ware



1



2



3



4



5

SAUCE PAN / COPPER / BRASS HANDLE

1 銅極厚鍋深型 (真鍮柄) (mm)

		H	†	容量(ℓ)	kg	Price
3440-0151	15cm	90	3	1.5	1.8	¥43,000
3440-0181	18cm	110	3	2.7	2.5	¥58,000
3440-0211	21cm	120	3	4.0	3.2	¥61,000
3440-0241	24cm	140	3	6.2	4.5	¥82,000
3440-0271	27cm	150	3	8.4	5.2	¥104,000
3440-0301	30cm	180	3	12	7.5	¥129,000

SAUCE PAN / COPPER / BRASS HANDLE

2 銅極厚鍋浅型 (真鍮柄) (mm)

		H	†	容量(ℓ)	kg	Price
3444-0151	15cm	60	3	1.0	1.4	¥32,000
3444-0181	18cm	65	3	1.5	1.9	¥49,000
3444-0211	21cm	70	3	2.3	2.6	¥54,000
3444-0241	24cm	80	3	3.4	3.5	¥79,200
3444-0271	27cm	90	3	5.0	4.2	¥93,000
3444-0301	30cm	100	3	6.8	5.8	¥107,000

SAUCE PAN / COPPER / BRASS HANDLE

3 銅極厚鍋テーバー (真鍮柄) (mm)

		H	†	容量(ℓ)	kg	Price
3442-0151	15cm	65	3	0.7	1.3	¥38,000
3442-0181	18cm	70	3	1.4	1.8	¥45,000
3442-0211	21cm	78	3	2.0	2.3	¥54,500
3442-0241	24cm	85	3	2.9	3.1	¥79,200
3442-0271	27cm	95	3	4.5	3.9	¥88,000
3442-0301	30cm	105	3	6.0	4.8	¥104,000

COVER / COPPER / BRASS KNOB

4 銅極厚鍋用つまみ蓋 (真鍮柄) (mm)

		†	Price
3446-0151	15cm	1	¥7,800
3446-0181	18cm	1	¥9,800
3446-0211	21cm	1	¥11,200
3446-0241	24cm	1	¥12,700
3446-0271	27cm	1	¥13,700
3446-0301	30cm	1.5	¥15,400

COVER / COPPER / BRASS KNOB

5 銅極厚鍋用ハンドル蓋 (真鍮柄) (mm)

		†	Price
3446-0153	15cm	1	¥10,800
3446-0183	18cm	1	¥13,100
3446-0213	21cm	1	¥14,300
3446-0243	24cm	1	¥18,700
3446-0273	27cm	1	¥20,500
3446-0303	30cm	1.5	¥21,400



SAUCE PAN / COPPER / ONE HANDLE

1 銅片手鍋 深型		(mm)				
		口径	H	容量(ℓ)	t	Price
3430-0180-1	18cm胴	193	104	2.7	1.5	¥28,700
3430-0210-1	21cm胴	225	118	4.0	2	¥39,800

▶注文生産

SAUTER PAN / COPPER / ONE HANDLE

2 銅片手鍋 浅型		(mm)				
		口径	H	容量(ℓ)	t	Price
3431-0180-1	18cm胴	193	71	1.7	1.5	¥24,500
3431-0210-1	21cm胴	225	77	2.7	2	¥35,400

▶注文生産



CASSEROLE / DEEP / COPPER / TWO HANDLES

3 銅両手鍋 深型		(mm)				
		口径	H	容量(ℓ)	t	Price
3432-0180-1	18cm胴	193	104	2.7	1.5	¥28,700
3432-0210-1	21cm胴	225	118	4.0	2	¥40,100

▶注文生産

CASSEROLE / SHALLOW / COPPER / TWO HANDLES

4 銅両手鍋 浅型		(mm)				
		口径	H	容量(ℓ)	t	Price
3433-0180-1	18cm胴	193	70	1.7	1.5	¥24,500
3433-0210-1	21cm胴	225	77	2.7	2	¥35,600

▶注文生産



5 21cm蓋

5 18cm蓋

COVER / COPPER / BRASS KONB

5 銅片手・両手鍋用 蓋		(mm)				
					t	Price
3430-0180-2	18cm蓋				1	¥11,800
3430-0210-2	21cm蓋				1	¥13,700



6



使用例

OVAL GRATIN PAN / STAINLESS STEEL

6 ステンレスオパール鍋		(mm)					
		本体L	L取手含	W	H	t	Price
3333-2180	18cm	192	233	124	25	1	¥7,100



7 22cm蓋付



使用例

OVAL GRATIN PAN / COPPER

7 銅オパール鍋		(mm)						
		本体L	L取手含	W	H	t	木台	Price
3407-0180	18cm	192	233	124	25	1.5		¥12,900
3407-0200	20cm	217	267	144	25	1.5		¥16,900
3407-0220	22cm	228	273	136	35	1.5	W10	¥17,900
3407-0221	22cm蓋付	228	273	136	35	1.5	W10	¥24,500
3407-0300	30cm	300	350	184	35	1.5	W11	¥25,900
3407-0360	36cm	360	413	230	38	1.5	W20	¥32,800

▶18cmのみ取っ手のデザインが異なります。

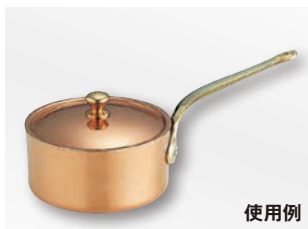

使用例

1 PETIT PAN / COPPER
銅プチパン

	H	Cup(cc)	t	木台	Price
2501-0050	5cm	26	50	1.2	¥5,800
2501-0060	6cm	30	90	1.2	¥6,800
2501-0070	7cm	37	130	1.2	¥7,600
2501-0080	8cm	40	200	1.5	W1 ¥10,100
2501-0090	9cm	46	280	1.5	W1 ¥11,800
2501-0100	10cm	50	390	1.5	W2 ¥12,900
2501-0120	12cm	50	530	1.5	W3 ¥14,900
2501-0150	15cm	60	1000	1.5	¥21,800

▶蓋は別売です。 ▶5・6・7・15cmは、蓋がありません。



2 PETIT PAN / COPPER / TAPER
銅テーパープチパン

	H	容量(cc)	t	Price
2502-0080	8cm	36	150	1.5 ¥9,600
2502-0090	9cm	40	210	1.5 ¥11,200
2502-0100	10cm	44	270	1.5 ¥12,100
2502-0120	12cm	50	440	1.5 ¥14,100
2502-0150	15cm	65	700	1.5 ¥22,400



使用例

3 PETIT CASSEROLE / COPPER / WITH TWO HANDLES
銅プチパン 両手付

	H	容量(cc)	t	Price
2504-0070	7cm	37	130	1.2 ¥7,900
2504-0080	8cm	42	200	1.5 ¥10,100
2504-0090	9cm	46	280	1.5 ¥11,500
2504-0100	10cm	52	390	1.5 ¥13,100
2504-0120	12cm	52	530	1.5 ¥15,200

▶蓋は別売です。 ▶7cmは、蓋がありません。



4 PETIT PAN / COPPER / WITH LIP
銅プチパン 口付

	H	t	Price
2505-0080	8cm	40	1.5 ¥10,200
2505-0090	9cm	46	1.5 ¥11,900
2505-0100	10cm	50	1.5 ¥13,000



5 PETIT PAN / COPPER / SHALLOW
銅プチパン 浅型

	H	Cup(cc)	t	Price
2521-0080	8cm	30	140	1.5 ¥9,800



1 OVAL PETIT PAN / COPPER
銅小判プチフライパン

(mm)					
		L×W	H	†	Price
2501-1090	9cm	93×58	19	1.5	¥10,800
2501-1100	10cm	103×63	22	1.5	¥11,800
2501-1120	12cm	124×76	23	1.5	¥14,300



2 PETIT FRYING PAN / COPPER
銅プチフライパン

(mm)					
		H	容量(cc)	†	Price
2503-0080	8cm	21	90	1.5	¥9,200
2503-0090	9cm	24	120	1.5	¥10,800
2503-0100	10cm	25	160	1.5	¥11,800
2503-0120	12cm	28	250	1.5	¥14,300



3 PETIT PAN / COPPER / LONG HANDLE
銅プチパン ロングハンドル

(mm)						
	H	†	容量(cc)	ハンドル長さ	Price	
2511-0090	9cm	46	1.5	280	156	¥11,800
2511-0100	10cm	50	1.5	390	156	¥12,980
2511-0120	12cm	50	1.5	530	163	¥14,700



4 PETIT PAN / COPPER / TAPER / LONG HANDLE
銅テーパープチパン ロングハンドル

(mm)						
	H	†	容量(cc)	ハンドル長さ	Price	
2512-0090	9cm	40	1.5	210	156	¥11,800
2512-0100	10cm	44	1.5	270	156	¥12,980
2512-0120	12cm	50	1.5	440	163	¥14,700



5 PETIT FRYING PAN / COPPER / LONG HANDLE
銅プチフライパン ロングハンドル

(mm)					
	H	†	ハンドル長さ	Price	
2513-0090	9cm	24	1.5	156	¥11,800
2513-0100	10cm	25	1.5	156	¥12,980
2513-0120	12cm	28	1.5	163	¥14,700

Petit Pan



1



使用例

1 PETIT PAN / STAINLESS STEEL

ステンレスプチパン

(mm)

	H	容量(cc)	t	Price	
2531-0050	5cm	26	50	1	¥3,700
2531-0060	6cm	32	90	1	¥4,100
2531-0070	7cm	37	130	1	¥4,500
2531-0080	8cm	40	200	1.2	¥4,900
2531-0090	9cm	45	280	1.2	¥5,300
2531-0100	10cm	50	390	1.2	¥5,900
2531-0120	12cm	50	530	1.2	¥7,300

▶蓋は別売です。▶5・6・7cmは、蓋がありません。



2 OVAL PETIT PAN / STAINLESS STEEL
ステンレス小判プチフライパン

(mm)

	L×W	H	t	Price	
2531-1090	9cm	93×58	19	1.2	¥5,400
2531-1100	10cm	103×63	22	1.2	¥5,900
2531-1120	12cm	124×76	23	1.2	¥7,100



3 PETIT PAN / TAPER / STAINLESS STEEL

ステンステーパープチパン

(mm)

	H	容量(cc)	t	Price	
2532-0080	8cm	36	150	1.2	¥4,900
2532-0090	9cm	40	210	1.2	¥5,400
2532-0100	10cm	43	270	1.2	¥5,900
2532-0120	12cm	49	440	1.2	¥7,100



4 PETIT FRYING PAN / STAINLESS STEEL

ステンレスプチフライパン

(mm)

	H	容量(cc)	t	Price	
2533-0080	8cm	21	90	1.2	¥5,200
2533-0090	9cm	24	120	1.2	¥5,600
2533-0100	10cm	25	160	1.2	¥6,200
2533-0120	12cm	28	250	1.2	¥7,500

5 COVER / COPPER

銅プチパン蓋

(mm)

		t	Price
2514-0080	8cm	0.8	¥2,700
2514-0090	9cm	0.8	¥2,800
2514-0100	10cm	1	¥3,300
2514-0120	12cm	1	¥3,600



5



6

6 COVER / STAINLESS STEEL

ステンレスプチパン蓋

(mm)

		t	Price
2534-0080	8cm	0.8	¥1,950
2534-0090	9cm	0.8	¥2,070
2534-0100	10cm	1	¥2,280
2534-0120	12cm	1	¥2,570

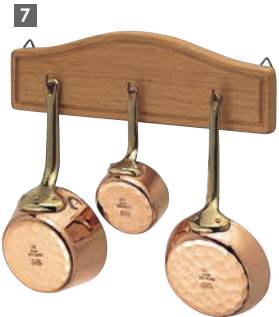

7



8 ブラウン

8 白木



PETIT PAN HANGER / WOODEN / FOR 3 PETIT PAN

7 3本用木製プチパンハンガー

(8cmテーパー・プチフライパン、5cmプチパン用)

(mm)

	L	H	t	Price
2579-0030	224	70	12	¥4,200

▶プチパンは別売です。

PETIT PAN HANGER / WOODEN

8 木製プチパンハンガー(5~10cmプチパン用)

(mm)

	L	H	t	Price	
2579-0060	白木	480	157	12	¥16,400
2579-0061	ブラウン	480	157	12	¥16,400

▶プチパン・蓋は別売です。

PETIT PAN HANGER / BRASS

9 真鍮プチパンハンガー

(8cmテーパー・プチフライパン、5cmプチパン用)

(mm)

	L	H	t	Price	
2580-0060	6本用(5cm~10cm)	482	23	2	¥5,200
2580-0070	7本用(5cm~12cm)	603	23	2	¥5,200



9



NEW

MULTI KOBACHI / STAINLESS STEEL

1 18-8マルチ小鉢

(mm)

	H	容量(cc)	t	Price	
2540-0050	5cm	26	50	1	¥1,000
2540-0060	6cm	32	90	1	¥1,200
2540-0070	7cm	37	130	1	¥1,400
2540-0080	8cm	40	200	1.2	¥1,700
2540-0090	9cm	45	280	1.2	¥2,000
2540-0100	10cm	50	390	1.2	¥2,300
2540-0120	12cm	50	530	1.2	¥2,800

▶蓋は別売です。 ▶5・6・7cmは、蓋がありません。



NEW

PETIT PAN / STAINLESS STEEL / STAINLESS HANDLE

2 ステンレスプチパン 片手付

(mm)

	H	容量(cc)	t	Price	
2541-0050	5cm	26	50	1	¥1,800
2541-0060	6cm	32	90	1	¥2,000
2541-0070	7cm	37	130	1	¥2,200
2541-0080	8cm	40	200	1.2	¥2,600
2541-0090	9cm	45	280	1.2	¥2,900
2541-0100	10cm	50	390	1.2	¥3,200
2541-0120	12cm	50	530	1.2	¥3,700

▶取手ステンレス ▶取手寸法特注対応可能 ▶蓋は別売です。 ▶5・6・7cmは、蓋がありません。



NEW

MULTI KOBACHI / STAINLESS STEEL / TWO HANDLES

3 ステンレスプチパン 両手付

(mm)

	H	容量(cc)	t	Price	
2542-0050	5cm	26	50	1	¥2,000
2542-0060	6cm	32	90	1	¥2,200
2542-0070	7cm	37	130	1	¥2,400
2542-0080	8cm	40	200	1.2	¥2,700
2542-0090	9cm	45	280	1.2	¥3,000
2542-0100	10cm	50	390	1.2	¥3,300
2542-0120	12cm	50	530	1.2	¥3,800

▶取手ステンレス ▶蓋は別売です。 ▶5・6・7cmは、蓋がありません。



NEW

MULTI KOBACHI / STAINLESS STEEL / OVAL

4 18-8マルチ小判小鉢

(mm)

	L×W	H	t	Price	
2543-0090	9cm	93×58	19	1.2	¥2,000
2543-0100	10cm	103×63	22	1.2	¥2,300
2543-0120	12cm	124×76	23	1.2	¥2,800



NEW

PETIT PAN / STAINLESS STEEL / OVAL / STAINLESS HANDLE

5 ステンレス小判プチフライパン 片手付

(mm)

	L×W	H	t	Price	
2544-0090	9cm	93×58	19	1.2	¥2,900
2544-0100	10cm	103×63	22	1.2	¥3,200
2544-0120	12cm	124×76	23	1.2	¥3,700

▶取手ステンレス ▶取手寸法特注対応可能



NEW

MULTI KOBACHI / STAINLESS STEEL / OVAL / TWO HANDLES

6 ステンレス小判プチフライパン 両手付

(mm)

	L×W	H	t	Price	
2545-0090	9cm	93×58	19	1.2	¥3,000
2545-0100	10cm	103×63	22	1.2	¥3,300
2545-0120	12cm	124×76	23	1.2	¥3,800

▶取手ステンレス

Petit Pan



NEW

MULTI KOBACHI / STAINLESS STEEL / WIDE

1 18-8マルチ広口小鉢

(mm)

	H		容量(cc)	t	Price
2546-0080	8cm	36	150	1.2	¥1,700
2546-0090	9cm	40	210	1.2	¥2,000
2546-0100	10cm	43	270	1.2	¥2,300
2546-0120	12cm	49	440	1.2	¥2,800

▶蓋は別売です。



NEW

PETIT PAN / STAINLESS STEEL / TAPER / STAINLESS HANDLE

2 ステンレステーパープチパン 片手付

(mm)

	H		容量(cc)	t	Price
2547-0080	8cm	36	150	1.2	¥2,600
2547-0090	9cm	40	210	1.2	¥2,900
2547-0100	10cm	43	270	1.2	¥3,200
2547-0120	12cm	49	440	1.2	¥3,700

▶取手ステンレス ▶取手寸法特注対応可能 ▶蓋は別売です。



NEW

MULTI KOBACHI / STAINLESS STEEL / WIDE / TWO HANDLES

3 ステンレステーパープチパン 両手付

(mm)

	H		容量(cc)	t	Price
2548-0080	8cm	36	150	1.2	¥2,700
2548-0090	9cm	40	210	1.2	¥3,000
2548-0100	10cm	43	270	1.2	¥3,300
2548-0120	12cm	49	440	1.2	¥3,800

▶取手ステンレス ▶蓋は別売です。



NEW

MULTI KOBACHI / STAINLESS STEEL / SHALLOW

4 18-8マルチ浅型小鉢

(mm)

	H		容量(cc)	t	Price
2549-0080	8cm	21	90	1.2	¥1,700
2549-0090	9cm	24	120	1.2	¥2,000
2549-0100	10cm	25	160	1.2	¥2,300
2549-0120	12cm	28	250	1.2	¥2,800

▶蓋は別売です。



NEW

PETIT FRYING PAN / STAINLESS STEEL / STAINLESS HANDLE

5 ステンレスプチフライパン 片手付

(mm)

	H		容量(cc)	t	Price
2550-0080	8cm	21	90	1.2	¥2,600
2550-0090	9cm	24	120	1.2	¥2,900
2550-0100	10cm	25	160	1.2	¥3,200
2550-0120	12cm	28	250	1.2	¥3,700

▶取手ステンレス ▶取手寸法特注対応可能 ▶蓋は別売です。



NEW

MULTI KOBACHI / STAINLESS STEEL / SHALLOW / TWO HANDLES

6 ステンレスプチフライパン 両手付

(mm)

	H		容量(cc)	t	Price
2551-0080	8cm	21	90	1.2	¥2,700
2551-0090	9cm	24	120	1.2	¥3,000
2551-0100	10cm	25	160	1.2	¥3,300
2551-0120	12cm	28	250	1.2	¥3,800

▶取手ステンレス ▶蓋は別売です。



ROUND CASSEROLE POT / COPPER

1 銅丸キャセロール

(mm)						
	口径	本体H	↑	木台	Price	
3411-0110	11cm	116	47	2 W1	¥16,500	
3411-0140	14cm	140	48	2 W3	¥21,300	
3411-0180	18cm	180	50	2 W4	¥29,200	

▶蓋・本体:内側 錫引き



ONION CASSEROLE / COPPER

2 銅オニオン

(mm)						
	口径	本体H	↑	木台	Price	
3409-0140	14cm	140	35	2 W3	¥21,400	

▶蓋・本体:内側 錫引き



ROUND CASSEROLE / COPPER

3 銅なべ型キャセロール

(mm)						
	口径	本体H	↑	木台	Price	
3410-0180	18cm	180	42	2 W4	¥29,400	

▶蓋・本体:内側 錫引き



MOULES PAN

4 ムール貝鍋

(mm)						
	径	H	容量(ℓ)	↑	Price	
3335-0000	17cm	174	70	1.6	1	¥5,200



使用例



使用例



WOODEN BASE / ROUND

5 丸木台

(mm)					
		外径	内径	H	Price
3415-0010	W1	130	90	20	¥5,300
3415-0020	W2	135	100	20	¥5,700
3415-0030	W3	170	115	20	¥6,200
3415-0040	W4	196	150	20	¥6,300

▶W4…18cm丸型なべ型キャセロール用。
▶W3…14cm丸型キャセロール、15cm貝型コキール、14cmオニオン、12cmプチパン用。
▶W2…12cm貝型コキール、10cmプチパン用。
▶W1…11cm丸キャセロール、8・9cmプチパン用。



WOODEN BASE / OVAL

6 小判木台(小判フライパン用)

(mm)						
			L	W	H	Price
3415-0121	W12	(20cm小判フライパン用)	250	143	20	¥6,500
3415-0131	W13	(22cm 〃)	268	148	20	¥7,200
3415-0141	W14	(24cm 〃)	290	164	20	¥8,100
3415-0151	W15	(26cm 〃)	310	176	20	¥8,500
3415-0161	W16	(30cm 〃)	345	197	20	¥9,100
3415-0181	W18	(36cm 〃)	430	260	20	¥10,800

WOODEN BASE / OVAL

7 小判木台(オパール鍋用)

(mm)						
			L	W	H	Price
3415-0101	W10	(22cmオパール鍋用)	268	148	20	¥7,200
3415-0111	W11	(30cm 〃)	345	197	20	¥9,100
3415-0201	W20	(36cm 〃)	405	244	20	¥10,800



1 ROUND FRYING PAN / IRON

鉄丸フライパン (mm)

	外径	底径	H	t	Price	
3401-0220	22cm	220	150	40	3.2	¥6,400
3401-0240	24cm	240	170	40	3.2	¥6,800
3401-0260	26cm	260	185	40	3.2	¥7,300
3401-0280	28cm	280	205	45	3.2	¥8,200
3401-0300	30cm	300	215	48	3.2	¥9,500
3401-0360	36cm	360	265	57	3.2	¥12,200
3401-0400	40cm	400	300	70	3.2	¥14,100



▶電磁調理器使用可能



2 CREPE PAN / IRON

鉄クレープパン (mm)

	外径	底径	H	t	Price	
3402-0180	18cm	180	138	20	2	¥3,800
3402-0200	20cm	200	148	25	2	¥3,900
3402-0220	22cm	220	168	25	2	¥4,400
3402-0240	24cm	240	180	30	2	¥4,600



▶電磁調理器使用可能

～鉄製フライパンの特徴～

熱伝導率が高く、すぐに全体へ熱がいきわたるため、高温のまま一気に食材に火を通すことが可能です。また、高い火力に対する耐久性がありますので、ステーキや炒めものなど、強火での調理に適しています。

IHをはじめとするような電磁調理器コンロにも合いますが、特にガスコンロのような直火タイプとの相性が大変良いです。

お使いになる前の“ならし”と、ご使用後の正しいお手入れをしていただくと、永く使い続ける事が出来、使い込めば使い込むほど味わい深さが増していきます。



1 ROUND SUZETTE PAN / COPPER

銅丸シュゼットパン (mm)

	外径	H	t	Price	
3405-0260	26cm	262	30	2	¥38,000
3405-0280	28cm	282	30	2	¥39,900
3405-0300	30cm	305	30	2	¥44,200

3 ROUND FRYING PAN / COPPER

銅丸フライパン (mm)

	外径	H	t	Price	
3403-0180	18cm	185	31	1.5	¥16,300
3403-0220	22cm	230	38	1.5	¥20,100
3403-0240	24cm	247	42	1.5	¥23,300
3403-0260	26cm	270	44	1.5	¥28,900

2 OVAL SUZETTE PAN / COPPER

銅小判シュゼットパン (mm)

	L	W	H	t	Price	
3406-0360	36cm	358	233	36	1.5	¥47,700



4 OVAL FRYING PAN / COPPER

銅小判フライパン (mm)

	L	W	H	t	木台	Price
3404-0180	18cm	192	124	25	1.5	¥21,200
3404-0200	20cm	210	130	23	1.5	W12 ¥23,000
3404-0220	22cm	228	137	23	1.5	W13 ¥24,700
3404-0240	24cm	250	150	23	1.5	W14 ¥27,200
3404-0260	26cm	270	165	23	1.5	W15 ¥28,900
3404-0300	30cm	300	184	23	1.5	W16 ¥33,200
3404-0320	32cm	328	212	26	1.5	¥36,600
3404-0360	36cm	360	230	30	1.5	W18 ¥41,200

5 ROUND FRYING PAN / STAINLESS STEEL

ステンレス丸フライパン (mm)

	外径	H	t	Price	
3333-0180	18cm	182	31	1.5	¥11,000

6 OVAL FRYING PAN / STAINLESS STEEL

ステンレス小判フライパン (mm)

	L	W	H	t	Price	
3333-1118	18cm	192	124	25	1	¥9,200



Chinese
Ware

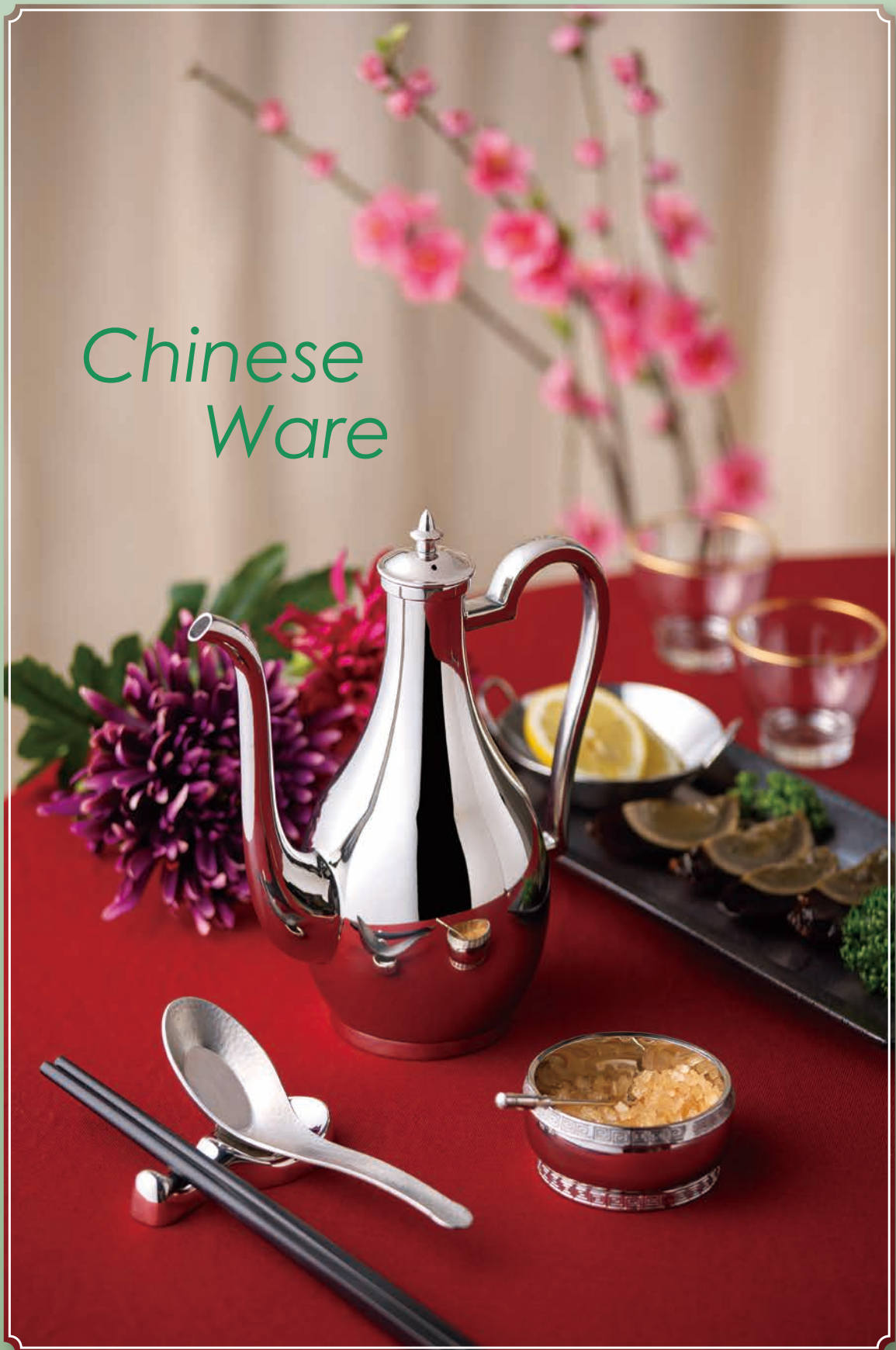



1 ROUND PLATE / WITH STAND

丸高台		(mm)				Price
	径	H	t			
3610-0060	6½"	166	34	0.7		¥4,600
3610-0070	7½"	190	40	0.7		¥5,400
3610-0080	8½"	218	39	0.8		¥6,200
3610-0090	9½"	242	43	0.8		¥6,800
3610-0100	10½"	268	44	0.8		¥7,500
3610-0120	12"	307	50	0.9		¥9,800
3610-0140	14"	363	58	1		¥12,500
3610-0160	16"	408	60	1		¥13,900



2 OVAL PLATTER / WITH STAND

小判高台		(mm)				Price
	L	W	H	t		
3611-0080	8"	206	152	20	0.7	¥4,950
3611-0100	10"	257	188	37	0.8	¥5,600
3611-0120	12"	310	210	47	0.8	¥8,200
3611-0140	14"	355	240	64	0.9	¥9,300
3611-0160	16"	412	280	62	0.9	¥12,200



3 SOUP DISH / WITH STAND

スープ台皿		(mm)			Price
	径	H			
3613-0060	6½"	166	53		¥4,700
3613-0070	7½"	192	60		¥5,600
3613-0080	8½"	218	65		¥6,500
3613-0090	9½"	240	73		¥7,500
3613-0100	10½"	268	80		¥8,300

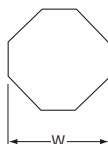

4 OCTAGONAL DISH

八角皿		(mm)			Price
	W	H			
3615-0060	6½"	168	32		¥6,200



5 DIGONAL PLATTER

モツコウ 木瓜皿		(mm)				Price
	L	W	H	t		
3614-0120	12½"	320	220	54	0.8	¥7,900



6 WASTE URN / CHINESE

中華ガラ入れ		(mm)			Price
	口径	H	t		
3618-0000	74	93	0.8		¥5,600



雷門測

7 SUGAR DISH

中華ザラメ入れ		(mm)				Price
	口径	H	t			
3617-0000	雷門測	63	35	0.7		¥3,800
3617-1000	平測	63	35	0.7		¥3,800



1 RAOCHU POT
ラオチュポット
老酒ポット

		本体	H	容量(cc)	Price
3601-0200	小・雷門測	74	175	310	¥16,000
3601-1200	小・平測	74	175	310	¥16,000
3601-0400	大・雷門測	90	188	510	¥19,100
3601-1400	大・平測	90	188	510	¥19,100

▶容量は満水です。



2 LADLE / SHAO HSING WINE
紹興酒レードル

	径	H	L	容量(cc)	Price
2560-0001	56	75	400	190	¥4,500

▶Lは柄の長さ



使用例



3

3 CHOPSTICKS & SPOON REST
箸・スプーンスタンド

		L	W	H	Price
8046-0000	ライン	78	19	9	¥5,400

▶材質:真鍮鍍物(銀メッキ)



4

4 CHOPSTICKS & SPOON REST
箸・スプーンスタンド

		L	W	H	Price
8050-0000	プレーン	87	37	15	¥5,400

▶材質:真鍮鍍物(銀メッキ)



5

5 CHOPSTICKS REST
中華プレーン箸置

	L	W	H	Price
8049-0000	70	23	12	¥5,300

▶材質:真鍮鍍物(銀メッキ)



6

6 CHOPSTICKS & CHINESE SPOON REST
箸・レンゲスタンド

	L	W	H	Price
8047-0000	92	38	10	¥5,400

▶材質:真鍮鍍物(銀メッキ)



使用例

*Food
Inspection
Box*





1 FOOD INSPECTION BAT / S
検食容器バット(蓋付) 小 (mm)

	L×W	H	†	Price
3702-0200	200×200	44	0.7	¥3,700



2 FOOD INSPECTION BAT / L
検食容器バット(蓋付) 大 (mm)

	L×W	H	†	Price
3702-0400	395×200	44	0.7	¥5,780



3 FOOD INSPECTION BOX / TYPE-A
検食容器A型(小16個・大1個入) (mm)

	L×W	H	バット †	中子 †	Price
3701-0001	395×200	44	0.7	0.8	¥21,400



4 FOOD INSPECTION BOX / TYPE-B
検食容器B型(小12個・大3個入) (mm)

	L×W	H	バット †	中子 †	Price
3701-0002	395×200	44	0.7	0.8	¥21,000



5 FOOD INSPECTION BOX / TYPE-C
検食容器C型(大9個入) (mm)

	L×W	H	バット †	中子大 †	Price
3701-0003	395×200	44	0.7	0.8	¥18,400



6 FOOD INSPECTION BOX
検食容器普及型(小9個入) (mm)

	L×W	H	バット †	中子小 †	Price
3701-0000	200×200	44	0.7	0.8	¥11,800



7



8

7 INNER CASE / S
中子 小 (mm)

	口径	H	†	Price
3703-0200	62	42	0.8	¥840

▶蓋付 ▶ツヤ消し

8 INNER CASE / L
中子 大 (mm)

	L×W	H	†	Price
3703-0400	124×62	42	0.8	¥1,450

▶蓋付 ▶ツヤ消し



WADASUKE

 株式会社 和田助製作所

〒959-1286 新潟県燕市小関989-8

電話:0256-63-2269(代) FAX:0256-63-2268

<https://wadasuke.co.jp>